



BMP[®] 41 LABEL PRINTER
Användarhandbok

Upphovsrätt

Denna handbok är upphovsrättsskyddad med samtliga rättigheter förbehållna. Ingen del av denna handbok får kopieras eller återges på något sätt utan föregående skriftligt medgivande från BRADY Worldwide, Inc.

Även då alla nödvändiga åtgärder har vidtagits i förberedandet av detta dokument, ansvarar BRADY ej inför någon annan part avseende eventuell förlust eller skada på grund av fel, utelämnanden eller påståenden till följd av vårdslöshet, tillfällighet eller andra orsaker. Vidare ansvarar BRADY ej för några skador till följd av tillämpningen eller användningen av någon produkt eller system beskrivet häri; ej heller för oförutsedda skador eller följskador till följd av användningen av detta dokument. BRADY frånsäger sig alla garantier avseende säljbarhet eller lämplighet för särskilt ändamål.

Varumärken

BMP®41 Label Printer är ett varumärke som tillhör BRADY Worldwide, Inc.

Microsoft och Windows är inregistrerade varumärken som tillhör Microsoft Corporation.

BRADY förbehåller sig rätten att utan föregående meddelande genomföra ändringar på alla produkter eller system som beskrivs häri för att förbättra tillförlitligheten, funktionen eller konstruktionen.

© 2013 BRADY Worldwide, Inc. Med ensamrätt
Tryckt april 2013
Programvaruversion 2

Brady Worldwide Inc.
6555 West Good Hope Road
Milwaukee, WI 53223, USA
Telefon: +414-358-6600 (inom USA)
Fax: 414-438-6958

FÖRENTA STATERNA

OBS

Denna utrustning har utprovats och befunnits uppfylla gränsvärdena för en digital apparat i klass A, i enlighet med del 15 i FCC-reglerna. Dessa gränsvärden är avsedda att erbjuda ett rimligt skydd mot skadliga störningar när utrustningen används i en kommersiell miljö. Denna utrustning genererar, använder och kan avge radiofrekvent energi och kan, om den inte installeras och används i enlighet med instruktionsboken, orsaka skadliga störningar av radiokommunikationen. Användandet av denna utrustning i ett bostadsområde kommer sannolikt att orsaka skadlig störning, i vilket fall användaren erfordras åtgärda störningen på egen bekostnad.

Ändringar eller modifieringar av denna enhet som inte uttryckligen godkänts av part ansvarig för överensstämmelse kan upphäva användarens rätt att använda utrustningen.

INDUSTRY CANADA

Denna digitala apparat i klass A uppfyller samtliga krav i den kanadensiska standarden för störande utrustning (Canadian Interference-Causing Equipment Regulations).

Cet appareil numérique de la classe A respecte toutes les exigences du Règlement sur le Matériel Brouilleur du Canada.

EUROPA



Detta är en klass A-produkt. I en bostadsmiljö kan denna produkt förorsaka radiostörningar i vilket fall användaren kan tvingas vidta erforderliga åtgärder.



Waste Electrical and Electronic Equipment Directive

I enlighet med EU-direktivet WEEE måste denna apparat återvinnas i enlighet med de gällande lokala bestämmelserna.

RoHS-direktiv 2011/65/EU

Detta uttalande klargör Bradys produktöverensstämmelse med EU-direktiv 2011/65/EU för begränsning av farliga ämnen i elektrisk och elektronisk utrustning.

Batteridirektiv 2006/66/EEG



Denna produkt innehåller ett litiumbatteri. Den överkorsade avfallsbehållaren visad till vänster används för att indikera att separat uppsamling gäller för samtliga batterier och ackumulatörer i enlighet med EU-direktiv 2006/66/EEG. Batterianvändare får inte slänga batterier som osorterat kommunalt avfall. Detta direktiv fastställer ramen för retur och återvinning av använda batterier och ackumulatörer som ska uppsamlas separat och återvinnas i slutet av deras livslängd. Kassera batteriet i enlighet med de lokala bestämmelserna.

Anmärkning för återvinnare

Avlägsna litiumbatteriet:

1. Demontera skrivaren och ta reda på var litiumcellbatteriet finns på huvudkretskortet.
2. Avlägsna det genom att trycka ned på mittenflikén på batterihållaren. Avlägsna batteriet från kretskortet och kassera det i enlighet med de lokala bestämmelserna.

Avlägsna NiMH-batteriet så här:

1. Vänd skrivaren upp och ned, öppna batterifackets lucka och avlägsna NiMH-batteriet.
2. Lossa batteriet från skrivaren och kassera det i enlighet med de lokala bestämmelserna.

Garanti från BRADY

Våra produkter säljs på villkor att köparen själv utprovar dem under faktiska användningsförhållanden och själv avgör deras användbarhet för köparens avsedda ändamål. BRADY garanterar att våra produkter är felfria avseende material och utförande, men begränsar vårt ansvar enligt denna garanti till ersättning av produkten som på ett tillfredsställande sätt för BRADY har påvisats vara defekt då BRADY sålde den. Denna garanti gäller inte personer som erhåller produkten i andra hand från köparen.

DENNA GARANTI GÄLLER I STÄLLET FÖR ALLA ÖVRIGA GARANTIER, UTTRYCKLIGA ELLER UNDERFÖRSTÅDDA INKLUSIVE, MEN INTE BEGRÄNSAT TILL, ALLA UNDERFÖRSTÅDDA GARANTIER AVSEENDE SÄLJBARHET ELLER LÄMPLIGHET FÖR ETT VISST ÄNDAMÅL, SAMT ALLA ÖVRIGA SKYLDIGHETER ELLER ANSVAR FÖR BRADYS DEL. UNDER INGA FÖRHÅLLANDEN KAN BRADY HÅLLAS ANSVARIGT FÖR EVENTUELLA FÖRLUSTER, SKADOR, KOSTNADER ELLER FÖLJDSKADOR AV NÅGOT SLAG SOM UPPSTÅR I SAMBAND MED ANVÄNDNINGEN, ELLER OFÖRMÅGAN ATT ANVÄNDA, BRADYS PRODUKTER.

LÄS NOGGRANT IGENOM DE FÖLJANDE VILLKOREN FÖR DETTA LICENSAVTAL. OM DU INTE SAMTYCKER TILL DESSA VILLKOR, RETURNERA OMGÅENDE DENNA FÖRPACKNING FÖR FULL ÅTERBETALNING.

Tekniskt stöd

Nummer för tekniskt stöd/online-hjälp

För reparation eller tekniskt stöd, finn ditt regionala Brady Tech Support-kontor genom att gå till:

- Inom Nord- och Sydamerika: www.bradyid.com
- Inom Europa: www.bradyeurope.com
- Inom Asien: www.bradycorp.com

Reparation och ersättningsdelar

Brady Corporation tillhandahåller reparations- och ersättningstjänster. Kontakta Brady Technical Support för information rörande reparation eller ersättning av delar.

Innehållsförteckning

Inledning	1
Packa upp skrivaren	2
Spara förpackningsmaterialet	2
Registrera skrivaren	2
Systemspecifikationer för BMP®41	3
Fysiska och miljöegenskaper	3
Firmware-uppgraderingar	4
Utsidan	5
Strömkälla	6
Sätta i BMP41-BP NiMH-batteripaketet	8
Nätströmsadapter	9
Brady-nätströmsadapter	9
Anslutning av adaptern	9
Anslutning	10
Anslutning till en dator	11
Hämta skrivardrivrutiner	11
Preferens för Paus/Klipp	11
Mediekassett	13
Montering av kassett	13
Avlägsnande av kassett	14
Aktivering av strömmen	15
Visningsskärm	16
Statusinformation	16
Knappsats	17
Navigerings- och redigeringstangenter	17
Funktionstangenter	20
Menyer	22
Dialogrutor	23
Undermenylistor	24
Datafält	25
Talväljare	26
Envalsknappar och alternativrutor	27
Acceptera ändringar i dialogruta	27
Avbryta en meny eller dialogruta	27

Inställning	28
Paus/Klipp	28
Konfig	29
Tid/Datum	30
Enheter	30
Språk	31
Inledande inställning av språk	31
Fontinställningar	31
Komma igång	33
Skriva in text	33
Redigering av text	33
Infogning av text	33
Ta bort text	34
Rensa	34
Felmeddelanden	35
Standardinställningar	35
Fontstorlek	36
Utskrift av en etikett	37
Formatering	39
Font	39
Storlek	40
Fontattribut	41
Expandera/kondensera	43
Upphöjd text/nedsänkt text	44
Flera tecken	44
Symboler	45
Ta bort en symbol	46
Datum och tid	47
Etiketter och områden	48
Fast längd	49
Lägg till områden	50
Gå till ett annat område	50
Genväg	50
Ta bort område	51
Justering	52
Rotera	53
Ram	55
Omvänd	56
Vertikal text	57
Strekkod	59
Strekkodsinställningar	59
Lägg till en strekkod	60
Redigera strekkodsdata	61

Seriekodning	62
Hur seriekodning fungerar	62
Exempel på seriekodning	63
Siffror i sekvenser	64
Lägg till seriekodning	65
Redigera en sekvens	67
Filhantering	69
Filnamngivningskonvention	69
Spara	69
Avlägsna fil från skärmen	72
Öppna en fil	74
Ta bort en fil	76
Utskrift	79
Avbryta ett utskriftsjobb	79
Förhandsgranskning	80
Rullning vid förhandsgranskning	81
Flerutskrift	82
Sortera	82
Spegelutskrift	84
Etiketter	85
Åtkomst av en etiketttyp	85
Generell etiketttyp	87
Kabelmärkning	88
Anslutningsplint, Kontrollpanel, 66-Block	90
Flaggor	92
Etiketttyp 110-block, Bix-block	94
DesiStrip	97
Felsökning	99
Rengöring av skrivaren	104
Visningsskärm	104
Interna komponenter	104
Bilaga A - Symboler	105

Inledning

BMP®41 Label Printer klarar att skriva på en rad olika både stansade och kontinuerliga medier med upp till 1,5 tum (38 mm) bredd. Den inkluderar följande funktioner:

- Måttillämpningar för att förenkla skapandet av specifika etiketter.
- Batteridrift - utskrift av 1 000 eller fler standard stansade Brady-etiketter på ett fullt laddat Brady-batteripaket.



Figur 1 • Stansad etikettremsa

- Möjlighet att använda skrivaren medan BMP41-BP NiMH-batteripaketet laddas.
- Stor skärm. (240 x 160 pixlar, 50,39 x 33,59 mm)
- Lätthanterligt grafiskt användargränssnitt.
- 300 dpi utskriftsupplösning.
- Usb 2.0.
- Montering av medier i ett enda steg.
- Smart-cell-teknik som arbetar på ett intelligent sätt med Brady-förbrukningsmateriel.

Packa upp skrivaren

Följande komponenter ingår i standardpaketet för BMP®41:

- BMP®41-skrivare
- BMP41-BP NiMH-batteripaket (M41-BATT)
- MC1-1000-595-WT-BK-kassett
- usb-anslutningskabel (M41-USB)
- Nätströmsadapter (M41-AC)
- produktskiva
- Brady Printer Drivers CD
- Snabbstartshandledning



Följande är tillgängliga tillbehör för skrivaren BMP®41:

- Bärväska med styva sidor (M41-HC)
- BMP41-BP NiMH-batteripaket (M41-BATT)
- Magnet (M41-MAGNET)

Dessa komponenter kan införskaffas separat eller som sats från närmaste distributör.

Spara förpackningsmaterialet

Förpackningsmaterialet runt din BMP®41-skrivare bör sparas ifall du måste skicka tillbaka skrivaren och tillbehören till leverantören.



VARNING

Skicka aldrig BMP®41 Label Printer utan att först ha avlägsnat BMP41-BP NiMH-batteripaketet från skrivaren.

Om både skrivaren och batteripaketet ska skickas, avlägsna batteripaketet från skrivaren och placera dem i det ursprungliga förpackningsmaterialet innan de skickas. Batterier måste skickas i enlighet med gällande statliga och lokala bestämmelser. Hör med transportföretaget innan NiMH-batteripaket skickas.

Registrera skrivaren

Registrera skrivaren online på www.bradycorp.com/register för gratis produktstöd och uppdateringar!

Systemspecifikationer för BMP[®]41

BMP[®]41-skrivaren har följande specifikationer:

- Vikt 2,6 pund
- Termotransferskrivarmekanism 300 dpi
- Optiskt registreringsystem för exakt utskriftsregistrering
- Softplast QWERTY-knappsatsteknologi
- Anpassade True Type-font
- Utskriftsbredd - 1,5 tum (38 mm) maximal etikettbredd
- Maximal utskriftslängd för etiketter: 39 tum (990,6 mm)
- Skriver ut upp till 1000 1x2- tums (25,40 x 50,80 mm) etiketter per batteriladdning

Fysiska och miljöegenskaper

BMP[®]41-skrivaren har följande fysiska och miljöegenskaper:

Fysiska	Metrisk måttenheter	Engelska måttenheter
Mått	292 x 91 x 152 mm	11,5 x 3,6 x 6 in.
Vikt (med batteripaket)	1,2 kg	2,6 pund

OBS: Tabellen nedan avser enbart BMP[®]41-skrivaren.
Förbrukningsmaterielåtgången kan variera.

Miljö	Drift	Förvaring
Temperatur* (skrivare)	4 till 43 °C (40 till 110 °F) Kom ihåg, då nätströmsadaptorn används med skrivaren, att nätströmsadaptorn nominellt klarar en maxtemperatur på 30 °C (86 °F).	-18 till 43 °C (0 till 110 °F)
Relativ luftfuktighet (skrivare)	20 till 90 % (ickekondenserande)	10 till 90 % (ickekondenserande)

*Vi rekommenderar att BMP[®]41-skrivaren inte utsätts för direkt solljus.



VARNING

Undvik att använda systemet i närheten av vatten, i direkt solljus eller vid en uppvärmningsanordning.

Försök inte att använda andra batterier än de som rekommenderas i denna handbok.

Firmware-uppgraderingar

Framtida uppgraderingar av BMP[®]41-firmware kan laddas ned från Bradys webbplats. Gå till www.bradyid.com/BMP41, klicka på Support>Downloads och välj sedan BMP[®]41 i produktlistan.

Utsidan



- | | | | |
|---|--------------------|---|--|
| 1 | Strömknapp | 5 | Navigeringssats med RETUR-tangent |
| 2 | Funktionstangenter | 6 | Port för usb-minne/port för Brady-nätverkskort |
| 3 | Utskriftstangent | 7 | Port för nätströmsadapter |
| 4 | Matningstangent | 8 | USB-port |

Strömkälla

BMP®41 Label Printer förses med ström genom BMP41-BP NiMH-batteripaket, eller via nätadapter för växelström.



VARNING

Utsätt inte batterierna för temperaturer över 60 grader C (140 grader F).

Ta inte isär eller misshandla batteripaketet.

Försök inte öppna, skada eller ersätta komponenter i batteripaketet.

Batteripaketet får endast användas i BMP®41-skrivarna.

Inga andra uppladdningsbara batteripaket än BMP-UBP får användas i BMP®41-skrivarna.

Låt inte metall eller annat strömförande material vidröra batteripolerna.



VARNING

Håll batteripaketet borta från gnistor, öppna lågor och andra värmekällor.

Håll batteripaketet borta från vatten.

Placera aldrig några föremål ovanpå batteripaketet.

Förvara batteripaketet på en sval och torr plats.

Förvara batteripaketet utom räckhåll för barn.

Speciella försiktighetsåtgärder ska vidtas vid hanteringen av dessa celler under avyttring för att förhindra att cellerna påverkas.

Batteripaketet måste återvinnas eller kasseras på rätt sätt i enlighet med statliga och lokala bestämmelser.

**VARNING**

Sekundära celler eller batterier får inte tas isär, öppnas eller rivs sönder.

Celler eller batterier får inte utsättas för värme eller brand. Undvik att förvara dem i direkt solljus.

En cell eller ett batteri får inte kortslutas. Celler eller batterier får inte förvaras huler om buller i en kartong eller låda där de kan kortsluta varandra eller kortslutas av andra metallföremål.

Celler eller batterier får inte avlägsnas från originalförpackningen förrän de ska användas.

Celler eller batterier får inte utsättas för mekaniska stötar.

Vid eventuellt cellläckage, låt inte vätskan hamna i kontakt med huden eller ögonen. Vid kontakt, skölj omedelbart det utsatta området med rikligt med vatten och sök läkarhjälp.

Använd inte en kraftigare laddare än vad som särskilt tillhandahålls för utrustningen.

Observera märkningarna för plus (+) och minus (-) på cellen, batteriet och utrustningen och säkerställ korrekt användning.

Använd inte en cell eller ett batteri som inte är avsedd för utrustningen.

Blanda inte celler av olika märken, kapacitet, storlek eller typ i en och samma apparat.

När alkaliska celler används måste färsk, nya batterier användas. Blanda aldrig gamla batterier med nya batterier.

Förvara celler och batterier utom räckhåll för barn.

Vid nedsväljning av en cell eller ett batteri, uppsök omedelbart läkare.

Köp alltid rätt celler eller batterier för utrustningen ifråga.

Håll celler och batterier rena och torra.

Torka av celler eller batterier med en ren och torr trasa om de blir smutsiga.

Sekundära celler och batterier måste laddas upp innan de används. Använd alltid rätt laddare och se tillverkarens anvisningar eller handboken för utrustningen för rätt laddningsförfarande.

Batterier får inte vara anslutna till laddaren under en längre tid när de inte används.

Efter en längre tids förvaring kan cellerna eller batterierna behöva laddas upp och laddas ur flera gånger i följd för att optimal funktion ska uppnås.

Sekundära celler och batterier fungerar bäst då de används vid normal rumstemperatur (20 °C ± 5 °C).

Spara originalprodukthandlingarna för framtida referens.

Cellen eller batteriet får användas enbart i tillämpningen som den är avsedd för.

Om möjligt, avlägsna batteriet från utrustningen då den inte används.

Sätta i BMP41-BP NiMH-batteripaketet

Om ett BMP41-BP NiMH-batteripaket används, se anvisningarna för laddning och urladdning av det uppladdningsbara batteriet som medföljer batteripaketet.

1. På skrivarens baksida, dra luckans låsspärr nedåt och vrid sedan batterifacket lucka uppåt och utåt. (Luckan lossnar.)
2. Med batteriets etikett riktad utåt, för in batteritapparna i skårorna i fackets övre del och vrid sedan batteriet nedåt tills det hamnar på plats.
3. För in batteriluckans gångjärn igen i fackets nedre del och vrid luckan så att den snäpper på plats i stängt läge.



Nätströmsadapter

Skrivaren kan drivas med en nätadapter för växelström/likström. Om batteripaketet installeras när nätadaptern används, laddas batteriet.



VARNING

Använd enbart Brady-nätströmsadapterna för 18 V likström och 3,3 A, visade nedan, för strömmatning till BMP®41.

Brady-nätströmsadapterar

Katalognummer	Område
M50-AC	Nordamerika, Australien
M50-AC-INTL	Europa
M50-AC-AR	Argentina
M50-AC-BR	Brasilien

Anslutning av adaptern

Skrivaren kan drivas med en specifik nätströmsadapter. När adaptern är ansluten kommer den även att ladda BMP41-BP NiMH-batteripaketet, om ett sådant finns i batterifacket.

1. För in adapterkabelns runda ände i anslutningen på skrivarens baksida.
2. Anslut den andra änden av kabeln till ett strömuttag.



Anslutning

BMP[®]41 Label Printer är utrustad med en USB-port som ger dig möjlighet att ansluta via USB till en dator. Du kan skapa etiketter i olika program (t.ex. LabelMark[™] Labeling Software) och skicka data för utskrift på BMP[®]41 Label Printer. Du kan även överföra filer för utskrift till BMP[®]41 genom att lägga filerna på ett usb-minne som kan anslutas direkt till BMP[®]41-skrivaren.



- 1 | Port för nätströmsadapter
- 2 | USB-port

- 3 | port för usb-minne/port för Brady-nätverkskort

Anslutning till en dator

För att skicka data från ett Brady-etikettprogram till BMP[®]41-skrivaren måste BMP[®]41-skrivardrivrutinen installeras. Skrivardrivrutinerna hittar du på Brady Printer Drivers CD som medföljer BMP[®]41-skrivarpaketet.

För att installera skrivardrivrutinerna:

1. Aktivera strömmen till skrivaren.
2. Sätt i Brady Printer Drivers CD i datorns cd-rom-enhet.

Skrivardrivrutininguiden startas.

3. Följ anvisningarna på skärmen för installation av en specifik drivrutin.

OBS: Om det verkar som att skrivaren förlorat kontakten med värddatorn medan USB-kabeln fortfarande är ikopplad, stäng då av skrivaren, och omstarta sedan för att återställa kopplingen.

Hämta skrivardrivrutiner

Du kan även hämta skrivardrivrutinerna från Bradys webbplats på www.bradyid.com/bmp41. På webbplatsen, välj Support>Skrivardrivrutiner och följ sedan anvisningarna på skärmen.

Preferens för Paus/Klipp

Efter det att skrivardrivrutinen har installerats, gå in i skrivaren och ställ in din preferens för Paus/Klipp.

1. I Windows XP, klicka på Start och välj sedan Inställningar>Skrivare och fax.

ELLER

I Windows 7, klicka på Start, välj sedan Enheter och skrivare.

ELLER

I Windows 8, använd funktionen Sök i snabbknappsältet för att söka efter Enheter och skrivare.

2. Välj Inställningar>Skrivare och fax.
3. I listan med tillgängliga skrivare, högerklicka på BMP[®]41 och välj Utskriftsinställningar.

Fliken Layout i Utskriftsinställningar visas.

4. Klicka på knappen .
5. På skärmen Avancerat trycker du på knappen **Egenskaper** för *Anpassade inställningar*.

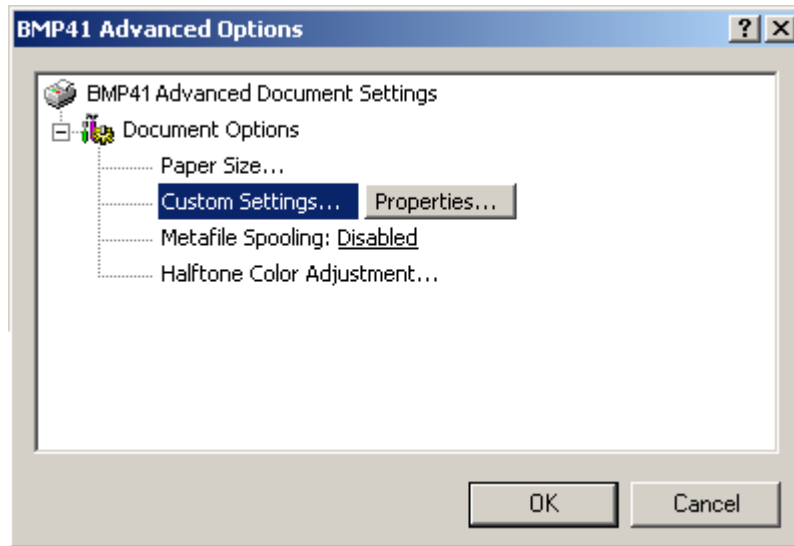

6. På skärmen Anpassade inställningar klickar du på nedåtpilen i fältet Avskäralternativ och väljer om du vill pausa skrivaren för avklippning i slutet av varje etikett, eller i slutet av jobbet.

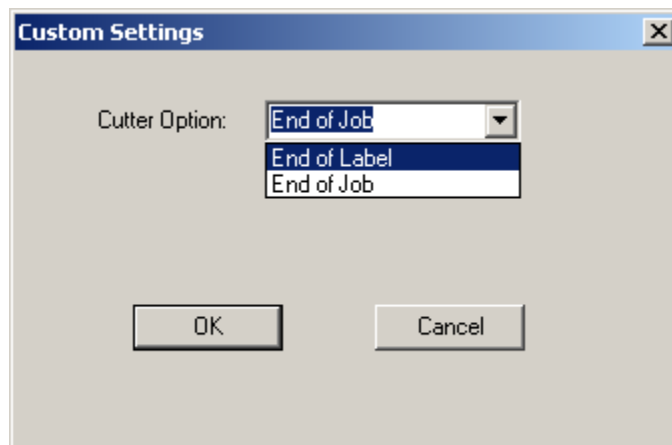

7. Klicka på OK för att acceptera ändringarna. (Du kan behöva klicka på OK ett antal gånger för att backa ut ur de olika utskriftsinställningsskärmarna.)

Mediekassett

Medier och färgband för BMP[®]41-skrivaren är kombinerade i en plastkassett för enkel montering i ett enda steg. Montering av kassetten:

Montering av kassett

1. Öppna skrivarkåpan genom att trycka på eller dra upp i fingerfliken.
2. Håll tag i den gångjärnsförsedda fena, placera kassetten i kassetthållaren och tryck försiktigt tills den snäpper på plats. Dra låsarmen åt höger för att sätta fast kassetten.

Stäng kåpan genom att trycka den nedåt tills den snäpper på plats.



Även fast skrivaren kan användas locket öppet rekommenderas det att locket förblir stängt under utskrift och vilolägesoperation.

Avlägsnande av kassett

Avlägsnande av mediekassetten:

1. Öppna skrivarkåpan genom att trycka på eller dra upp i fingerfliken.
2. Lås upp kassetten genom att dra låsarmen åt vänster.
3. På skrivarens baksida, tryck på den runda utmatningsknappen för att frigöra kassetten. Ta sedan tag i den gångjärnsförsedda fenan och dra ut kassetten ur kassetthållaren.



Om kassetten är tom ska den återvinnas i enlighet med de lokala bestämmelserna.

Mediemätaren på visningsskärmens nedre del visar hur mycket av mediumet som återstår. Förvara kassetten på en sval och torr plats. Oanvänt medium håller i upp till sex månader innan det börjar försämrats.



Observera att kassetttöppningen innehåller delar och monteringar som kan vara känsliga för skada vid elektrostatisk urladdning. När du sätter i eller tar ut en kassett måste du vara försiktig så att enheterna inte skadas.

Aktivering av strömmen

För att aktivera/stänga av strömmen till systemet:

1. Tryck på **Ström**



För att spara på batteriet stängs skrivaren automatiskt av om den inte används under en viss tid. Alla data som finns på skärmen vid den automatiska avstängningen sparas och är tillgängliga nästa gång tangenten [**Ström**] trycks ned för att starta skrivaren igen. (Se [sida 29](#) för information om inställning av avstängningsfördröjningen.)

Första gången skrivaren aktiveras kan du välja vilket språk du vill att skärmbjekten ska visas på. Språkvalet sker i inställningsfunktionen. (För mer information, se "Inställning av språk" på [sida 31](#).)

Närhelst skrivaren aktiveras utför systemet en initialiseringsprocess. En del i denna process är att känna igen det monterade mediumet. Emedan det är möjligt att aktivera strömmen till skrivaren utan att något medium monteras, om du väljer att inte montera något, kommer skrivaren att återgå till det senaste mediumet som monterades i skrivaren.

Visningsskärm

Visningsskärmen låter dig se fontattribut och andra formateringsfunktioner direkt på skärmen medan du skriver in och redigerar data.

Skärmen visar en etikett, eller ett område på en etikett med flera områden, åt gången. För etiketter med flera områden, använd Förhandsgranskning (se [sida 81](#)) för att se samtliga områden tillsammans.

Statusinformation

Ett statusfält visas permanent på skärmens övre och nedre del och innehåller följande:

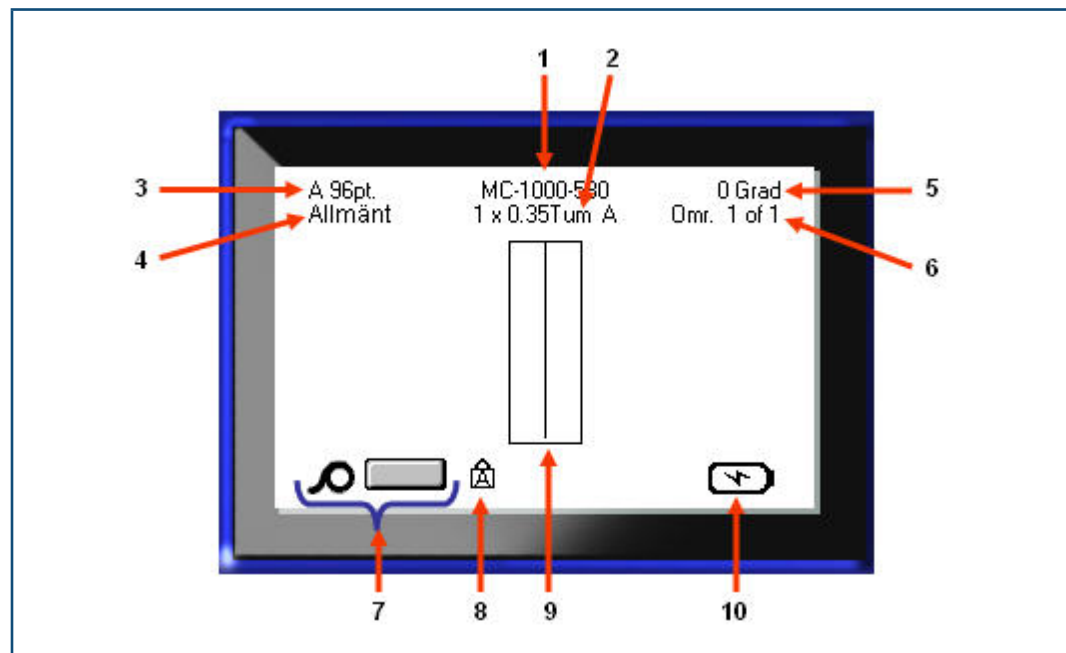









- 1 | Etikettartikelnummer
- 2 | Etikettstorlek
- 3 | Fontstorlek, med autostorleksindikator
- 4 | Etiketttyp
- 5 | Rotationsgrad



- 6 | Antal områden på aktuell etikett
- 7 | Återstående medium
- 8 | Anger att skiftlåset är aktiverat
- 9 | Redigerarfönstret
- 10 | Batteriet laddas eller laddning kvar

Knappsats





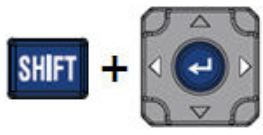
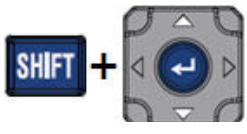

Navigerings- och redigeringsstangenter





Funktion	Tangent	Beskrivning
Navigeringsstangenter		Navigeringsstangenter: <ul style="list-style-type: none"> • På en textrad, flytta markören åt vänster eller höger ett tecken i taget, eller uppåt och nedåt en rad i taget. • I menyer, flytta åt vänster eller höger i en huvudmeny och uppåt eller nedåt i en sekundär meny, eller undermeny. • I en dialogruta, flytta uppåt/nedåt eller vänster/höger bland fälten. I ett fält med en undermenylista, efter att OK har tryckts ned, för markören uppåt eller nedåt i listan. • I Förhandsgranskning, rulla åt vänster eller höger bland olika områden på en etikett.
RETUR-tangent		<ul style="list-style-type: none"> • Lägger till en ny, tom rad i en etikett. • Accepterar menyalternativ och attribut.
Alternativ funktionstangent		<ul style="list-style-type: none"> • Används tillsammans med alternativfunktionen (visas i gult) för vissa tangenter. Tryck på FN-tangenten och tryck sedan på alternativfunktionstangenten. ELLER Håll FN-tangenten nedtryckt samtidigt som du trycker på tangenten med alternativfunktionen. • Används för att komma åt specialtecken på bokstavstangenterna.

Funktion	Tangent	Beskrivning
Bakgrundsbelysningstangent		Ökar skärmens läslighet vid svag belysning.
Backstegstangent		<ul style="list-style-type: none"> Tar bort ett tecken i taget från höger till vänster. Backar ut ur menyalternativ och funktioner, en skärm i taget. <p>Obs! Beroende på hur djupt i menyerna och funktionerna du befinner dig, kan du behöva trycka på backstegstangenten flera gånger.</p>
Skiftlåstangent		Fungerar som en omkopplare för att låsa texten i versaler medan data skrivs in.
Rensningstangent		Rensar skärmen från data.
Tangent för upphöjd text		<ul style="list-style-type: none"> Placerar nästa tecken som skrivs in i upphöjt format, visas något över textraden. Placerar flera tecken i upphöjt format om tecknen markeras först. (Se sida 42 för information om markering av tecken.)
Tangent för nedsänkt text		<ul style="list-style-type: none"> Placerar nästa tecken som skrivs in i nedsänkt format, visas något under textraden. Placerar flera tecken i nedsänkt format om tecknen markeras först. (Se sida 42 för information om markering av tecken.)
Tangent för flytta till nästa område		Flyttar till nästa område från aktuellt område på en etikett med flera områden.
Tangent för flytta till föregående område		Flyttar till föregående område från aktuellt område på en etikett med flera områden.

Funktion	Tangent	Beskrivning
Markera text		Markerar (väljer) text på redigeringskärmen, vänster eller höger ett tecken i taget, vilket låter dig lägga till fontattribut (fet, kursiv, understruken) till text som redan skrivits in. Håll tangenten [SKIFT] nedtryckt samtidigt som du trycker på navigeringstangenten vänster eller höger.
Inkrement för fontstorlek		På redigeringskärmen, ökar eller minskar fontstorleken, en punkt i taget. Håll tangenten [SKIFT] nedtryckt samtidigt som du trycker på navigeringstangenten upp eller ned.
Decimalpunkt		Lägger till en decimalpunkt eller ett decimalkomma.

Funktionstangenter

Funktion	Tangent	Beskrivning
Inställningstangent		Definierar skrivarens standardparametrar.
Förhandsgranskningstangent		Visar etiketten som den kommer att se ut när den skrivs ut.
Serietangent		Ställer in värdena för enkel, fler- eller länkad seriekodning.
Tangenten Etikettinställningar		Formatering som påverkar hela etiketten (t.ex. centrerung av data på etiketten, inramning av etiketten, rotation av data).
Filtangent		Sparar, öppnar eller tar bort en etikett.
Etiketttypstangent		Ger tillgång till de olika installerade tillämpningarna/etikettyperna (dvs. kabelmärkning, flaggor, anslutningsplintar osv.).
Fonttangent		Tillhandahåller fontstorlekar och attribut (t.ex. fet och kursiv).
Utskriftstangent		Skriver ut samtliga etiketter i en etikettfil.
Flerutskriftstangent		Visar alternativ för inställning av olika utskriftsparametrar (exempelvis antal kopior, utskriftsområde och spegelvänd utskrift) innan utskriften sker.
Matningstangent		Matar mediumet genom skrivaren.
Symboltangent		Ger tillgång till de olika tillgängliga symbolerna (grafik) på skrivaren.

Funktion	Tangent	Beskrivning
Streckkodstangent		Placerar in en textsträng i streckkodsformat, växlar streckkoden på och av.
Tangenten Internationell		Ger tillgång till tecken som är specifika för vissa internationella alfabet med diakritiska beteckningar och accentbeteckningar som ingår i tecknen.
Tangenten Infoga tid		Infogar den aktuella tiden, enligt inställningen på skrivaren.
Tangenten Infoga datum		Infogar dagens datum, enligt inställningen på skrivaren.
Områdestangent		Lägger till, tar bort och formaterar områden på en etikett.

Menyer

Menyer visas på skärmens nedre del och aktiveras med hjälp av funktionstangenterna (tangentuppsättningen till vänster om skärmen). Använd navigeringstangenterna för att nå de olika menyalternativen. Fortsätt trycka på navigeringstangenterna för att nå extramenyerna. När du har nått det sista menyalternativet som visas återgår menyerna till det första menyalternativet.

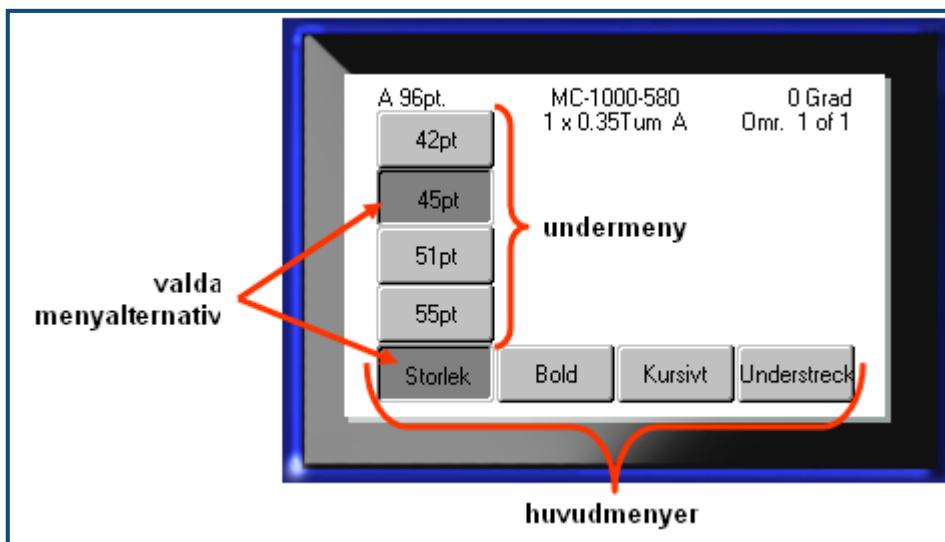

Figure 2 • Menyer

För att nå menyerna:

1. Tryck på funktionstangenten för meny du vill nå.

Menyalternativen för just den funktionen visas.

2. Tryck på navigeringstangenterna vänster/höger för att nå huvudmenyalternativen.

Om någon undermeny är tillgänglig visas den omedelbart när du navigerar över ett menyalternativ.

För att nå en undermeny:

3. Tryck på navigeringstangenterna upp/ned.

En meny som används visas som en nedtryckt knapp med en mörkare grå färg.

4. För att aktivera den markerade undermenyn, tryck på returtangenten .

Ett menyalternativ förblir aktivt tills ett annat menyalternativ aktiveras.

De olika funktionerna och menyerna diskuteras mer ingående i avsnittet *Formatering* i den här handboken, med början på [sida 39](#).

Dialogrutor

Vissa funktionstangenter visar dialogrutor i stället för undermenyer.

OBS: Du kan se om en dialogruta är kopplad till en meny om ingen undermeny omedelbart visas när du markerar huvudmenyalternativet.

För att öppna dialogrutan med den önskade huvudmenyn vald:

1. Tryck på returtangenten .

En dialogruta visas.

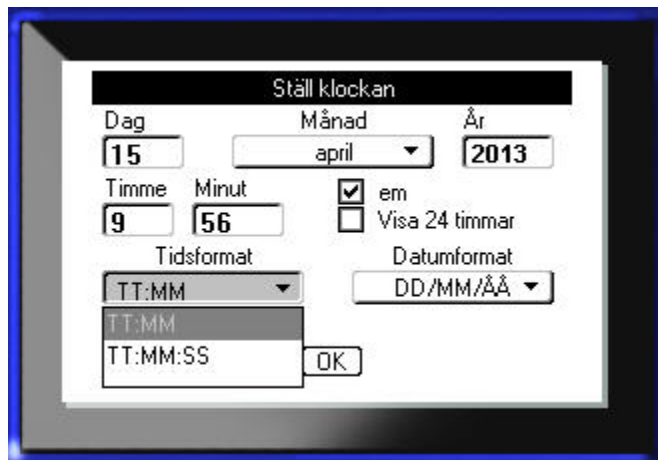



Figure 3 • Dialogruta

2. Tryck på navigeringstangenterna upp/ned och vänster/höger för att flytta mellan de olika fälten.

Ett aktiverat fält visas med en mörkare grå färg.

Undermenylistor

Om ett fält har en tillhörande nedrullningsbar lista visas en pil som pekar nedåt på fältets högra sida. För att välja ett alternativ i undermenylistan:

1. Tryck på returtangenten  för att öppna undermenylistan.
2. Tryck på navigeringstangenterna upp/ned för att markera det önskade alternativet.
3. Tryck på returtangenten  för att välja alternativet.

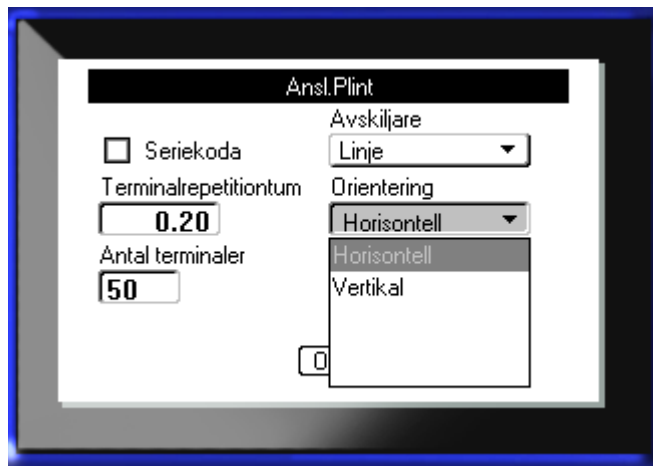

Figure 4 • Undermenyfält

Datafält

I fält som kräver användardata:

1. Använd navigeringstangenterna för att navigera till datafälten.
2. Ange data med hjälp av tangentbordet.
3. Använd navigeringstangenterna för att flytta ut ur fälten efter att data har angetts.

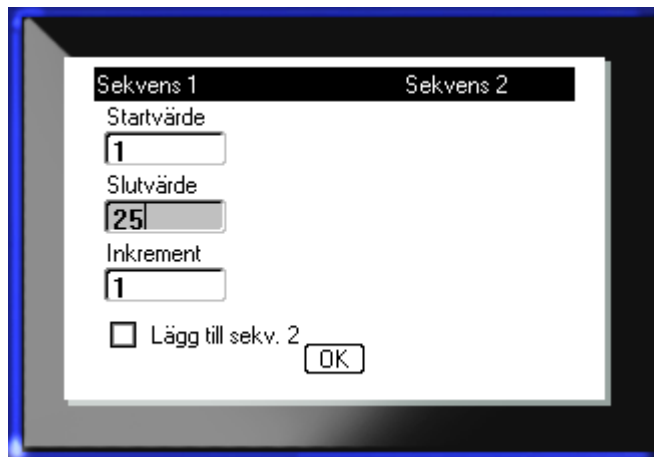



Figure 5 • Datainmatningsfält

Talväljare

En talväljare låter dig välja rulla igenom ett värdeintervall i ett fält. Hur en talväljare används:

1. Navigera till fältet där talväljaren finns.
2. Tryck på returtangenten .
3. Använd navigeringstangenterna upp/ned för att rulla igenom värdeintervallet.
4. När det önskade värdet nås, tryck på returtangenten .

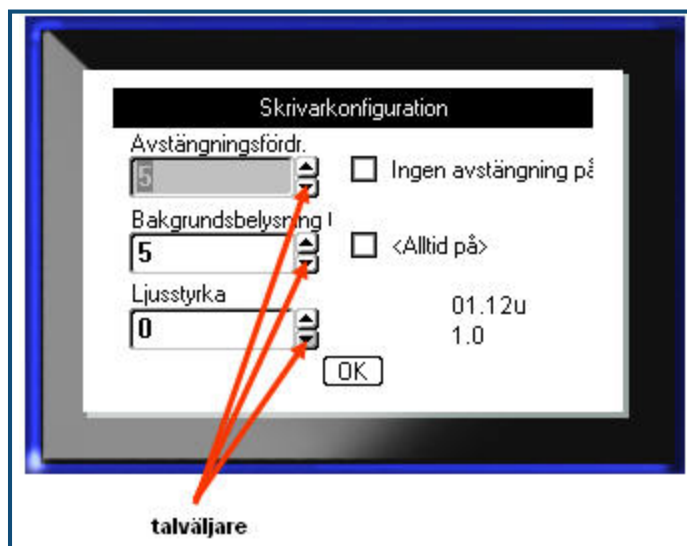



Figure 6 • talväljare

OBS: Vissa fält med talväljare låter dig skriva in värdena direkt i fältet. Om det finns en markör i fältet visar detta att värden kan skrivas in direkt.

Envalsknappar och alternativrutor

För att markera eller avmarkera en envalsknapp eller alternativruta:

1. Navigera till alternativet som önskas.
2. Tryck på returtangenten .

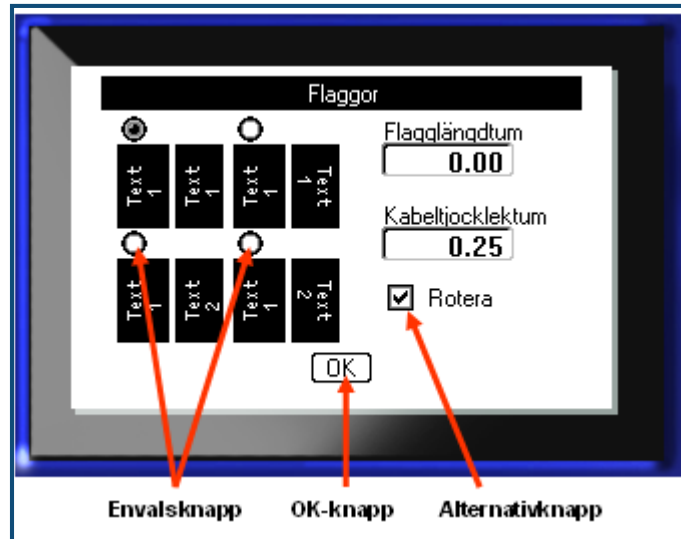



Figure 7 • Alternativknappar, alternativrutor och knappen OK

Acceptera ändringar i dialogruta

För att acceptera samtliga ändringar i en dialogruta:

1. Navigera till i dialogrutans nedre del.
2. Tryck på returtangenten .

Avbryta en meny eller dialogruta

För att avbryta en meny eller dialogruta utan att spara ändringar:

1. Tryck på backstegstangenten .

Inställning

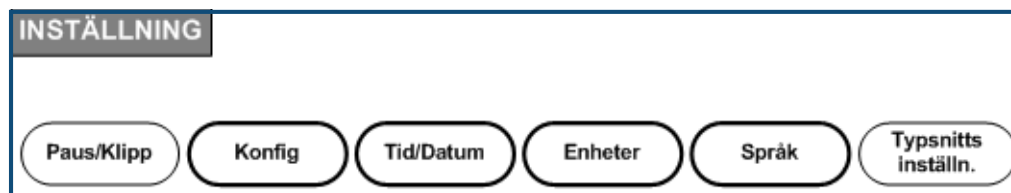

Figure 8 • Alternativ för menyn Inställning

Funktionstangenten Inställning används för att bestämma skrivarens standardinställningar. För att ändra inställningsfunktioner:

1. Tryck på inställningsknappen .
2. Med hjälp av navigeringstangenterna, välj inställningsfunktionen som ska ändras.
3. Tryck på returtangenten .

Om någon dialogruta är kopplad till den specifika inställningsfunktionen så visas den när du trycker på OK.

Paus/Klipp

Funktionen Paus/Klipp låter dig avlägsna en etikett från skrivaren innan en annan etikett börjar skrivas ut. Om den här funktionen är aktiverad, vid utskrift av en etikettsträng, börjar nästa etikett skrivas ut när en etikett skärs av. Aktivering av funktionen Paus/Klipp:

1. Tryck på inställningsknappen .

Menyn Paus/Klipp, först i listan över huvudmenyer, är redan vald.

2. Välj **Paus/Klipp>På** med hjälp av navigeringstangenterna.
3. Tryck på returtangenten .

OBS: Dina preferenser för Paus/Klipp, för att antingen pausa skrivaren för avklippning i slutet av varje etikett eller i slutet av jobbet, måste ha ställts in i skrivaregenskaperna. Se sida 14 i det här dokumentet för information om hur dessa preferenser ställs in.

Konfig

Följande inställningar hittar du i menyn Konfig i inställningsfunktionen.

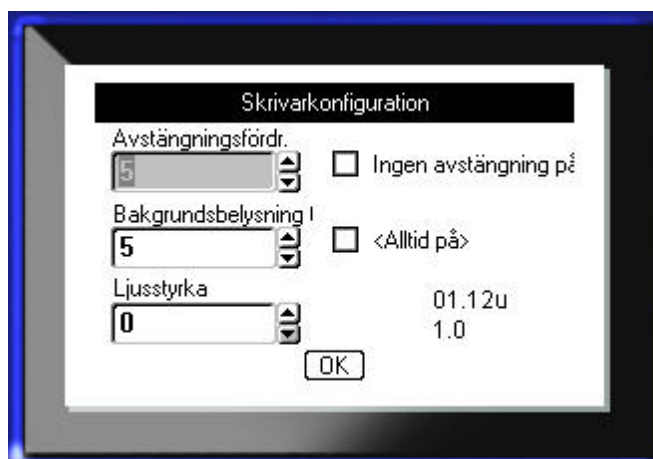

Figure 9 • Skrivarkonfiguration i inställningsfunktionen

Avstängningsfördr. ställer in tidsgränsen för automatisk avstängning. Detta avser antalet minuter utan aktivitet efter vilka skrivaren stängs av automatiskt.

När nätströmsadaptern används är strömmatningen konstant, vilket innebär att batteriet inte används. I det här fallet kan avstängningsfördröjningen stängas av genom att välja Ingen avstängning (AC).

Bakgrundsbelysning tid (sek) ställer in tidsgränsen för automatisk avstängning av bakgrundsbelysningen. Detta avser antalet sekunder utan aktivitet efter vilka bakgrundsbelysningen stängs av automatiskt.

Om du hellre vill att bakgrundsbelysningen är aktiverad hela tiden medan nätströmsadaptern används, välj Alltid på.

Inställningen Ljusstyrka ökar eller minskar skärmens ljusstyrka.

Tid/Datum

Följande inställningar hittar du i menyn Tid/Datum i inställningsfunktionen. Ställ in alternativen för Tid/Datum första gången skrivaren startas.



Figure 10 • Inställningar för Tid/Datum i inställningsfunktionen

Enheter

Inställningen Enheter används för att konfigurera etikettparametermått för skrivaren. Måttenheterna är:

- Tum
- Millimeter

När det en gång har konfigurerats behöver du inte ange "tum" eller "millimeter" (eller de globalt vedertagna förkortningarna eller beteckningarna) när värden skrivs in i datafält. På samma sätt kommer värdeintervallen, oavsett värdefältets skala eller intervall (med hjälp av talväljare eller i en undermenylista), att konfigureras automatiskt i enlighet med de valda måttenheterna i inställningsfunktionen.

Språk

Följande språk hittar du i menyn Språk i inställningsfunktionen.

engelska	norska
franska	finska
spanska	svenska
tyska	italienska
portugisiska	danska
holländska	

Inledande inställning av språk

När skrivaren aktiveras för första gången, gå omedelbart till inställningsfunktionen och välj det språk som du vill att skrivarens samtliga menyer, funktioner och data ska visas på.

1. Tryck på inställningsknappen .
2. Välj **Språk**>*önskat språk* med hjälp av navigeringstangenterna.
3. Tryck på returtangenten  för att acceptera valet.

Fontinställningar

Använd Inställningar för teckensnitt för att ange standardteckensnitt och för att indikera måttet för teckenstorleken (punkter eller millimeter). Du kan också ange standardattribut för tecken.

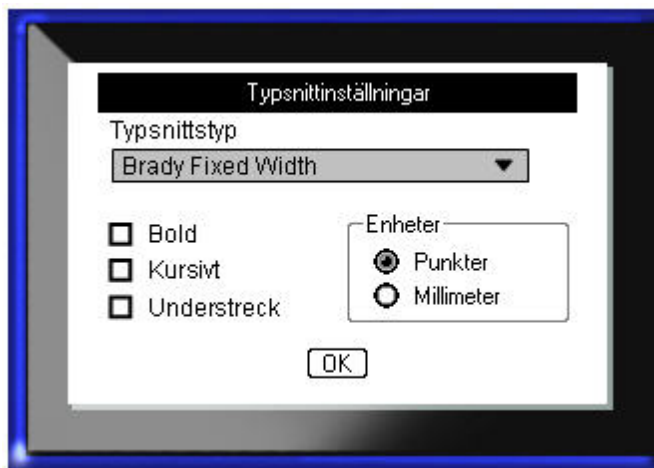



Figure 11 • Fontinställningar i inställningsfunktionen

Komma igång

Det här avsnittet beskriver processen för att skapa en textetikett med minsta möjliga formatering, med hjälp av grundläggande redigeringsmetoder, och utskrift av etiketten.

Skriva in text

Innan etiketttexten skrivs in, kontrollera att mediekassetten är monterad och att strömmen är PÅ.

Det vertikala strecket på visningsskärmen är markören och är startpunkten för varje etikett som du skapar med BMP[®]41-skrivaren. Börja skriva in text vid markören. Markören flyttar sig över skärmen medan du skriver. Om du önskar en andra textrad, tryck på [RETUR] .

Redigering av text

Om du har skrivit in text fel eller vill ändra etikettens innehåll eller format, redigera informationen innan utskriften.

Infogning av text

För att infoga ytterligare text i en textrad:

1. Placera markören vid den punkt där texten ska infogas med hjälp av navigeringstangenterna.
2. Skriv in texten.

Befintliga data till höger om markören flyttas successivt åt höger för att ge plats för den infogade texten. Om en fast fontstorlek har valts, när slutet av raden nås, kan inga fler data infogas. För att lägga till fler data, tryck på [RETUR]  för att påbörja en andra rad eller minska fontstorleken.

Ta bort text

För att ta bort tecken, ett åt gången, från markören och ÅT VÄNSTER (bakåt):

1. Tryck på backstegstangenten .

Rensa

[RENSA] används för att rensa bort data från skärmen eller för att avbryta en funktion.

Rensa data

För att rensa data:

1. Tryck på Rensa  + .

Du ges två alternativ:

- Rensa text
- Rensa allt

Rensa text avlägsnar alla data på etiketten men lämnar formateringen (t.ex. fontstorlek, antal områden osv.).

Rensa allt avlägsnar alla data och formateringen från etiketten.

2. Välj det alternativ som önskas.
3. Tryck på returtangenten .

Om Rensa allt används visas ett bekräftelsemeddelande.



4. Tryck på returtangenten  för att acceptera borttagningen.

Om du inte vill ta bort etiketterna:

5. Tryck på backstegstangenten  för att avbryta funktionen Rensa allt.

Du återförs till skärmen med samtliga etiketter och data intakta.

Avbryt funktioner

Backstegstangenten  används också för att avbryta funktioner, en meny eller dialogruta. När du trycker på backstegstangenten mitt under en funktion, förs du ut ur funktionen en skärm i taget. Du måste trycka på backstegstangenten flera gånger för att helt avsluta funktionen.

Felmeddelanden

Om en funktion inte fungerar under de aktuella förhållandena visas ett fel- eller informationsmeddelande som indikerar problemet och/eller ger råd för att lösa situationen. Läs igenom meddelandet noggrant och följ anvisningarna.

Standardinställningar

Standardinställningarna bestäms av skrivaren för det medium som är monterat. När etikettmediumet och/eller tillämpningsetiketttypen monteras på nytt återgår den till dessa inställningar.

Fontstorlek

Fontstorlek tillämpas radvis. Om storleken ändras innan data skrivs in, kommer samtliga data på den aktuella och de efterföljande raderna att använda den nya fontstorleken tills fontstorleken ändras igen.

Om fontstorleken för redan inskrivna data ändras kommer storleken för hela raden att ändras, oavsett var markören befinner sig på raden. Dock kommer fontstorleken inte att ändras för raderna som följer efter redan inskrivna data. Du måste ändra fontstorleken för varje enskild rad av redan inskrivna data.

Anpassa storlek automatiskt

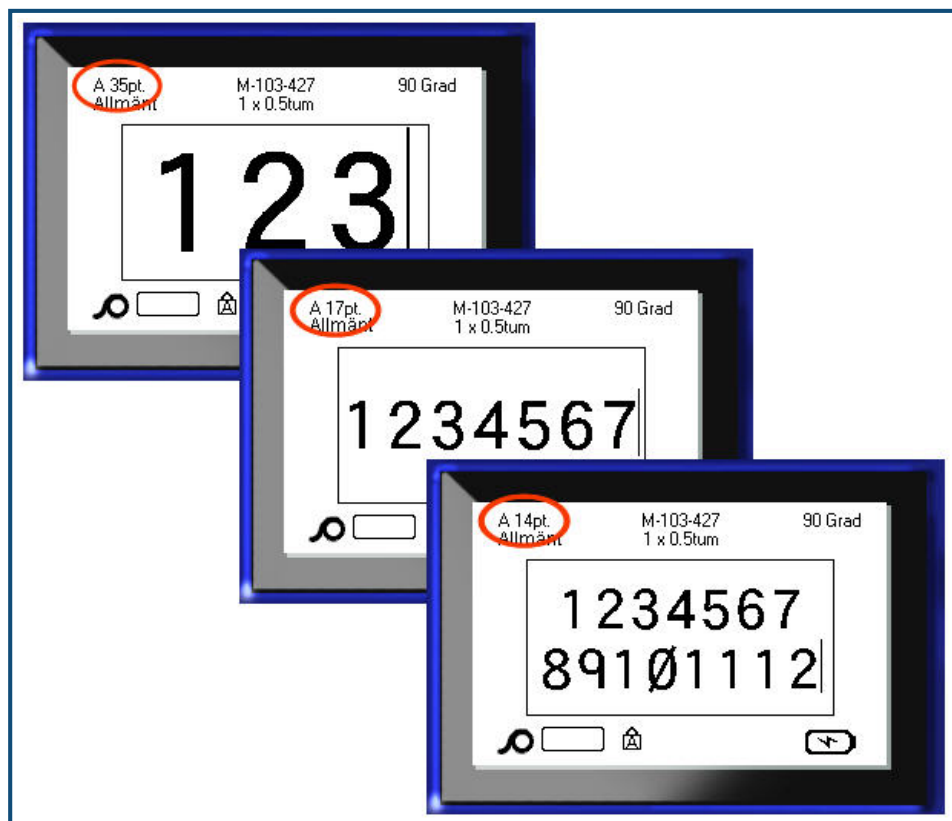

Anpassa storlek automatiskt börjar med den största fontstorleken som passar in på etiketten. När en textrad når etikettens kant skalas den ned tills du trycker på [RETUR] eller tills den minsta fontstorleken nås. När du arbetar med Anpassa storlek automatiskt och flera textrader, kommer samtliga rader på en etikett att bibehålla samma storlek.

Som standard är Anpassa storlek automatiskt aktiverat för samtliga etiketter, vilket visas som ett "A" i statusfältets övre, vänstra hörn.



Figur 12 • Inskreven text med Anpassa storlek automatiskt aktiverat

Aktivering av Anpassa storlek automatiskt (om inaktivt):

1. Tryck på Font  .
2. Välj **Storlek>Auto**.
3. Tryck på returtangenten  .

Anpassa storlek automatiskt förblir aktiverat för hela området eller etiketten tills någon annan fontstorlek väljs. Efter att det stängs av kommer dock all tidigare text som skrivits in med Anpassa storlek automatiskt att bibehålla storleken som Anpassa storlek automatiskt genererade.

Utskrift av en etikett

För att skriva ut en etikett:

1. Tryck på Skriv ut  .

När meddelandet för skuren etikett visas:

2. Tryck skärarhandtaget nedåt så långt det går.

Meddelandet försvinner inte om du inte har skurit hela vägen genom etiketten.



OBS: Om du manuellt nollställer etikettskärningsmeddelandet och fortsätter att skriva ut, orsakar den delvis skurna etiketten ett stopp. Se till att etiketten är helt genomskuren innan du försöker skriva ut igen.

Etikettutgångsrännan har gummihållare som håller etiketten på plats efter att den har skurits av så att den inte faller av.

3. Dra försiktigt bort etiketten från etikettutgångsrännan.

Utskrift från BMP[®]41-skrivaren sker i bakgrunden, vilket innebär att du kan fortsätta redigera eller skapa nya etiketter medan en etikett skrivs ut.

Denna sida har avsiktligt lämnats tom.

Formatering

Formatering avser en etiketts utformning, struktur och utseende. Olika formateringsfunktioner finns under funktionerna Font, Etikett och Område.

Font

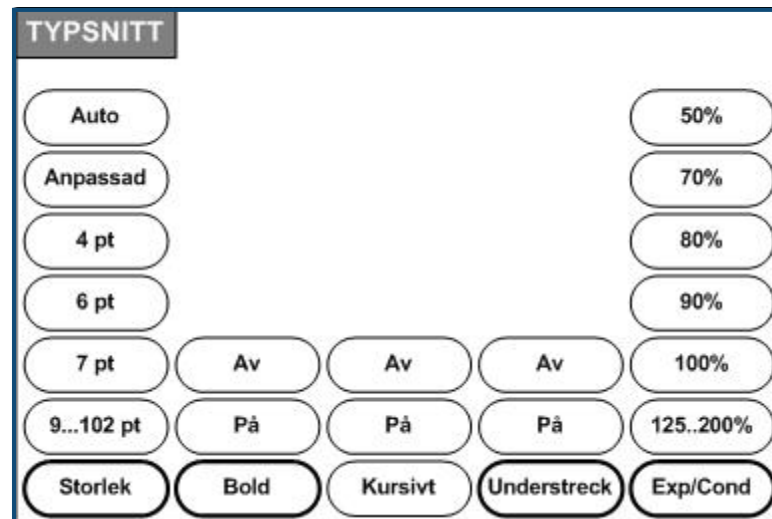

Figur 13 • Alternativ för menyn Font

Tecken/radformat kallas för attribut som ändrar hur fonten ser ut, t.ex. storlek, grovlek (fet) och lutning (kursiv).

Storlek

Fontstorlek gäller för en hel rad med data i taget och mäts i punktstorlek (am. el. europ. standard) eller millimeter, enligt vad som bestämts i inställningsfunktionen. För att ändra storleken på den valda fonten:

1. Tryck på Font .

En undermeny visar de tillgängliga fontstorlekarna för det monterade mediumet.

2. Välj önskad **Storlek**>*Fontstorlek*.

3. Tryck på returtangenten .

Anpassad storlek

Om den önskade storleken inte visas kan du ange en fontstorlek manuellt inom det giltiga storleksintervallet. Det här alternativet är tillgängligt under "Anpassad" i meny **Storlek**.

För att ange en fontstorlek manuellt:

1. Välj **Anpassad** och ange fontstorleken.

2. Tryck på returtangenten .

När du anger en anpassad fontstorlek presenteras ett intervall med minimum/maximum för att passa etikettstorleken som är monterad i skrivaren. Minimistorleken speglar läsbarheten och maximistorleken begränsas så att det ska passa på etiketten. Om du anger en storlek mindre än minimivärdet eller större än maximivärdet visas ett felmeddelande som indikerar att den angivna storleken överskrider den undre eller övre gränsen.

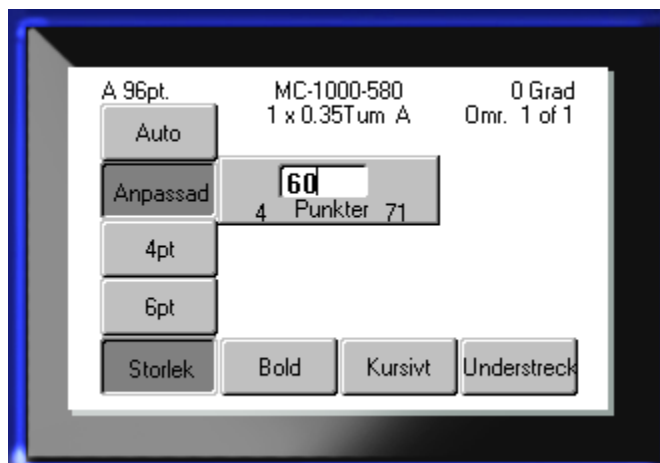

Genväg

Du kan öka eller minska fontstorleken, en punkt i taget, med hjälp av navigeringstangenterna:

1. Håll tangenten [**Skift**] nedtryckt och tryck på navigeringstangenterna upp/ned tillräckligt många gånger för att uppnå önskad fontstorlek.

Fontattribut



Fontattribut (fet, kursiv, understruken) kan tillämpas på enskilda tecken på en textrad.

För att aktivera ett attribut:

1. Placera markören där attributet ska gälla.
2. Tryck på Font  .
3. Välj det attribut som önskas och välj sedan **PA**.
4. Tryck på returtangenten  .
5. Skriv in texten som ska beröras av attributet.

Attributet förblir aktivt tills det stängs av eller tills du flyttar till ett nytt område.

För att stänga av attributet:

1. Tryck på Font  .
2. Välj attributet och välj sedan **AV**.
3. Tryck på returtangenten  .



Befintliga data

För att tillämpa ett attribut på tidigare inskriven text:

1. Håll Skift  nedtryckt samtidigt som du flyttar markören med navigeringstangenterna vänster/höger över tecknen som attributet ska beröra.

Detta markerar dessa data.



OBS: Markering är begränsat till en rad åt gången. Du kan inte markera mer än en rad åt gången.

2. Tryck på Font  .
3. Välj attributet och välj sedan **PÅ**.
4. Tryck på returtangenten  .

All markerad text visar nu attributet.

OBS: För att ta bort markeringen från tecknen, tryck på valfri navigeringstangent.

För att ta bort ett attribut som tidigare tillämpades på text:

1. Håll Skift  nedtryckt samtidigt som du flyttar markören med navigeringstangenterna vänster/höger över tecknen från vilka attributet ska avlägsnas.
2. Tryck på Font  .
3. Välj attributet och välj sedan **AV**.
4. Tryck på returtangenten  .

Attributet tas bort från texten.

Expandera/kondensera

Expanding och kondensering av data påverkar teckenbredden och avståndet mellan tecknen i ett ord. Data kan expanderas eller kondenseras enligt fördefinierade procentvärden.

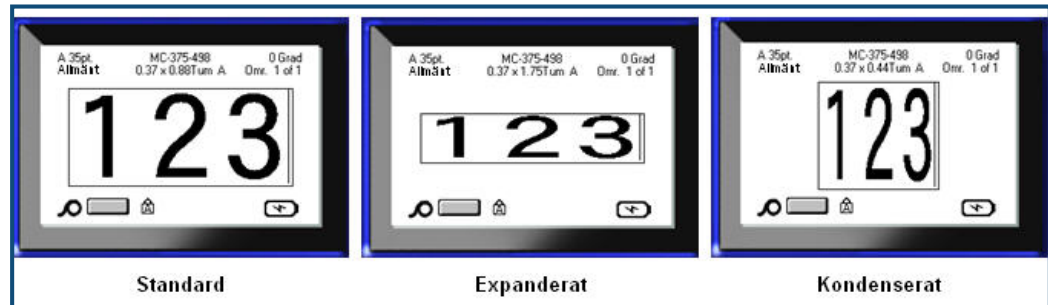

Figur 14 • Expanderad och kondenserad text

För att expandera eller kondensera data medan de skrivs in:

1. Placera markören där expandering eller kondensering ska gälla.
2. Tryck på Font **FONTS** **CAPS**.
3. Välj önskat procentvärde med **Exp/kond>procentvärde**.
4. Tryck på returtangenten .

Medan data skrivs in förblir attributet expandera eller kondensera aktivt tills det återställs till 100 %, eller tills du flyttar till ett nytt område.

För att expandera eller kondensera befintliga data:

1. Håll Skift **SHIFT** nedtryckt samtidigt som du för markören över tecknen som ska expanderas eller kondenseras.

Detta markerar dessa data.

2. Tryck på Font **FONTS** **CAPS**.
3. Välj önskat procentvärde med **Exp/kond>procentvärde**.
4. Tryck på returtangenten .

Attributet gäller nu för all markerad text.

Upphöjd text/nedsänkt text

Upphöjd text placerar ett tecken något över typsnittsraden och nedsänkt text placerar ett tecken något under. Upphöjda eller nedsänkta tecken visas även något mindre än den normala typsnittsraden. Funktionerna för upphöjd och nedsänkt text finns på den numeriska knappsatsen. Trycker du på tangenten för antingen upphöjd eller nedsänkt text tillämpas det formatet på nästa tecken som skrivs in. Det stängs omedelbart av efter att tecknet har skrivits in och du återgår till den normala typsnittsraden.

För att tillämpa upphöjd eller nedsänkt text:

1. Placera markören i textraden där det upphöjda eller nedsänkta tecknet ska visas.

2. Tryck på Upphöjt  +  eller Nedsänkt  + .

3. Skriv in tecknet som ska visas som upphöjd eller nedsänkt text.

Enbart det tecken som skrivs in direkt efter att tangenten för upphöjd eller nedsänkt text visas som upphöjt eller nedsänkt.

Flera tecken

För att göra flera tecken upphöjda eller nedsänkta:

1. Skriv in texten som ska visas som upphöjd eller nedsänkt.
2. Håll Skift  nedtryckt samtidigt som du för markören över tecknen som ska visas som upphöjda eller nedsänkta.

Detta markerar tecknen.

3. Tryck på Upphöjt  +  eller Nedsänkt  + .

Samtliga markerade tecken visas som upphöjda eller nedsänkta.

4. För att ta bort markeringen, tryck på valfri navigeringstangent.

Symboler

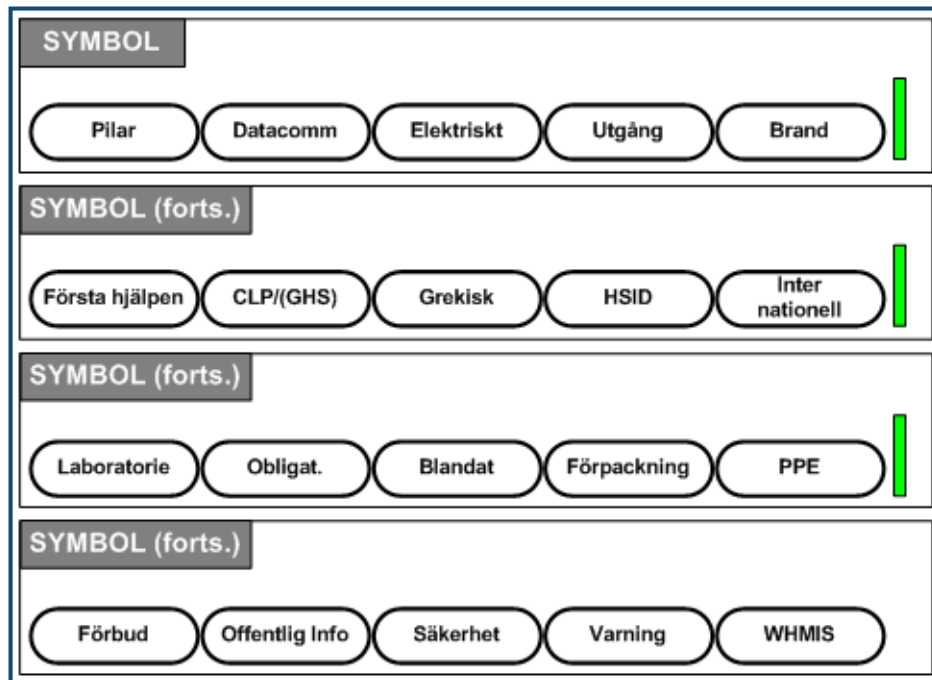



Figur 15 • Symbolkategorier

BMP[®]41-skrivaren innehåller hundratals symboler (grafik) som kan användas för en rad olika tillämpningar. För att lägga till en symbol till etiketten:

1. Placera markören på den plats där du vill att symbolen ska visas.
2. Tryck på Symbol .
3. Navigera till symbolkategorin som önskas.

OBS: När symboler läggs till kommer skrivaren alltid att återgå till den senast använda symbolkategorin.

4. Tryck på returtangenten  för att välja symbolkategorin.
5. Välj den symbol som önskas med hjälp av navigeringstangenterna.
6. Tryck på returtangenten .

Symbolen visas med samma fontstorlek som för närvarande används.

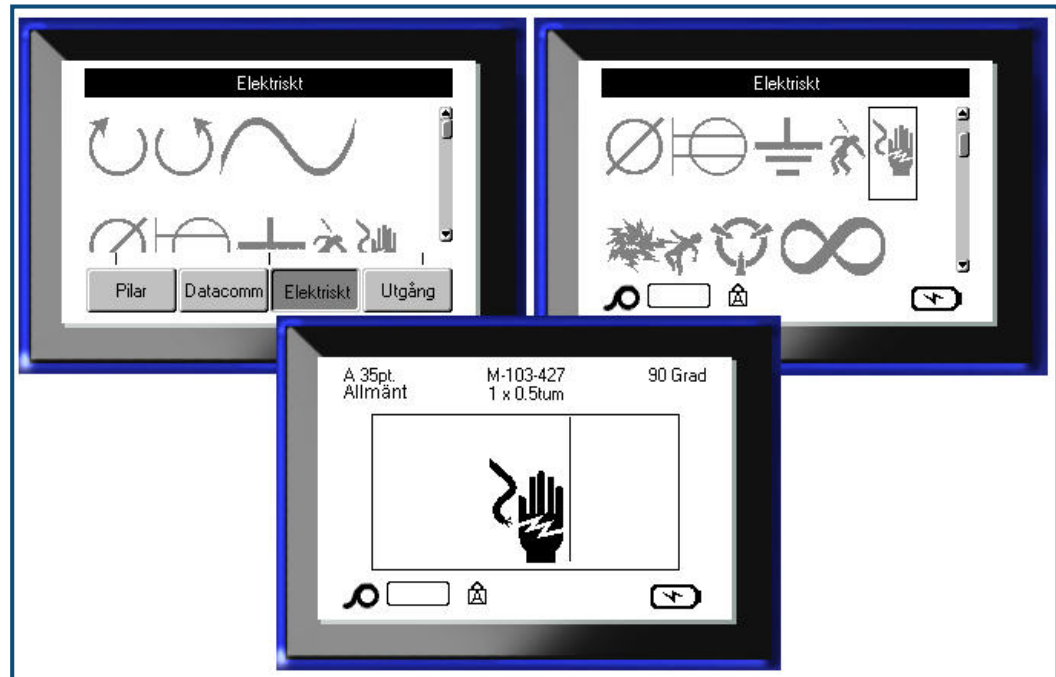

Figur 16 • Val av symbol

Ta bort en symbol

Symbolen fungerar på samma sätt som övriga tecken. För att ta bort en symbol:

1. Placera markören till höger om symbolen.
2. Tryck på backstegstangenten .

Datum och tid

För att infoga det aktuella datumet och/eller tiden på varje etikett:

1. Placera markören på det ställe på etiketten där du vill att datumet och/eller tiden ska infogas.

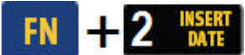
2. För att infoga datumet, tryck på Datum  .

3. För att infoga tiden, tryck på Infoga tid  .

BMP41-skrivaren infogar det aktuella datumet eller tiden med hjälp av det aktuella systemklockvärdet vid tiden för utskriften och datum/tidsformatet definierat i inställningsfunktionen. (För mer information, se inställningarna "Tid/Datum" på [sida 30](#).)

Etiketter och områden

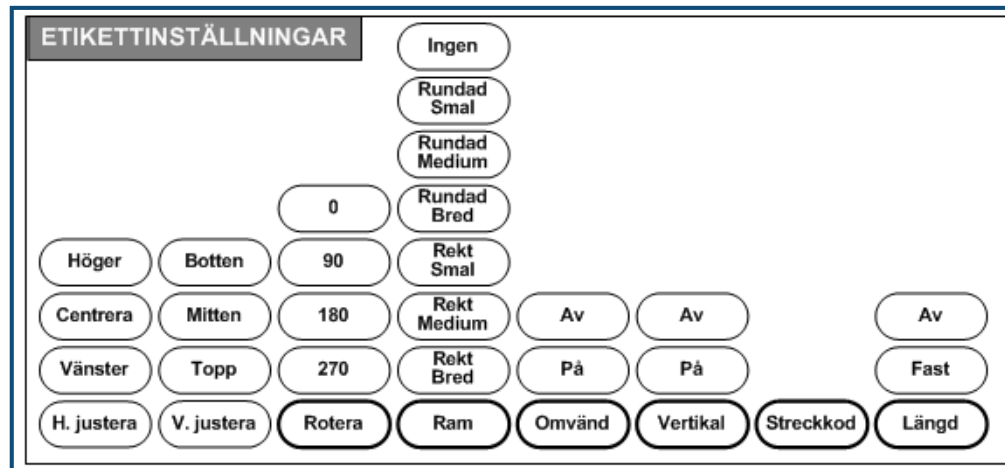

Figur 17 • Alternativ för menyn Etikettinställningar

Etikettinställningar gäller, med få undantag, för hela etiketten, inte individuella data.

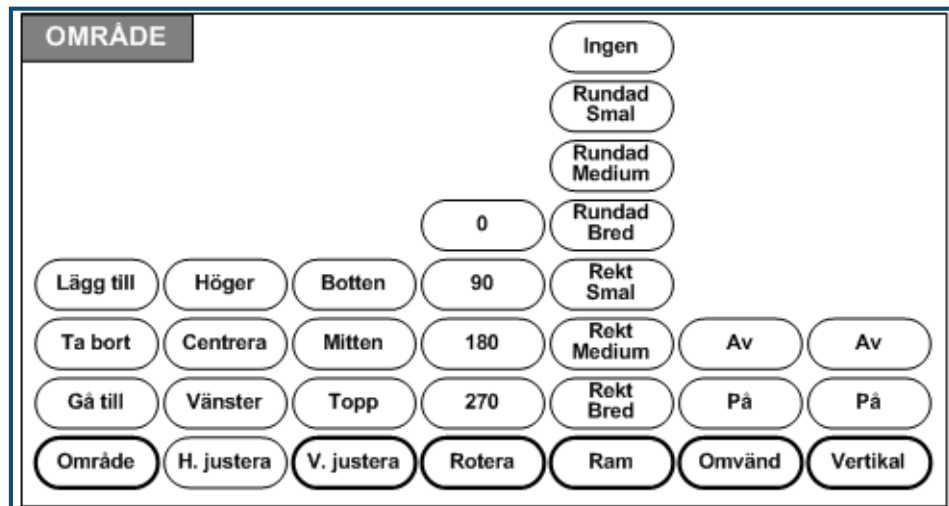

Figur 18 • Alternativ för menyn Område

Områden används för att tillämpa olika formatering (t.ex. justering, rotation och ramar) på olika delar av en enskild etikett. Områden kan enbart läggas till kontinuerliga medier ställda till autolängdläget. Dock kan *formatering* för område tillämpas på stansade etiketter med fördefinierade områden.

Enbart det aktuella området visas på redigeringskärmen. Använd Förhandsgranskning (se [sida 80](#)) för att se etiketterna med samtliga områden.

Fast längd

Om kontinuerliga medier används kommer etikettlängden att bli så lång som krävs för att passa etikettens fontstorlek och attribut. Dock kan du ställa medielängden till en fast längd. För att ställa en fast längd för kontinuerliga medier:

1. Tryck på Etikettinställningar **SETTINGS SERIAL**.
2. Navigera till **Längd>Fast**.
3. Ange önskad fast längd i popup-fältet.
4. Tryck på returtangenten .

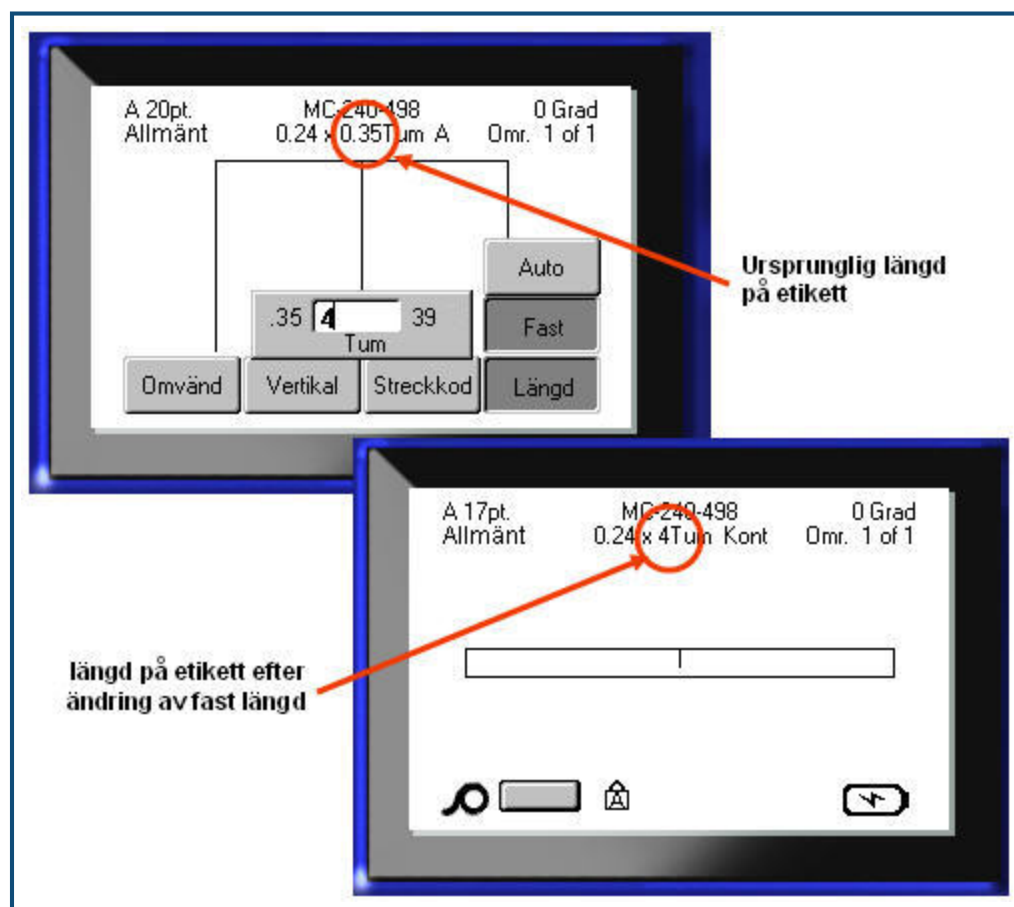

Figur 19 • Tillägg av en fast längd

Lägg till områden

För att lägga till ett område på en etikett:

Tryck på Område .

1. Välj **Lägg till**.
2. Tryck på returtangenten .

Ett nytt område läggs till i slutet av de befintliga områdena och visas på visningsskärmens övre högra del. Fontstorleken som används för den första raden i det föregående området förs över till det nya området.

Gå till ett annat område

För att flytta till ett annat område på en etikett med flera områden:

Tryck på Område .

1. Välj **Gå till** och ange sedan numret på etiketten eller området som du vill gå till.
2. Tryck på returtangenten .

Genväg

För att gå till nästa område på en etikett med flera områden:

1. Tryck på Nästa område .

För att gå till föregående område på en etikett med flera områden:

2. Tryck på Föregående område .

Ta bort område

För att ta bort ett område:

1. Navigera till området som du vill ta bort.
2. Tryck på Område .
3. Välj **Ta bort**.

Ett meddelande för bekräftelse av borttagning visas.

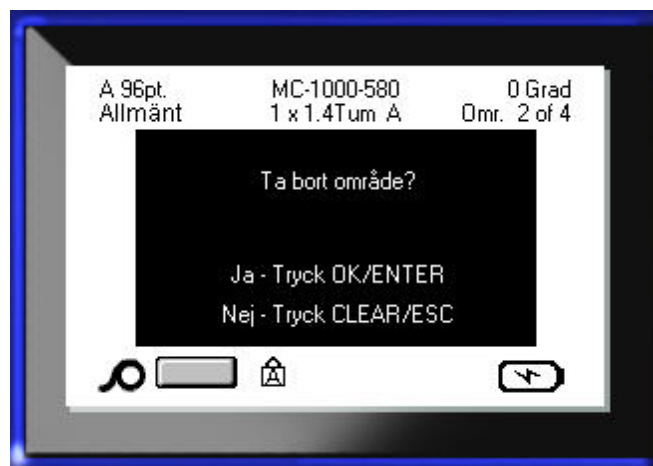

För att ta bort området:

4. Tryck på returtangenten .

För att avbryta borttagningsfunktionen och därmed inte avlägsna det specifika området från etiketten:

5. Tryck på backstegstangenten .

Justering

Justering avser inriktningen av data mellan gränserna på en etikett eller inom ett område. Det finns två olika typer av justering: horisontell och vertikal. Horisontell justering (H.justera) riktar in data mellan vänster och höger gräns på en etikett eller inom ett område, medan vertikal justering (V.justera) riktar in data mellan den övre och nedre gränsen på en etikett eller inom ett område. Justering tillämpas på ett område eller en etikett. Det kan inte tillämpas radvis.

För att tillämpa justering:

1. Navigera till etiketten eller området där justeringen ska tillämpas.

2. För att tillämpa justering på en etikett, tryck på Etikettinställningar .

ELLER

För att tillämpa justering på ett område, tryck på Område .

3. Välj **H.justera** eller **V.justera**.

4. Välj den horisontella eller vertikala justering som önskas.

5. Tryck på returtangenten .

Varje datarad på etiketten eller inom ett område justeras enligt det valda alternativet. Olika justeringar kan tillämpas på olika områden på en enskild etikett.

Rotera

Rotation vrider data på en etikett, moturs, i 90° steg. Rotation påverkar samtliga data på en etikett.

123	123	123	123
0°	90°	180°	270°

Figur 20 • Rotationsgrader på en utskriven etikett

OBS: Om rotation tillämpas separat inom olika områden kan du inte tillämpa rotation på hela etiketten.

Data kan inte roteras radvis. När ett nytt område läggs till är rotationen samma som för det föregående området.

För att rotera data:

1. Navigera till etiketten eller området där rotationen ska tillämpas.

2. För att ställa in rotationen för etiketten, tryck på Etikettinställningar .

ELLER

För att ställa in rotationen för ett område, tryck på Område .

3. Välj **Rotera**>*rotationsgrad*.

4. Tryck på returtangenten .

OBS: Om autofontstorlek har valts kommer storleken på roterade data att ställas in automatiskt för att passa höjden och bredden på etiketten. Om en fast fontstorlek används kan det dock hända att roterade data inte passar på etiketten. Om detta inträffar visas ett felmeddelande som anger att den roterade texten inte kommer att passa. Funktionen Roter avbryts och inga data roteras.



För att rensa bort felmeddelandet:

1. Tryck på backstegstangenten  .

Funktionen Roter avbryts och inga data roteras.

Ram

En ram (kant) kan läggas till ett område eller en etikett, men inte till en textrad. Du kan ha olika ramar, eller ingen ram, runt enskilda områden på en etikett med flera områden. Du kan även placera en ram på en etikett som innehåller områdesramar.

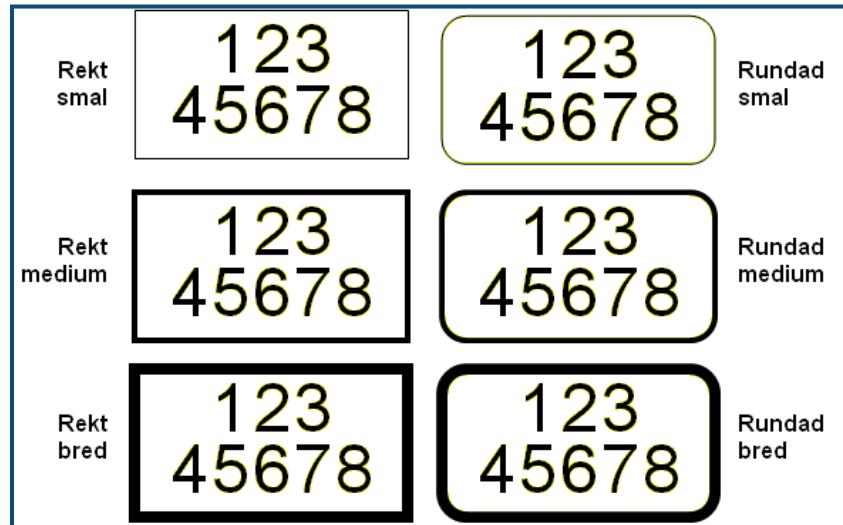

Figur 21 • Tillgängliga ramalternativ

1. För att lägga till en ram på en etikett, tryck på Etikettinställningar .

ELLER

1. För att lägga till en ram i ett område, tryck på Område .

2. Välj **Ram>ramtyp**.
3. Tryck på returtangenten .

Ramar visas inte på redigeringskärmen. Använd Förhandsgranskning (se [sida 80](#)) för att se etikett- eller områdesramar.

För att ta bort ramen:

1. Navigera till etiketten eller området där ramen finns.
2. Tryck på Etikettinställningar .
- ELLER
Tryck på Område .
3. Välj **Ram>ingen**.
4. Tryck på returtangenten .

Omvänd

Funktionen Omvänd kastar om förgrunds- och bakgrundsfärgerna för data på en etikett, baserat på det monterade mediumet.



Figur 22 • Omvänd text

Exempelvis skulle svarta bokstäver mot en gul bakgrund, om omvänt, skrivas ut som gula bokstäver mot en svart bakgrund.

Omvänd formatering kan tillämpas på områden eller etiketter. Omvändning kan inte tillämpas på en enskild textrad eller en streckkod.

För att tillämpa omvänd formatering på en etikett eller ett område:

1. Tryck på Etikettinställningar 

ELLER

Tryck på Område 

2. Välj **Omvänd>PÅ**.

3. Tryck på returtangenten 

Systemet formaterar kant-till-kant-data så att förgrunds- och bakgrundsfärgerna kastas om.

För att ta bort funktionen Omvänd:

1. Navigera till etiketten eller området som visas omvänt.

2. Tryck på Etikettinställningar 

ELLER

Tryck på Område 

3. Välj **Omvänd>AV**.

4. Tryck på returtangenten 

Vertikal text

I vertikal text flyttas varje tecken ned en rad under det föregående tecknet.

Exempel: Ordet "TRÅD" skulle som vertikal text visas som:

T
R
Å
D

Vertikal text kan enbart tillämpas på ett område eller en etikett. Det kan inte tillämpas radvis.

För att formatera text vertikalt:

1. Navigera till etiketten eller området där du vill visa text vertikalt.

2. Tryck på Etikettinställningar .

ELLER

- Tryck på Område .

3. Välj **Vertikal**>PÅ.

4. Tryck på returtangenten .

Ordet/orden visas vertikalt på etiketten eller inom området.

Om mer än en rad med text finns kommer den andra och de påföljande textraderna att visas vertikalt till höger om den första textraden.

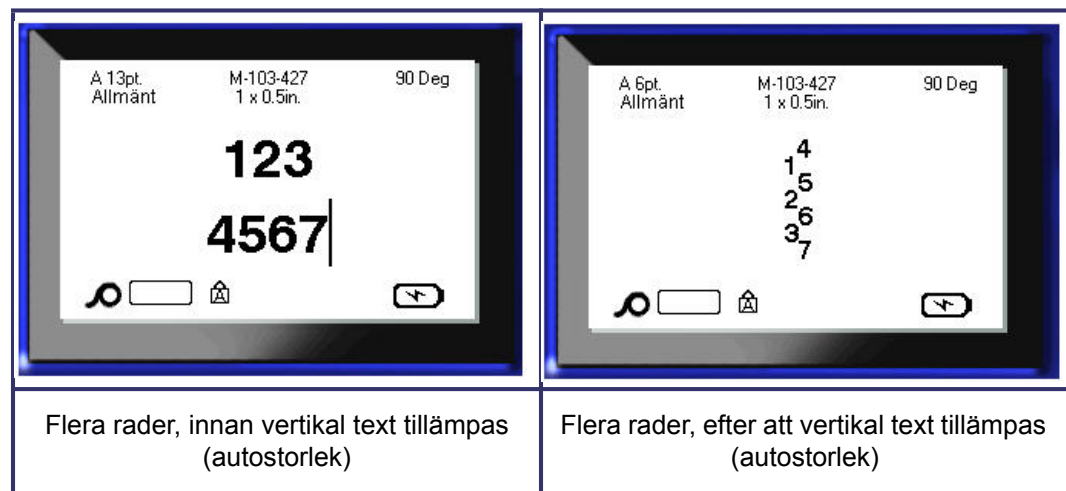

Figur 23 • Vertikal justering av flera rader

Om en streckkod finns i textraden som ska placeras vertikalt, eller om etikettens höjd gör att vertikal text inte passar, visas ett felmeddelande.

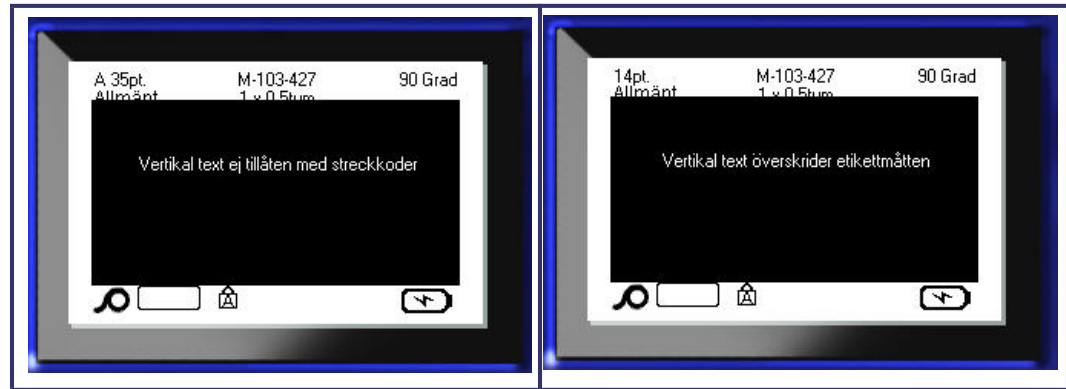

Figur 24 • Felmeddelanden när vertikal text tillämpas

Efter att felmeddelandet tas bort visas texten i dess originalformat, utan att tillämpa det vertikala textalternativet.

1. Navigera till etiketten eller området som visar data som vertikal text.
2. Tryck på Etikettinställningar .
ELLER
Tryck på Område .
3. Välj **Vertikal**>AV.
4. Tryck på returtangenten .

Texten justeras enligt de fördefinierade formaten.



Strekkod

Strekkodsdata kan visas på samma rad som övriga data (text eller symboler). Inget separat område krävs för strekkoden. Strekkodsdata på samma rad som text skriver inte över texten som redan finns på raden utan placeras bredvid den.

Strekkodsinställningar

Fält	Användning
Strekkodssymbolik	BMP®41 Label Printer stödjer Code 128- och Code 39-strekkodssymbolik.
Förhållande	De tillgängliga förhållandena är 2:1 och 3:1.
Höjd	Höjden på strecken i en strekkod kan variera, med 0,1 tum (2,54 mm) som minimum och 1,2 tum (30,48 mm) som maximum.
Bredd	Bredden på det smala strecket i en strekkod är 1, 2 eller 3 punkter.
Läsbar	Läsbar text kan placeras över eller under strekkoden, eller så kan du välja att inte visa den.
Kontrollsiffror	En kontrollsiffra används för felupptäckt när en Code 30-strekkod används. Du kan aktivera eller avaktivera kontrollsifferfunktionen.

För att ändra någon av strekkodsinställningarna:

1. Tryck på Etikettinställningar .
2. Navigera till strekkodshuvudmenyn.
3. Tryck på returtangenten .

En dialogruta visas.

4. Använd navigeringstangenterna för att nå de fält du vill ändra. (Se [sida 23](#) för mer information om hur man arbetar med dialogrutor.)

När du är klar, för att acceptera samtliga ändringar:

5. Navigera till och tryck på .
6. Tryck på backstegstangenten  **CLEAR** för att avsluta etikettinställningsmenyerna.

Lägg till en streckkod

Streckkodstangenten fungerar som en omkopplare mellan en streckkod och text. Tryck en gång för att aktivera den, och en gång till för att avaktivera den.

För att lägga till en streckkod:

1. Placera markören där du vill lägga till streckkoden.
2. Tryck på Streckkod .

Streckkoden visar start- och stopptecken i enlighet med streckkodsparametrarna som bestämts i streckkodshuvudmenyn i etikettinställningsfunktionen.

3. Skriv in streckkodsdata.

Streckkoden visas på skärmen medan du skriver. Om alternativet Läsbar har stängts av (dvs. "Ingen" har valts), visas en datainmatningsruta direkt över streckkoden, vilket gör det möjligt att granska och redigera streckkodsdata medan du skriver in dem. Data i denna inmatningsruta skrivs inte ut. Om du vill att de faktiska data som streckkoden representerar ska skrivas ut, välj Under eller Över i fältet Läsbar i streckkodshuvudmenyn.



Figur 25 • Streckkodstextruta som inte skrivs ut med alternativet Läsbar avstängt

När inmatningen av streckkoden är klar, om du vill skriva in fler data på samma textrad som streckkoden:

4. Tryck på Streckkod  igen.

Detta avaktiverar streckkodsläget och återgår till textläget.

ELLER

När inmatningen av streckkoden är klar, om du vill påbörja en ny textrad UNDER streckkoden:

5. Tryck på returtangenten .

Trycker du på OK flyttas markören till nästa rad, vilket stänger av streckkodsfunktionen automatiskt.

Redigera streckodsdata

För att redigera streckodsdata:

1. Placera markören i streckkodstexten.

Streckkodsläget aktiveras automatiskt.

2. Redigera streckkodstexten.

Streckkodsläget stängs automatiskt av när du flyttar förbi det sista tecknet i streckkoden.

Seriekodning

Seriekodning (eller sekvensering) lägger automatiskt en serie sekventiella siffror eller bokstäver till de utskrivna etiketterna. Funktionen Seriell placerar nästa siffra eller bokstav i ordningsföljd i den definierade sekvensen på enskilda etiketter. Antalet etiketter som skapas definieras av sekvensvärdena du anger. Du kan se de seriekodade etiketterna innan de skrivs ut med hjälp av funktionen Förhandsgranskning. (Se "Förhandsgranskning" på [sida 80](#) för mer information.)

Seriekodning kan kombineras med andra data på en etikett. Alla data som visas på en etikett som inkluderar seriekodning kommer att upprepas på varje etikett tillsammans med seriedata.

Hur seriekodning fungerar

Seriekodning är alfanumeriskt, med siffror från 0 till 9 och bokstäverna A-Z. Seriekodning kan vara enkel eller länkad, med maximalt två sekvenser per etikett.

OBS: Du kan lägga in seriekodningsdata i en streckkod.

Seriekodning består av ett startvärde, ett slutvärde och ett inkrement. Startvärdet är siffran, bokstaven eller kombinationen av siffror och bokstäver som inleder seriekodningssekvensen. Slutvärdet är sekvensens slutpunkt.

Inkrementet är det värde som läggs till det föregående värdet i sekvensen för att generera nästa sekvensvärde. (Du kan inte använda ett inkrementvärde på 0.) Exempelvis skulle ett startvärde på 1, ett slutvärde på 25 och ett inkrement på 4 generera 1, 5, 9, 13, 17, 21, 25.

Exempel på seriekodning

Vid en enkel seriekodning körs en sekvens genom hela dess siffer- och/eller bokstavsintervall (dvs. 0 till 9 eller A till Z), en siffra/bokstav för varje etikett.

Exempel: Enkel seriekodning:
Sekvens 1
Startvärde: 1
Slutvärde: 10
Inkrement: 1
Genererar: 1, 2, 3, 4, 5, 6, 7, 8, 9, 10

Du kan kombinera bokstäver och siffror i en enskild seriekodning. När tecknet längst till höger i startvärdet når sitt maximala värde (9, Z), inkrementeras tecknet omedelbart till vänster och det högra tecknet återgår till sitt minimivärde (0, A).

Exempel: Kombinerad, enkel seriekodning:
Sekvens 1
Startvärde: A1
Slutvärde: D4
Inkrement: 1
Genererar: A1...A9, B0...B9, C0...C9, D0...D4

Vid seriekodning med flera sekvenser, där den andra uppsättningen värden INTE är beroende av den första uppsättningen (dvs. rutan Länkad INTE markerad), inkrementeras de två sekvenserna sekventiellt, oberoende av varandra.

Exempel: Flera seriekodningar (där den andra uppsättningen värden INTE är beroende av den första uppsättningen):

Sekvens 1	Sekvens 2
Startvärde: 1	Startvärde: A
Slutvärde: 10	Slutvärde: C
Inkrement: 1	Inkrement: 1
Genererar: 1A, 2B, 3C, 4A, 5B, 6C, 7A, 8B, 9C, 10A	

Vid "länkad" seriekodning med flera sekvenser (dvs. rutan Länkad markerad), är den andra uppsättningen värden beroende av den första. Den andra sekvensen håller sitt begynnelsevärde tills den första sekvensen slutförs och därefter går den vidare till nästa värde.

Multipel, länkad seriekodning:

Sekvens 1	Sekvens 2
Startvärde: 1	Startvärde: A
Slutvärde: 10	Slutvärde: C
Inkrement: 1	Inkrement: 1
Genererar: 1A..10A, 1B..10B, 1C..10C	

Siffror i sekvenser

Ensiffriga värden "fylls ut" med nollor (0) vilka du kan visa om du vill. För att visa nollor, skriv in en nolla före de ensiffriga värdena (t.ex. 01, 02, 03...). Om nollan inte anges blir den en virtuell nolla som fungerar som platshållare, vilket medger bättre inriktning av siffror/bokstäver.

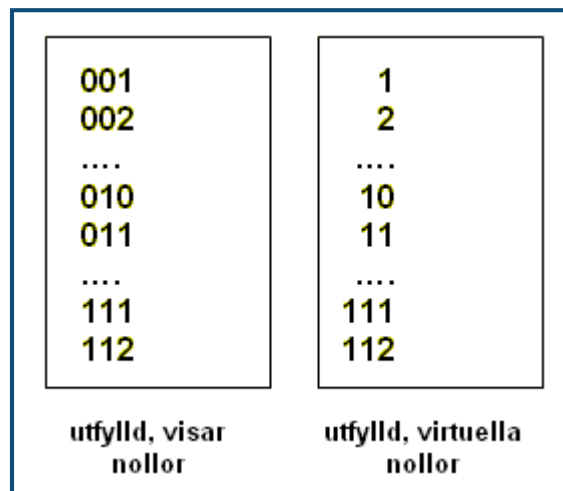

Figur 26 • Visade och virtuella nollor i sekvenser

Lägg till seriekodning

För att lägga seriekodning till etiketter:

1. Placera markören på etiketten där du vill att seriekodningen ska visas.
2. Tryck på Serielle **FN** + **SETTINGS SERIAL**.

En dialogruta visas där du kan ange startvärdet för seriekodningen, slutvärdet och inkrementvärdet.

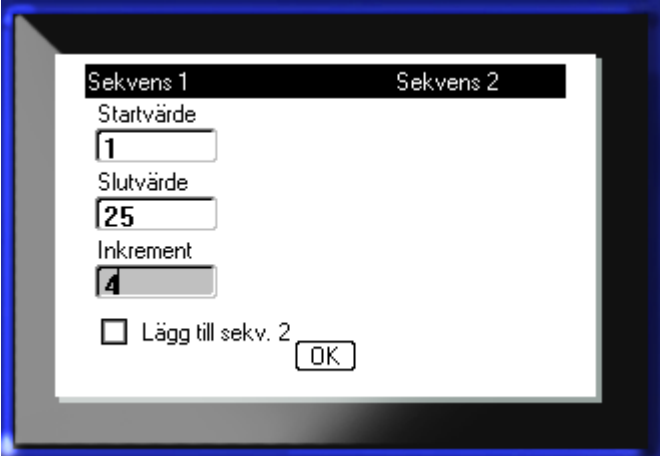

Sekvens 1	Sekvens 2
Startvärde	
1	
Slutvärde	
25	
Inkrement	
4	
<input type="checkbox"/> Lägg till sekv. 2	
OK	

För enkel seriekodning:

3. Med markören placerad i fältet *Startvärde* för sekvens 1, skriv in startvärdet för sekvensen.

Om startvärdet är större än slutvärdet kommer serien att dekrementeras automatiskt.

4. I fältet *Slutvärde*, skriv in slutvärdet för sekvensen.
5. I fältet *Inkrement*, skriv in inkrementvärdet.

Standardinkrementet är 1. Om detta är det inkrement som önskas, hoppa över detta inmatningsfält.

6. Navigera till och tryck på returtangenten .

För multipel seriekodning:

7. Utför steg 1 t.o.m. 6 ovan.
8. På redigeringskärmen, navigera till nästa sekvensplats (markörposition) på etiketten.

OBS: Om du vill skapa en sammansatt seriekodning som ska visas vid samma markörposition på etiketten, utför steg 1-5 ovan och fortsätt sedan direkt vidare till steg 10 nedan.

9. Tryck på Seriell **FN** + **SETTINGS SERIAL**.

De föregående seriekodningsvärdena visas i dialogrutan som visas.

10. Navigera till alternativrutan Lägg till sekv. 2 och tryck på returtangenten .

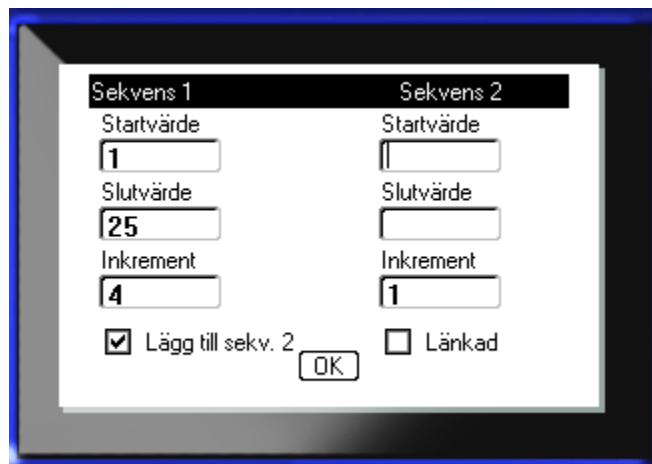

Sekvens 1	Sekvens 2
Startvärde	Startvärde
1	
Slutvärde	Slutvärde
25	
Inkrement	Inkrement
4	1
<input checked="" type="checkbox"/> Lägg till sekv. 2	<input type="checkbox"/> Länkad
OK	

En andra uppsättning sekvensvärdesfält visas.

11. I fältet Startvärde för sekvens 2, skriv in startvärdet för sekvensen.
12. I fältet Slutvärde för sekvens 2, skriv in slutvärdet för sekvensen.
13. I fältet Inkrement för sekvens 2, skriv in inkrementet för sekvensen.

För länkad seriekodning:

OBS: Länkade seriekodningar behöver inte visas på samma ställe på etiketten. De kan placeras på separata ställen på etiketten.

14. Navigera till alternativrutan Länkad och tryck på returtangenten .

15. Navigera till OK och tryck på returtangenten  när du är klar.

Redigera en sekvens

Du kan ändra seriekodningsvärdena efter att en sekvens har bestämts. För att redigera sekvensvärdena:

1. Tryck på Seriell  + .

Dialogrutan Seriell visas med de aktuella värdena.

2. Navigera till värdefälten som ska ändras och ange det nya värdet.

3. Navigera till OK och tryck på returtangenten .

Denna sida har avsiktligt lämnats tom.

Filhantering

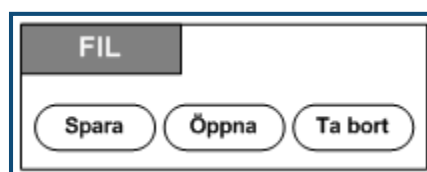

Figur 27 • Alternativ för menyn Fil

En etikett kan sparas som en fil som kan öppnas och återanvändas vid ett senare tillfälle.

Filnamngivningskonvention

För att skapa en fil på BMP[®]41-skrivaren måste filen få ett namn. Namn kan vara upp till 20 tecken långa och kan bestå av bokstäver, siffror och blanksteg.

När filer skapas, kom ihåg följande regel: Det får inte finnas två filer med samma namn. Om detta förekommer kommer den senaste filen att skriva över den tidigare filen med det namnet. En skillnad på ett tecken i namnet skapar en annan fil och skriver inte över någon tidigare fil.

Spara

Du kan spara en fil internt på BMP[®]41-skrivaren eller på en extern enhet (t.ex. ett usb-minne). Den sparade filen behåller alla etikettdata, dataattribut och inriktningsparametrar. Denna fil är tillgänglig när som helst för återanvändning.

För att spara etiketter som en fil:

1. Tryck på Fil **FN** + **LABEL TYPE FILE**.
2. Välj **Spara** och tryck sedan på returtangenten .

För att spara internt (på BMP[®]41-skrivaren), fortsätt till steg 9.

Vid extern lagring, säkerställ att tumdisken är ansluten till rätt port. Om det finns en extern disk visas följande skärm.

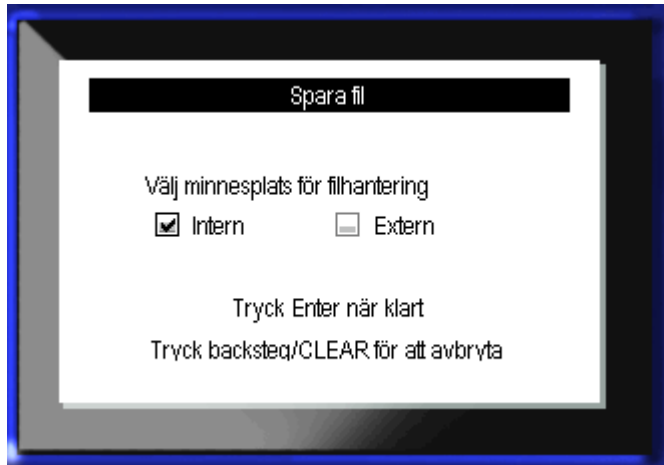

För att spara externt (på ett usb-minne):

3. Navigera till alternativrutan Extern.

4. Tryck på returtangenten .

För att spara din fil, fortsätt till steg 9.

För att skapa ett katalogsystem för att lättare hitta filerna, placera filerna i mappar. För att skapa en mapp:

5. Navigera till **<Ny mapp>** och tryck på returtangenten .

6. Ange ett namn på mappen i fältet och tryck på returtangenten .

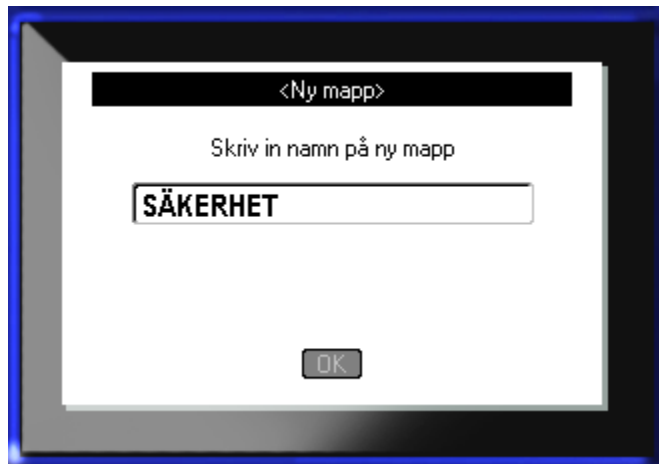

Mappen öppnas automatiskt. För att spara en fil i den här öppna mappen, fortsätt till steg 9. För att spara etikettfilen i en annan mapp än den som är öppen:

7. Navigera till  **Föregående mapp** och tryck på returtangenten .

8. Navigera till önskad mapp och tryck på returtangenten .

9. I inmatningsrutan **<Ny fil>**, ange ett namn på etikettfilen och tryck på returtangenten

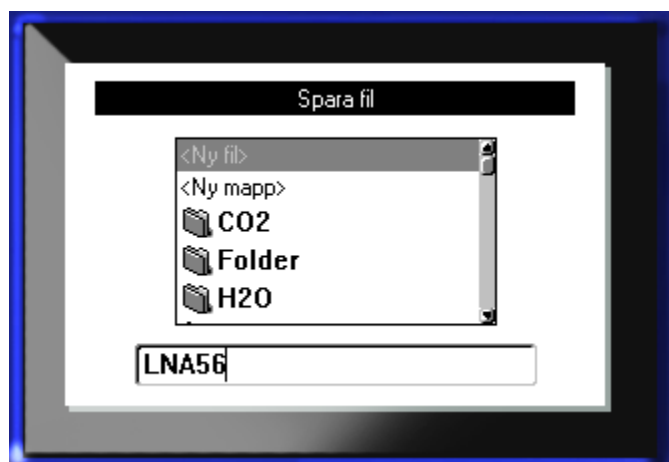

Om namnet redan används visas ett meddelande som frågar om du vill skriva över den tidigare filen med det namnet.



10. För att skriva över, tryck på returtangenten .

ELLER, för att avlägsna meddelandet från skärmen och återgå till filnamninmatningsrutan:

Tryck på backstegstangenten  **CLEAR**.

11. För att skriva in ett annat filnamn, upprepa steg 9 ovan.

Avlägsna fil från skärmen

När filen har sparats återförs du till redigeringskärmen där den sparade filen fortfarande visas.

För att avlägsna den sparade filen från skärmen:

1. Tryck på Rensa  +  **CLEAR**.
2. Välj  och tryck på returtangenten .

Ett meddelande visas som frågar om du vill ta bort samtliga etiketter från arbetsområdet.





3. Tryck på returtangenten  för att ta bort etiketterna.

ELLER, för att ta bort meddelandet och avbryta funktionen Rensa allt:

Tryck på backstegstangenten  CLEAR .

Öppna en fil



För att öppna (återhämta) en sparad fil:

1. Tryck på Fil  + .
2. Välj **Öppna** och tryck sedan på returtangenten .
3. Ange om filen som ska öppnas är internt lagrad på BMP[®]41-skrivaren, eller externt på ett usb-minne.

OBS: Om filen som ska öppnas är externt lagrad, för att kunna hämta den fillista som önskas, säkerställ att usb-minnet ansluts till rätt port.

4. Tryck på returtangenten .

En lista över tidigare sparade filer och mappar visas. Om filen är lagrad i en mapp:

5. Navigera till önskad mapp som ska öppnas och tryck på returtangenten .
6. Navigera sedan till önskad fil som ska öppnas och tryck på returtangenten .

Enbart en fil kan visas på skärmen åt gången. När en sparad fil öppnas, om redigeringskärmen innehåller andra data, ombes du spara dessa data innan skärmen rensas. Om du bestämmer dig för att spara de data som visas, startas sparfunktionen där du kan ge dessa data ett filnamn innan filen som du har begärt öppnas i Redigeraren.

När en fil öppnas, om lagrade data inte får plats på det monterade mediumet, visas ett felmeddelande.





Du måste använda ett etikettmedium som rymmer alla data i filen som öppnas. Du kan inte placera data sparade med stansade medier på kontinuerliga medier och vice versa.

7. Tryck på returtangenten  för att avlägsna felmeddelandet och montera rätt medium för att rymma alla data.

Ta bort en fil

Visningskärmen behöver inte rensas innan en fil tas bort. En fil kan tas bort med andra data fortfarande på skärmen.

För att ta bort en tidigare sparad fil:

1. Tryck på Fil  + .
2. Välj **Ta bort** och tryck sedan på returtangenten .
3. Använd navigeringstangenterna i dialogrutan som visas för att flytta till alternativrutan som anger om filen som ska tas bort är internt lagrad på BMP[®]41-skrivaren, eller externt på ett usb-minne, dator osv.

OBS: Om filen som ska tas bort är externt lagrad, säkerställ att den externa källan ansluts för att kunna hämta den fillista som önskas.

4. Tryck på returtangenten .

En lista över tidigare sparade filer visas.

5. Välj filen som ska tas bort med hjälp av navigeringstangenterna.
6. Tryck på returtangenten .

Ett meddelande för bekräftelse av borttagning visas.



7. Tryck på returtangenten  för att acceptera borttagningen.

ELLER, för att avbryta borttagningsfunktionen:

Tryck på backstegstangenten  CLEAR.

När en fil tas bort tas den bort från systemet och kommer inte längre att vara tillgänglig för användning.

Utskrift

Funktionen Skriv ut skriver ut den aktuella filen.

För att skriva ut:

1. Tryck på Skriv ut



Data skrivs ut.

Efter utskriften, för att skära av etiketten:

2. Tryck skärhandtaget nedåt så långt det går.

Valsar på etikettutgångsrännan håller etiketten på plats efter att den har skurits av så att den inte faller av. För att ta bort etiketten:

3. Dra försiktigt bort etiketten från valsarna.

Utskrift från BMP[®]41-skrivaren sker i bakgrunden, vilket innebär att du kan fortsätta redigera eller skapa nya etiketter medan filen skrivs ut.

Avbryta ett utskriftsjobb

Om ett utskriftsjobb avbryts, exempelvis om mediumet tar slut, eller om du avsiktligt öppnar kåpan, avbryter systemet utskriftsjobbet automatiskt och ett meddelande visas. Medan meddelandet visas på skärmen, följ anvisningarna som visas för att återuppta utskriften.

Avsiktligt avbryta ett utskriftsjobb:

1. Tryck på Skift+FN+Print



Förhandsgranskning

BMP®41-skrivarens förhandsgranskningsfunktion gör att du kan titta på etikettfilen innan utskriften.

För att förhandsgranska etiketten:

1. Tryck på Förhandsgranskning **PREVIEW SETUP**.

Etikettinnehållet visas så som det kommer att skrivas ut.



För att avsluta förhandsgranskningen och återgå till redigeringskärmen:

1. Tryck på backstegstangenten **← CLEAR**.

Du återförs till redigeringskärmen.

Rullning vid förhandsgranskning

Om en etikett är särskilt lång kanske den inte kan visas helt på en enda skärm i förhandsgranskningen. På förhandsgranskningsskärmen visas en rullningslist vilket indikerar att det finns mer data som kan visas.

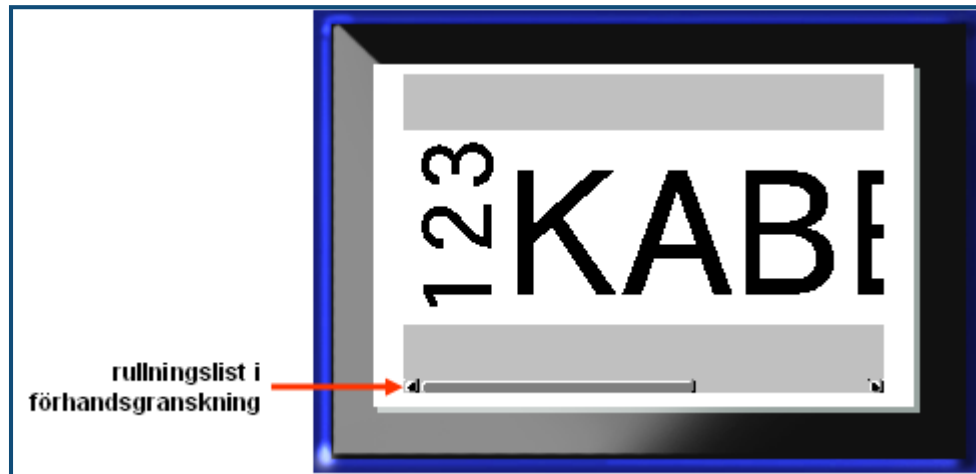

För att rulla igenom en förhandsgranskning av en lång etikett:

1. Tryck på navigeringstangenterna vänster/höger som tillämpligt.

Rullning vid förhandsgranskning av flera områden

Vid seriekodning skapas flera olika områden. För att rulla igenom de olika områdena i förhandsgranskningen:

1. Tryck på navigeringstangenterna upp/ned som tillämpligt.

Flerutskrift

Trycker du på tangenten Flerutskrift visas en dialogruta med följande alternativ:



Flerutskrift låter dig skriva ut flera kopior av en etikett eller ett etikettintervall i en fil med flera etiketter (serie). Om flera kopior skrivs ut kan du även bestämma om kopiorna ska sorteras eller inte.

OBS: Beroende på vilken medie- och etiketttyp som används kan dialogrutan för Flerutskrift visa alternativet att definiera en avskiljare (streck eller linje). Se figur 35 på sidan 91 för en beskrivning av streck- och linjeavskiljare.

Sortera

Sortering avser hur en etikettserie skrivs ut om mer än en kopia eller etikettuppsättning begärs.

Sorterat – alla konsekutiva nummer skrivs ut en gång, därefter skrivs hela sekvensen ut igen.

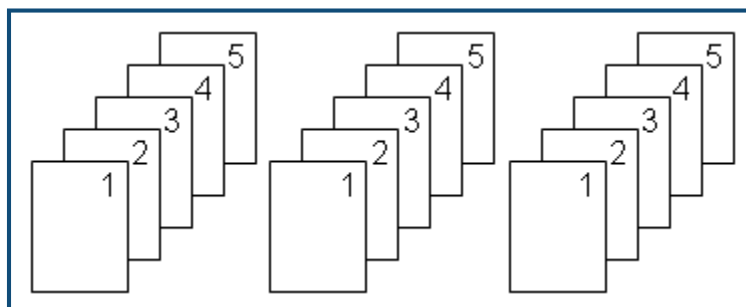

Figur 28 • Tre kopior av fem etiketter, sorterade

Osorterat – skriver ut alla de första numren i en sekvens, därefter alla de andra numren osv.

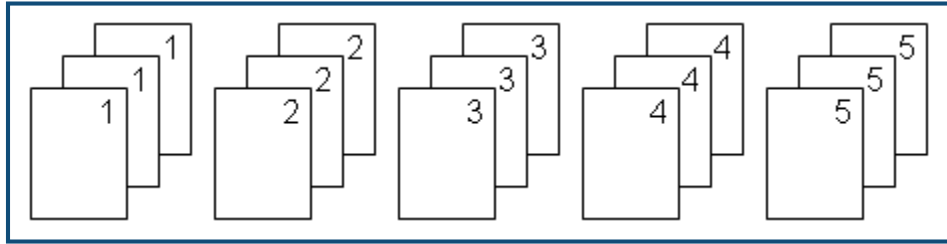

Figur 29 • Tre kopior av fem etiketter, osorterade

För att skriva ut ett antal kopior:

1. Tryck på Flerutskrift  + .

2. Med markören i fältet *Antal kopior*, skriv in antalet kopior som önskas.

Bestäm om kopiorna ska sorteras. Standardvärdet är att skriva ut sorterat. Om du inte vill sortera kopiorna:

3. Navigera till alternativrutan Sortera och tryck på returtangenten  för att ta bort markeringen i rutan.

Vid utskrift (eller omutskrift) av en enskild etikett i en serie, eller av en rad etiketter i en serie, använd funktionen Utskriftsområde.

4. Navigera till fältet *Från*, under Utskriftsområde, och skriv in numret för den första etiketten som ska skrivas ut.
5. Navigera till fältet *Till*, under Utskriftsområde, och skriv in numret för den sista etiketten som ska skrivas ut.

Spegelutskrift



Spegelvänd utskrift tar och vänder på alla data på en etikett för att skapa en spegelbild. Spegelvändning visas på bara på den utskrivna etiketten.



Figur 30 • Spegelbild

Spegelvänd utskrift är etikettbaserad, vilket innebär att alla data på etiketten spegelvänds. Data inom ett enskilt område kan inte spegelvändas.

För att skapa en spegelbild av etikettinnehållet, i dialogrutan Flerutskrift:

1. Navigera till alternativrutan *Spegelvänd utskrift* och tryck på returtangenten  för att markera fältet.
2. När du har angett de alternativ som önskas, navigera till OK och tryck på returtangenten .

Etikettyper

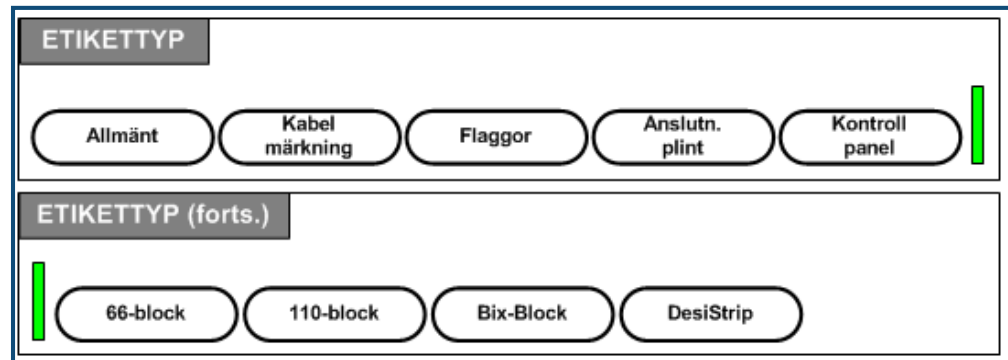



Figur 31 • Alternativ för menyn Etiketty

Det generella redigeringsläget för BMP41-skrivaren innehåller standardfunktioner och format som används för flertalet generiska etiketter. Etikettyper tillhandahåller dock mallar som styr och kontrollerar utseendet för specifika etikettformat.

Åtkomst av en etiketty

För att arbeta med en etiketty:

1. Tryck på Etiketty .
2. Välj önskad etiketty.
3. Tryck på returtangenten .

För flertalet etikettyper visas en dialogruta för att samla information för automatisk formatering av den specifika etikettyten.

4. Ange de data som begärs i dialogrutan.
5. Navigera till och tryck på returtangenten  när du är klar.

Mallen för etikettypen öppnas. Namnet på den specifika typen som används visas på statusfältets vänstra sida, under fontstorleken.

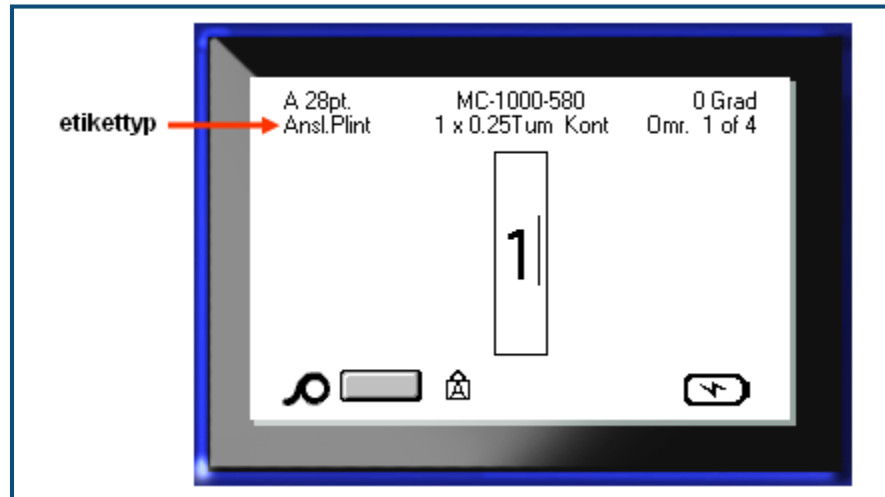

Figur 32 • Visning av etikettyp i statusfält

Generell etikettypp

När du använder en specifik etikettypp tar rensning av data bort de data du skrev in, men parametrarna för den specifika etikettypen blir kvar. För att avbryta den specifika etikettypen och återgå till BMP[®]41-skrivarens generella redigeringsläge, välj den generella etikettypen:

1. Tryck på Etikettypp .
2. Välj **Generell**.
3. Tryck på returtangenten .

Den föregående etikettypen som används avlägsnas från skärmen och du återförs till det generella redigeringsläget.

Kabelmärkning

Etikettypen Kabelmärkning är avsedd att upprepa angiven text utmed etikettens hela längd. Data upprepas så många gånger som möjligt beroende på fontstorleken och antalet tillgängliga textrader på etiketten.

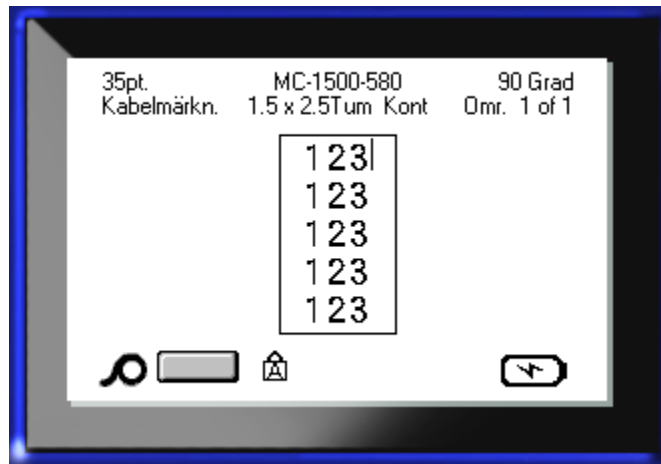

Figur 33 • Upprepade data på en kabelmärkningsetikett

Stansade, självlaminerande eller kontinuerliga medier kan användas för kabelmärkningsetiketter.

För att använda etikettypen Kabelmärkning:

1. Tryck på Etikettyp **LABEL TYPE FILE**.
2. För kontinuerliga medier, välj **Kabelmärkning**>*kabelmärkningsstorlek*.
ELLER
För stansade medier, välj **Kabelmärkning**
3. Tryck på returtangenten .
4. Skriv in kabelmärkningsdata.

När du skriver in data upprepas dessa utmed etikettens hela längd. Fontstorleken är ställd till Auto, men kan ändras efter behov. (Se *sida 40* för information om hur man ändrar fontstorleken.)

Om du trycker på [retur] för att påbörja en ny textrad öppnas ett utrymme upp under varje rad med upprepade data, där den nya radens text upprepas samtidigt som du skriver.

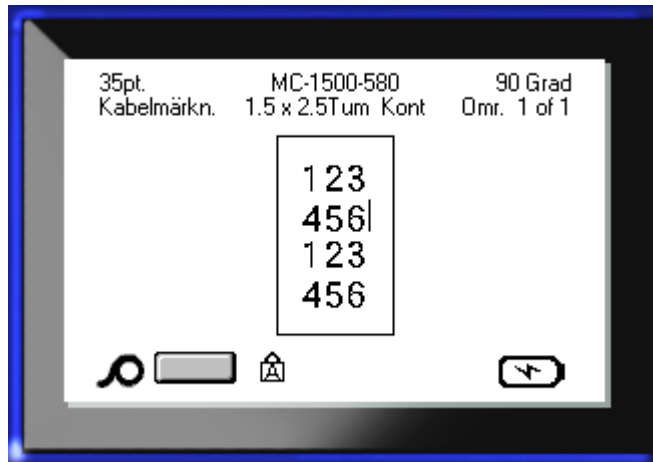

Figur 34 • Kabelmärkningsetikett med flera rader

Anslutningsplint, Kontrollpanel, 66-Block

Etikettyperna Anslutningsplint, Kontrollpanel och 66-Block är avsedda att användas tillsammans med kontinuerliga medier. Om kontinuerliga medier inte är monterade visas inte dessa etikettyper i menyn.

För att använda etikettyperna Anslutningsplint, Kontrollpanel eller 66-Block:

1. Tryck på Etikettyper .
2. Navigera till önskad etikettyper och tryck på returtangenten .

En dialogruta visas som begär ytterligare information. (För en genomgång av navigering i dialogrutor, se [sida 23](#).)

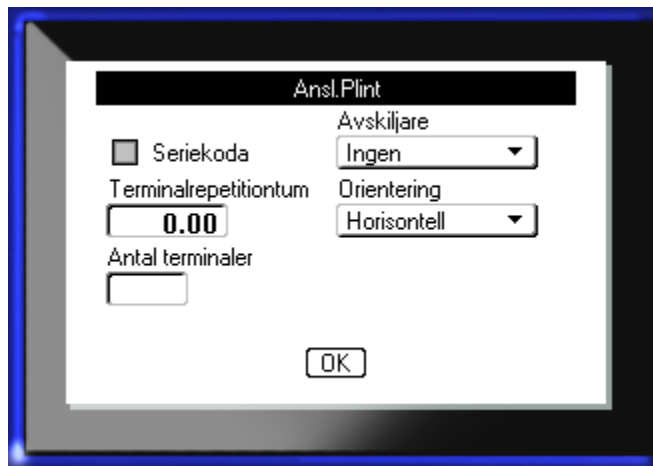

Om du INTE avser seriekoda anslutningsplintetiketter, fortsätt till steg 4.

3. Navigera till alternativrutan Seriekoda och tryck på returtangenten  för att välja alternativet. (Du hamnar på alternativet Seriekoda när du går in i dialogrutan.)
4. Navigera till fältet *Avgränsare*, i undermenylisten, och välj avgränsaren som ska användas.

5. Navigera till fältet *Riktning*, i undermenylistan, och välj önskat utseende.

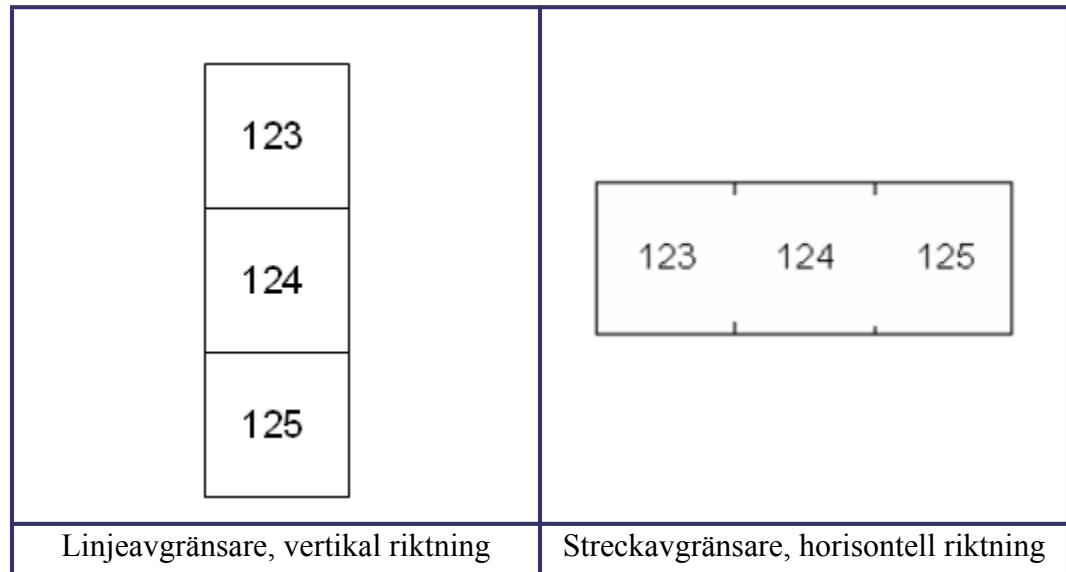

Figur 35 • Avgränsare och riktning

6. Navigera till fältet *Uttagsupprepning*, ange avståndet mellan varje uttag (med ett minimum på 0,2 tum (5,1 mm)).

Om du ska seriekoda etiketttypen Anslutningsplint behöver du inte ange antalet uttag. Seriekodningsvärdena avgör hur många etiketter som ska skapas. Fortsätt till steg 8.

7. I fältet *Antal uttag*, ange antalet uttag på plinten för vilken etiketten är avsedd.

8. Navigera till och tryck på returtangenten  när du är klar.

Om alternativrutan Seriekoda är markerad visas dialogrutan Seriell.

9. Slutför seriekodningen. (Se "Lägg till seriekodning" på [sida 65](#) för mer information.)

10. Navigera till och tryck på returtangenten  när du är klar.

Antalet anslutningsplintar skapas som områden på en etikett med seriekodningstecken visade i varje område. Om seriekodning inte används, på redigeringskärmen, ange unika data för varje etikett och använd navigeringstangenterna Nästa område och Föregående område för att flytta till de olika områdena.

Använd Förhandsgranskning för att se etiketten med flera områden innan utskriften. (Se [sida 80](#) för information om hur man navigerar på etiketter med flera områden i Förhandsgranskning.)

Flaggor

En flaggetikett lindas runt en tråd eller kabel med ändarna ihop för att skapa en flagga. Etikettypen Flaggor är avsedd att användas med kontinuerliga medier eller specifika stansade etiketter med flera områden.

För att använda etikettypen Flaggor:

1. Tryck på Etiketty .
2. Välj **Flaggor** och tryck sedan på returtangenten .

En dialogruta visar de olika flaggformaten, tillsammans med en envalsknapp.

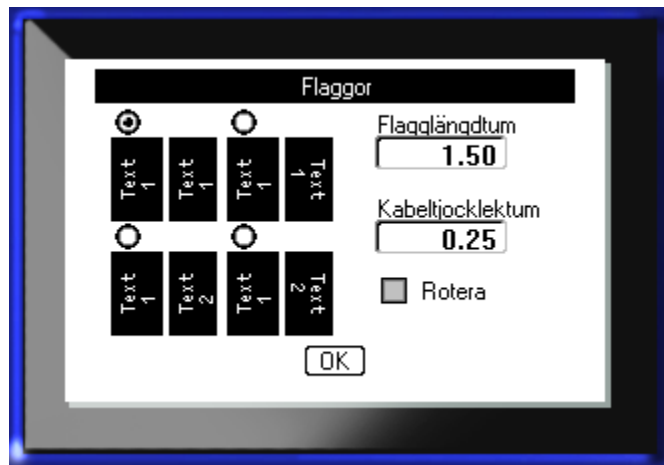

För att välja ett format:

3. Navigera till envalsknappen för det önskade formatet och tryck på returtangenten .
4. Om kontinuerliga medier är monterade, navigera till fältet *Flagglängd* och ange längden på flaggan (den delen som innehåller texten).
5. Navigera till fältet *Kabeltjocklek* och ange tjockleken på tråden/kabeln som flaggan ska användas för.

Intervall för kabeltjockleken är 0,25 till 8 tum (6,35 till 203,20 mm). Genom att ange tjockleken på tråden eller kabeln beräknar systemet automatiskt extra längd på etiketten så att tråden/kabeln kan omslutas helt av det kvarvarande etikettmaterialet för flaggan.

OBS: Om fördefinierade, stansade medier används, kommer fälten Flagglängd och Kabeltjocklek att vara gråfärgade och inga värden kan skrivas in.

6. Navigera till och tryck på returtangenten  när du är klar.

Rotationen är inbäddad i mallen, baserat på flaggformatet som väljs. Justeringen ställs som standard till centrera och mitt och autostorlek aktiveras automatiskt.

Om det valda formatet indikerar enbart ett textelement duplicerar skrivaren automatiskt den inskrivna texten för det andra området och roterar i enlighet med det fördefinierade formatet.

Vid flaggformat med två textelement kan du skriva in text i två separata områden. Använd tangenterna [Alt + Nästa område/Föregående område] för att flytta mellan de olika områdena. Statusfältet visar i vilket område du befinner dig.

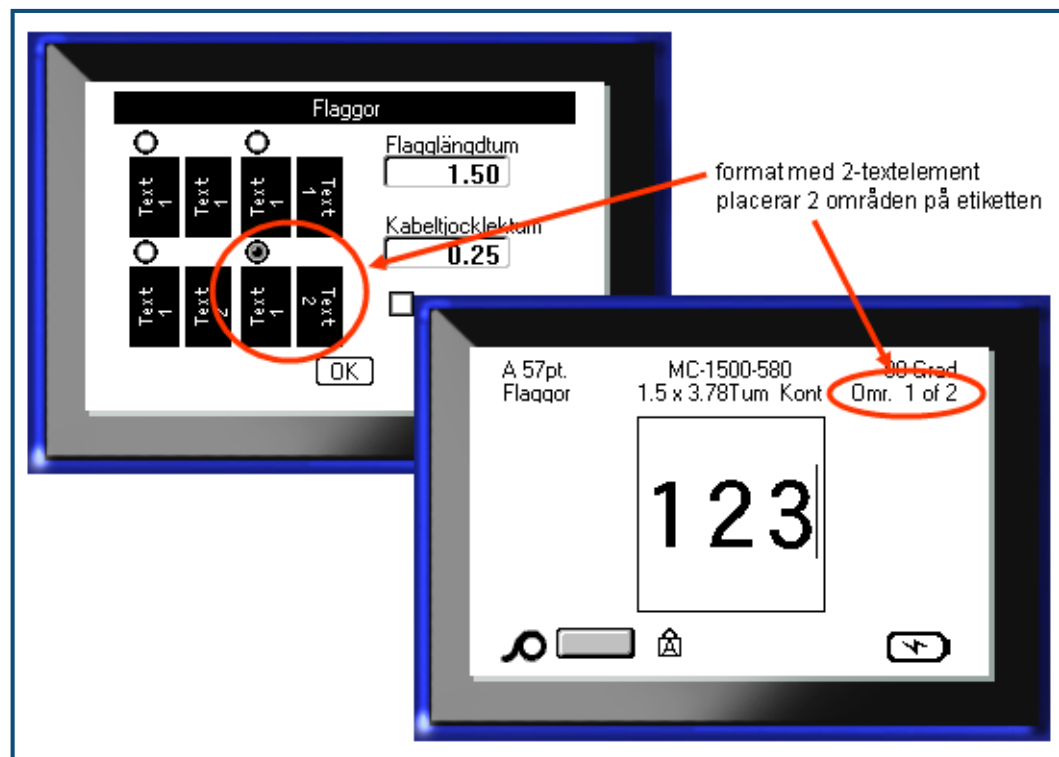

Figur 36 • Antal områden baserat på flaggkonfiguration

Etikettyp 110-block, Bix-block

110-block och Bix-block använder enbart följande dedikerade etikettartikelnummer.

- 110-block: MC-475-412 eller MC-412-422
- Bix-block: MC-625-412 eller MC-625-422

Etikettypen 110-block är baserad på användarvalda parkonfigurationer, där längden på etiketten bestäms av den valda partypen. Etikethöjden använder en dedikerad 110-block-parhöjd på 0,475 tum (12,07 mm). Längden på en 110-block-etikett är 7,5 tum (190,50 mm) med en total remslängd på 7,9 tum (200,66 mm). Antalet områden och deras formatering är baserad på vald parkonfiguration och seriekodning.

Bix-block-mallinformationen liknar 110-blockets, med viss variation i remsans höjd och längd. Etikethöjden använder en dedikerad Bix-block-parhöjd på 0,625 tum (15,88 mm). Längden på en Bix-block-etikett är 6,2 tum (157,48 mm) med en total remslängd på 6,6 tum (167,64 mm).

För att använda tillämpningen 110-block eller Bix-block:

1. Tryck på Etikettyp .
2. Navigera till 110-block eller Bix-block och tryck på returtangenten .

En dialogruta visas som begär ytterligare information. (För en genomgång av navigering i dialogrutor, se [sida 23](#).)

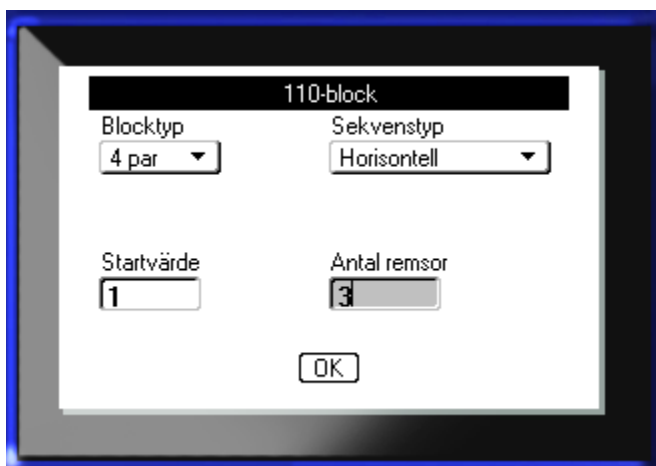

I tillämpningarna 110-block och Bix-block baseras antalet områden som skapas på den valda parkonfigurationen.

- 2 par = 24 områden
- 3 par = 16 områden
- 4 par = 12 områden
- 5 par = 10 områden
- Tom = 2 områden

Vertikala och horisontella avgränsare läggs automatiskt till.

Följande exempel visar områdena baserade på den valda blocktypen (dvs. 2-par, 3-par, 4-par, 5-par eller tom). Den "tomma" remsan är formaterad som två områden som täcker remsans hela utskrivbara längd.

2 par												
1	2	3	4	5	6	7	8	9	10	11	12	
13	14	15	16	17	18	19	20	21	22	23	24	
Tom												
Text som anges i område 1 skrivs ut här												
Text som anges i område 2 skrivs ut här												

Figur 37 • Exempel på parkonfigurationer

3. I fältet *Blocktyp*, i undermenylistan, välj parkonfigurationen som ska användas.

Sekvenstyp används för att bestämma hur, och om, du vill seriekoda data. Om Ingen väljs förblir områdena tomma och du kan skriva in data oberoende i varje område på remsan. Horisontell inkrementerar ett nummer per område, baserat på startvärdet.

Vid Backbone-seriekodning skrivs området längst till vänster på varje remsa ut med två nummer. Det första numret är vänsterjusterat, det andra numret är högerjusterat. Alla övriga områden skrivs ut med ett högerjusterat nummer.

2 par – ingen													
2 par – horisontell													
	1	2	3	4	5	6	7	8	9	10	11	12	
	13	14	15	16	17	18	19	20	21	22	23	24	
2 par – Backbone													
	1	2	4	6	8	10	12	14	16	18	20	22	24
	25	26	28	30	32	34	36	38	40	42	44	46	48

Figur 38 • Exempel på sekvenstyper

- I fältet *Sekvenstyp*, i undermenylisten, välj sekvenstypen som ska användas.
- I fältet *Startvärde* (förutom när "Ingen" väljs i fältet *Sekvenstyp*), ange det första numret i sekvensen.
- I fältet *Antal remsor*, ange antalet remsor (etiketter) som ska skapas i den valda blockkonfigurationen.

OBS: Om data seriekodas kommer ytterligare remsor att fortsätta seriekodningen från det sista numret för den föregående remsan. När exempelvis två remsor i en 4-parskonfiguration begärs kommer den första remsan att innehålla värdena 1-12, den andra remsan värdena 13-24.

- Navigera till och tryck på returtangenten  när du är klar.

DesiStrip



För att skapa en DesiStrip:

1. Tryck på Etiketttyp .
2. Navigera till DesiStrip och tryck på returtangenten .

Standardlängden är 1,5 tum. För att ange en annan längd:

3. I fältet Längd, tryck på backstegstangenten för att rensa standardlängden.



4. Ange den nya längden på den enskilda remsan.
5. Navigera till  och tryck på returtangenten .

Felsökning

Använd följande tabell för att felsöka och diagnostisera möjliga prestandaproblem med din BMP[®]41 Label Printer. Om den korrigerande åtgärd som föreslås inte fungerar, kontakta Bradys tekniska supportgrupp på www.bradyid.com.

Problem	Orsak	Korrigerande åtgärd
Maskinvara		
Huvud över temp	Skrivhuvud alltför varmt	Skrivhuvudet har uppnått maximal arbetstemperatur. Låt skrivhuvudet svalna i ungefär 10 minuter, starta sedan om utskriften igen.
Tangentbordet fungerar bara ibland eller inte alls.	En eller flera tangenter har fastnat i nedtryckt läge.	Identifiera eventuella tangenter som fastnat i nedtryckt läge. Tryck på tangenten igen för att frigöra den.
Fel - "Låsarmen är inte stängd. Stäng armen."	Låsarmen är inte i låst läge.	Dra låsarmen åt höger (låst läge). Tryck sedan ordentligt ner på kåpan tills du hör att den låses.
Avskäraren skär inte	Etiketten strimlas i skärarenheten	Använd ett litet verktyg exempelvis pincett eller nåltång för att ta ut mediestrimlorna från skärarenheten. Var försiktig så att du inte skadar någon av komponenterna i skärarenheten medan du avlägsnar mediestrimlorna. Om du har funderingar, kontakta teknisk support för ytterligare hjälp. <div style="text-align: center;">  WARNING </div> Försök aldrig ta bort strimlorna med fingrarna. Skärarenheten innehåller mycket vassa komponenter som kan leda till personskada.

Problem	Orsak	Korrigerande åtgärd
Maskinvara (forts.)		
Skrivarstopp, kan inte mata etiketter	Etikettutgångsrännan är blockerad vilket leder till att materialet trycks ihop inuti skrivaren	<p>Rensa stopp inuti skrivaren:</p> <ol style="list-style-type: none"> 1. Öppna skrivarkåpan. 2. Dra låsarmen till upplåst läge. <p>Obs! Upplåsningen drar in skrivvalsen så att det går att ta ut kassetten. Om det är ett stort stopp kanske du måste tvinga låsarmen till upplåst läge.</p> <ol style="list-style-type: none"> 3. Avlägsna kassetten. 4. Använd pincett eller nåltång för att rensa etikettstoppet. <hr/> <p> WARNING</p> <p>Skrivhuvudet är känsligt för skada. Om det används metallföremål för att ta bort stopp kan det repa eller skapa bucklor och sprickor på skrivhuvudet. Var extra försiktig när du rensar ett stopp.</p>
Ström PÅ/AV - Skrivaren fungerar inte		
Skrivaren startar inte när strömmen aktiveras.	Batteripaketet är inte laddat.	Anslut nätadaptern till skrivaren och anslut den till ett eluttag. Detta ger omedelbar strömförsörjning samtidigt som det laddar batteriet.
Skärmen fryser	Fel i användargränssnittet.	<ol style="list-style-type: none"> 1. Tryck på strömknappen för att stänga av skrivaren. <p>Om strömknappen inte stänger av skrivaren:</p> <ol style="list-style-type: none"> 2. Avlägsna nätadaptern (om sådan används). 3. Avlägsna batteripaketet, sätt omedelbart i det igen. 4. Slå PÅ strömmen till skrivaren.
Strömmen till skrivaren stängs ofta AV.	Svagt batteri.	Anslut nätadaptern till skrivaren och anslut den till ett eluttag. Detta ger omedelbar strömförsörjning samtidigt som det laddar batteriet.

Problem	Orsak	Korrigerande åtgärd
Ström PÅ/AV - Skrivaren fungerar inte (forts.)		
Strömmen till skrivaren stängs ofta AV.	Automatisk nedstängningsfördröjning.	Justera Nedstängningsfördröjning på menyn Setup>Config (inställning>konfiguration). (Se sida 29.)
Skrivaren svarar inte	Batteriet är slut.	Anslut nätadaptern för att förse skrivaren med ström och ladda batteriet. ELLER Installera ett nytt batteri.
Fel - "Klippte av under utskrift"	Skäraren användes under pågående etikettutskrift.	<ol style="list-style-type: none"> Skär genom materialet helt och hållet. Tryck på rensningstangenten  för att nollställa felet. Skriv ut etiketten eller etiketterna igen.
Utskriftskvalitet		
Dålig utskriftskvalitet	Batteripaketet kan vara utslitet och kanske inte kan hålla laddningen.	Batteriets livslängd är mellan ett och tre år, beroende på dess användning och vård. Beställ ett nytt batteripaket.
Dålig utskriftskvalitet.	Damm eller klister har ansamlats på skrivhuvudet.	Rengör skrivhuvudet. (Hänvisa till sida 104 för anvisningar för hur skrivaren rengörs.)
Dålig utskriftskvalitet	Oanvändbara medier	Prova med en annan mediekassett.

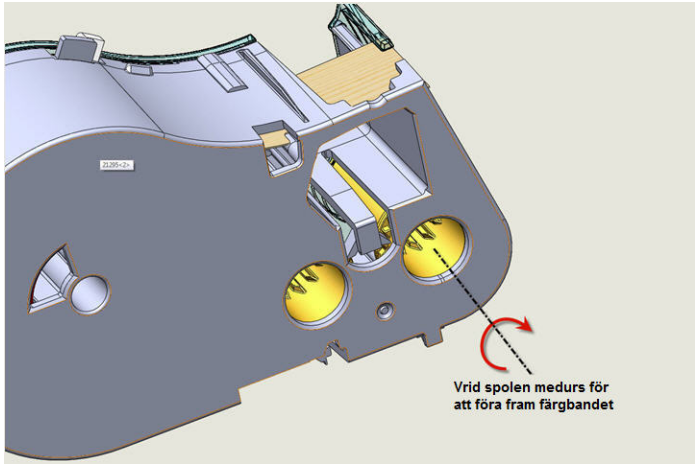
Problem	Orsak	Korrigerande åtgärd
Utskriftskvalitet (forts.)		
Tomma områden eller streck visas i den utskrivna texten.	Färgbandet veckar sig.	<ol style="list-style-type: none"> 1. Avlägsna kassetten från skrivaren och för fram färgbandet genom att vrida upptagningsspolen medurs tills det rynkade/skadade färgbandet inte är synligt längre (vanligtvis ungefär ett eller två hela varv). 2. Installera kassetten igen och fortsätt utskriften på normalt sätt. <p>ELLER, prova med en ny kassett.</p>
 <p>Vrid spolen medurs för att föra fram färgbandet</p>		
Etiketter		
Skrivaren matar inte etiketter.	Främre kanten på etiketttrullen är ojämn eller avriven (inte en rak kant).	Använd en sax för att skära en rak inledande kant på etiketttrullen.
Sammantryckt utskrift, dålig registrering	Smutsig skrivvals	Se till att den sist skurna etiketten har avlägsnats från etikettfacket. Rengör skrivvalsen. (Se sida 104 för rengöringsinformation.)
Dålig registrering på stansade etiketter	Skadad etikettskåra	Använd en sax för att skära en rak inledande kant på etiketttrullen. Var försiktig vid hantering av kassetter för att undvika att skada etikettmaterialet.

Problem	Orsak	Korrigerande åtgärd
Etiketter (forts.)		
Fel - "Slut på medium"	Etikett-/medieminnesenheten har räknat ner till noll. Kretskortet i valshållarkärnan på etikett/medier innehåller en minnesenhet som talar om för skrivaren hur mycket oanvänt material som finns kvar på etikett-/medieförsörjningen. Återanvändning av valshållaren med minnesenheten kommer slutligen att räkna ner till noll och ge fel	<ol style="list-style-type: none"> 1. Fyll på etiketter/medier eller byt ut hållaren för etikett/medierullen. 2. Tryck på [RENSA/ESC]-tangenten för att nollställa felet.
Fel - "Inget medium installerat."	Skadat kretskort i etikett-/medierulle.	<ol style="list-style-type: none"> 1. Fyll på etikett-/medierulle. 2. Tryck på [RENSA/ESC]-tangenten för att nollställa felet
Fel - "Inget medium installerat"	Skadade kontakter i mottagarfacket på nedre skrivarbas.	Kontakta teknisk support.
Fel - "Formuläröverdelsredigerare"	Etikett/medier eller färgband har orsakat stopp	<ol style="list-style-type: none"> 1. Nollställ alla stopp genom att öppna skrivarkåpan och avlägsna alla överskjutande etiketter i områdena runt matarvalsen eller utgångsrännan. 2. Tryck på [RENSA/ESC]-tangenten för att nollställa felet.
Program		
Filen är inte kompatibel med installerade medier	En sparad fil (eller strömvstängningsfil) har designats för medier som för närvarande inte är installerade.	Installera korrekta medier.
Inkompatibla medier för vald applikation	Installerade etiketter kan inte klara applikationskraven. (Försök exempelvis att köra en 110-Block-applikation på stansade medier.)	Installera korrekta medier.
Ogiltigt terminaluppreparvärde angavs.	Angivet värde är ogiltigt.	Godkänt intervall är mellan minst 0,2 tum och högst 40 tum.

Rengöring av skrivaren

Rengöring av skrivaren ökar utskriftskvaliteten och läsligheten. Det ökar även produktionen, maskinlivslängden och skrivarens tillförlitlighet och ger bättre funktion.

Visnings-skärm

Rengöra visnings-skärmen:

1. Fukta lätt en mjuk (icke-repande) duk med isopropylalkohol.

ELLER

Använd på förhand fuktade dukar som inte skapar statisk elektricitet som finns att få med rengöringssatsen Brady PCK-6.

2. Torka försiktigt av visnings-skärmen tills den är ren.

Interna komponenter

De enda interna komponenterna som kan kräva rengöring är skrivhuvudet och skrivvalsen.

Rengöra de interna komponenterna:

1. Stäng av skrivaren.
2. Öppna skrivarkåpan och avlägsna kassetten som för närvarande finns i skrivaren.

Obs! Se till att låsarmen är i det UPPLÅSTA läget. Om så inte är fallet kan du inte komma åt skrivhuvudet.

3. Med en luddfri svabb fuktad med isopropylalkohol (eller svabb från rengöringssatsen Brady PCK-6), ska du försiktigt torka av skrivhuvudet.
4. Med samma fuktade svabb, borsta försiktigt av skrivvalsen.

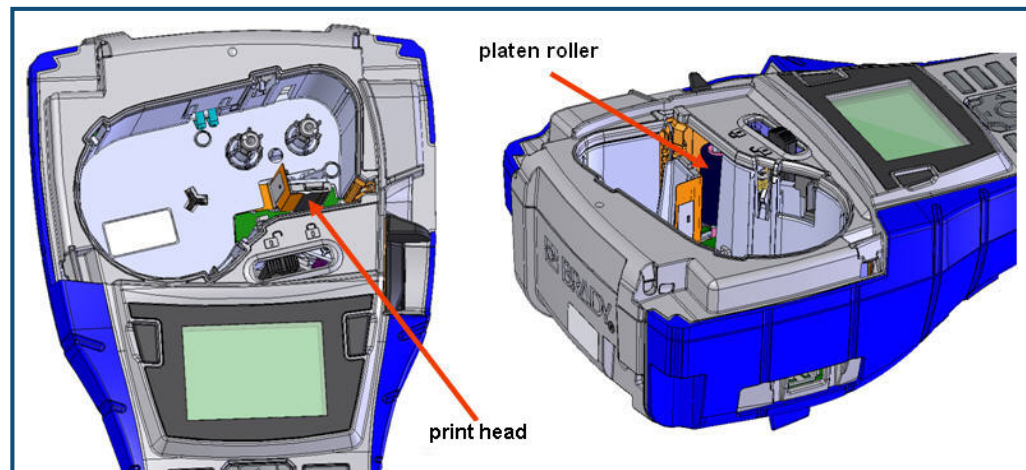

Figur 39 • Skrivhuvud och skrivvalsen i kassetttöppningen

Elektriskt

Utgång

Brand

Första hjälpen

CLP/GHS



HSID



Grekisk



Internationell



Laboratorie

	STERILE		LOT
STERILE A		STERILE EO	
STERILE R		STERILE !	
CONTROL		CONTROL -	
CONTROL +		IVD	REF
SN	IN ANALYSIS		

Laboratorie

CONFIDENTIAL			

Obligatoriskt



Blandat



Förpackning



PPE



Förbud



Offentlig information



Säkerhet



Varning



WHMIS



