



**Pas de pertes. Plus d'étiquettes.
Moins d'effort.**

L'imprimante industrielle BradyPrinter i3300

Pas de pertes. Plus d'étiquettes. Moins d'effort.

Imaginez votre scénario d'impression d'étiquettes idéal — les étiquettes et rubans s'emboîtent en place, il n'y a pas de processus de calibrage, vous ne devez pas jeter d'étiquettes vierges avant d'en avoir imprimé une. L'idéal est maintenant réel avec l'imprimante industrielle à étiquettes BradyPrinter i3300. Cette imprimante industrielle à étiquettes à volume moyen rend vos projets d'identification faciles, rapides et abordables. Profitez d'une variété d'avantages d'économie d'argent et de temps, y compris.

- **Aucune perte à l'impression** – avec la technologie d'impression intelligente, vous obtenez le réglage et le calibrage automatiques sans jeter d'étiquettes vierges
- **Changements rapides de matériel** – rouleaux et rubans d'étiquettes à chargement facile qui glissent en place pour des changements de matériels de 20 secondes
- **Identification complète des installations** – effectuer toutes vos tâches d'identification, des fils, des tableaux et des produits aux étiquettes pour sécurité et installation, avec un outil pratique et efficace

La solution complète de l'imprimante BradyPrinter i3300



L'imprimante industrielle à étiquettes BradyPrinter i3300

Pages 2 à 6

Étiquettes compatibles

Étiquettes pour produits et appareils électroniques
Pages 8 à 11

Étiquettes pour fils et panneaux
Pages 12 à 22

Étiquettes pour sécurité et installation
Pages 23 à 31

Étiquettes pour échantillons de laboratoire
Pages 32 à 35

Rubans compatibles
Pages 36 à 37

Logiciel pour la création d'étiquettes et l'intégration de données

Page 38

Caractéristiques techniques de l'imprimante

Page 39

BradyPrinter i3300

IMPRIMANTE INDUSTRIELLE À ÉTIQUETTES

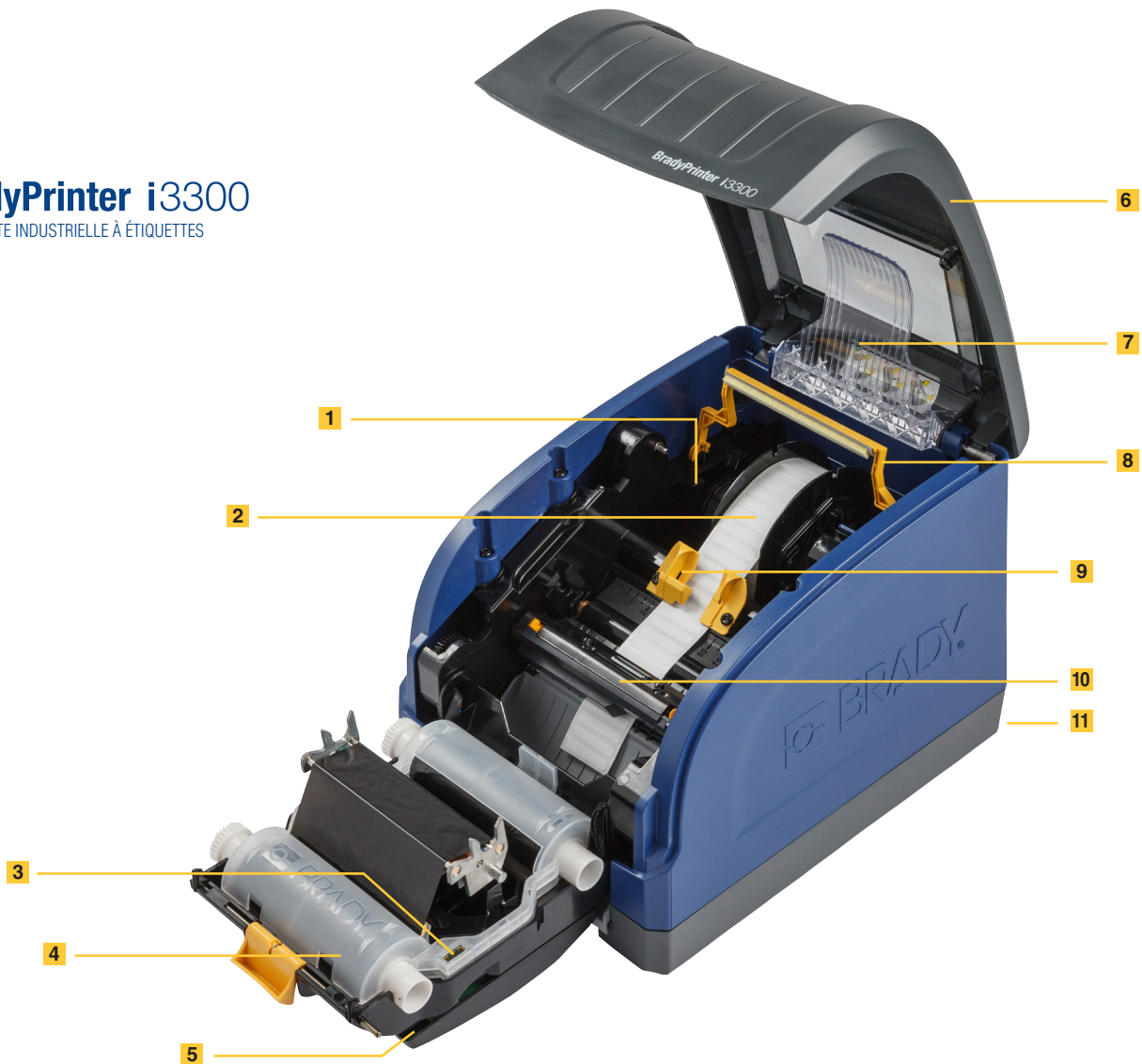

1 Cartouche du rouleau de média avec détection de pièce automatique

L'imprimante détecte automatiquement la pièce d'étiquette installée et communique le réglage de l'imprimante et l'information de configuration de la pièce à l'imprimante et au logiciel Brady

2 Changement de rouleau de support en 15 secondes

Le rouleau de cartouche de support média tombe en place et s'extrait rapidement avec un minimum d'enfilage, aucun réglage de capteur, aucun calibrage et aucune perte d'étiquette

3 Cartouche ruban d'encre avec détection de pièce automatique

L'imprimante détecte automatiquement la pièce de ruban installée, puis règle le niveau de chaleur d'impression correctement et avertit si un ruban incorrect est utilisé

4 Changement de ruban en 5 secondes

La cartouche de ruban s'emboîte en place d'un mouvement rapide et garantit que l'encre se trouve toujours dans la bonne direction à la tête d'impression

5 Panneau de commande tactile couleur

Icônes et coulisses pour réglages faciles de la configuration de l'imprimante et information sur la pièce et la quantité restante à l'affichage

6 Conception à chargement par le dessus

Réduit l'empreinte dans votre zone de travail et facilite le chargement et l'alignement du support média

7 Pont PermaSleeve^{MD} à double-face

Descendu en place pour permettre l'impression du deuxième côté de l'impression recto verso Marqueurs de fil PermaSleeve

8 Bras d'essuie-support

Assure une surface dépoussiérée et une qualité d'impression supérieure lors de l'impression de grand format les zones d'encre sur le support continu. Les feutres sont remplaçables sur le terrain

9 Détecteurs situés dans les guides

Le capteur d'étiquettes est toujours correctement positionné lorsque les guides sont fermés, ce qui veut dire : aucun essai et erreur de l'emplacement du capteur, aucun calibrage requis et aucune étiquette gaspillée

10 Coupe automatique intégrée

Coupe intégrée pour une coupe complète du support entre les étiquettes, à la fin de la tâche d'impression, ou aucune coupe

11 Options de l'interface

2x USB, 1x USB 2.0, 1x Ethernet (arrière de l'imprimante)



Imprime sur la première étiquette

Pas de gaspillage d'étiquettes avec la technologie d'impression intelligente

Imprimer sur chaque étiquette ou manchon — plus de première étiquette vide. Avec la technologie intelligente d'impression, l'imprimante, les étiquettes, les rubans et le logiciel fonctionnent tous ensemble pour une configuration d'étiquette efficace. Tout est dans la puce intégrée dans nos matériels — elle mémorise le format, le type, la couleur, la quantité et la compatibilité du matériel, et définit les réglages de brûlure, l'alignement du capteur et la vitesse d'impression. Une fois installé, la puce envoie ces informations au logiciel de l'ordinateur et de l'imprimante et calibre automatiquement sans gaspiller aucune étiquette — et vous obtenez la configuration et la création rapide de matériels, sans perte.

Effectuez des changements de matériels sans tracas en 20 secondes

Oubliez le tâtonnement avec les rouleaux de ruban qui sont excellents pour enrouler ou enfile le matériel autour des rouleaux ou des têtes d'impression. Passer à une nouvelle façon de changer les matériels avec l'imprimante industrielle à étiquettes BradyPrinter i3300. Les rouleaux d'étiquettes faciles à charger et les rubans autonomes se mettent en place pour des changements faciles de matériel en 20 secondes sans réglage de capteurs encombrants. Changez-vous de matériels fréquemment tout au long de la journée? Vous gagnerez du temps pour travailler sur vos tâches plus importantes.

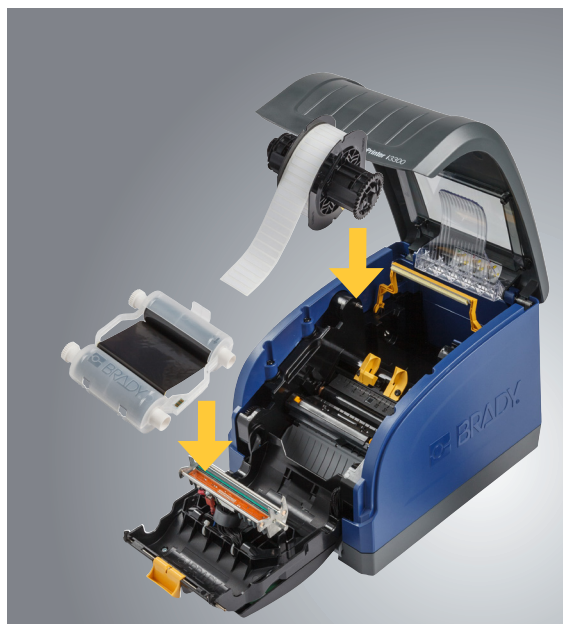

Chargement facile par le dessus

La bonne étiquette de la bonne entreprise

Rien ne quitte les portes de Brady sans respecter les plus hautes normes de qualité. Soutenu par plus de 100 ans d'expérience dans l'identification et les essais rigoureux de R et D, Brady fabrique des matériels dont vous pouvez faire confiance.

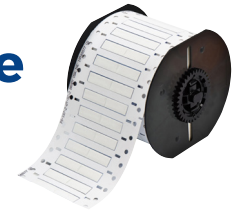

Cette solide expérience dans le développement de matériels nous permet de créer des matériels pour toutes vos applications dans l'ensemble de votre installation. Ajoutez la polyvalence d'impression de l'imprimante industrielle à étiquettes BradyPrinter i3300, et vous obtenez un outil pratique pour l'identification dans l'ensemble des installations qui offre plus de 825 pièces et 70 matériels en option, et des options d'étiquettes personnalisées supplémentaires pour une variété d'applications, y compris :

Applications d'identification de produits et de lignes de production



- Étiquettes métallisées et plaques signalétiques
- Travaux en cours et étiquettes de codes à barres
- Étiquettes d'essai d'assurance qualité
- Étiquettes inviolables
- Étiquettes de produits

Applications de cartes électroniques et de circuits imprimés

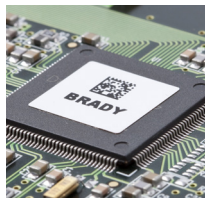
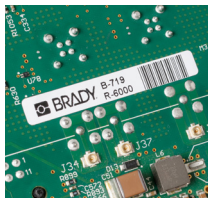

- Étiquettes polyamides
- Étiquettes antistatiques
- Étiquettes en polyester
- Étiquettes de polyamide amovibles
- Étiquettes de composants de cartes de circuits imprimés

Applications électriques et d'automatisation



- Marqueurs et manchons pour fils
- Étiquettes d'intérieur de panneaux
- Bouton-poussoir/étiquettes alternatives à panneau en relief
- Matériels pour plaques signalétiques de panneaux

Applications de sécurité, d'entretien et d'installation



- Marqueurs de tuyau
- Enseignes et avertissements de sécurité
- Étiquettes à visual allégé/5S
- Marquage au sol
- Étiquettes de produits chimiques du SGH

Applications de suivi d'échantillons et de laboratoire

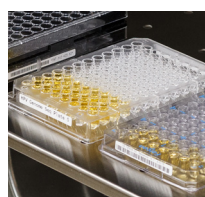

- Étiquettes de fioles et tubes de cryogéniques
- Étiquettes pour humidité, bain d'eau et autoclave
- Étiquettes de lamelles/étiquettes résistant aux solvants
- Étiquettes amovibles pour le verre

L'imprimante industrielle BradyPrinter i3300 et accessoires

Imprimante et logiciel

Numéro cat.	Description
150640	L'imprimante industrielle BradyPrinter i3300, Wi-Fi avec couteau automatique et logiciel Suite d'identification pour produit et fils
150642	L'imprimante industrielle BradyPrinter i3300, Wi-Fi avec couteau automatique et logiciel Suite d'identification pour laboratoire
150643	L'imprimante industrielle BradyPrinter i3300, Wi-Fi avec couteau automatique et logiciel Suite de numérisation et d'impression
150645	L'imprimante industrielle BradyPrinter i3300, Wi-Fi avec couteau automatique et logiciel Applications d'étiquettes du SGH
150639	L'imprimante industrielle BradyPrinter i3300, Wi-Fi avec couteau automatique et logiciel Suite de numérisation et d'impression
149552	L'imprimante industrielle BradyPrinter i3300, Wi-Fi avec couteau automatique et logiciel Suite Brady Workstation



Voir page 38 pour toutes les descriptions du logiciel Brady Workstation. Modèle de base est livrée avec le cordon d'alimentation le câble USB, la trousse de nettoyage, l'outil de nettoyage de couteau, le guide de démarrage rapide, et une CD de produit avec manuel d'utilisation complète.

Brady Workstation n'exige pas l'utilisation d'un pilote d'impression spécifique. Le pilote d'impression i3300 est disponible par le téléchargement gratuit sur le site web Bradycanada.ca.

Accessoires

Numéro cat.	Description
PCK-6	Kit de nettoyage, paquet de 50
120994	Étui coulissant avec poignée et poches de fournitures pour les imprimantes de bureau
B31-WIPER	5 paquets d'essuie - médias supplémentaires
B31-CCT	3 paquets d'outils de nettoyage de couteau supplémentaires



Windows® est une marque déposée de la compagnie Microsoft





Étiquettes en polyester (B-422, B-423, B-430, B-432, B483, B-484A et B-489)

• Largement utilisé pour l'ID de composants de circuits imprimés, et les applications d'ID industrielles tout usage.



B-423, B-483, B-489: Température de service : -94°F à 248°F

Approbations d'agence :   

B-430, B-432: Température de service : -40°F à 212°F

Approbations d'agence :   

B-484A: Température de service : -40°F à 240°F

Approbations d'agence :  





Diagramme	Numéro cat.	B-no	Couleur	Largeur d'étiquette A po (mm)	Hauteur d'étiquette B po (mm)	Rapport horizontal C po (mm)	Rapport vertical D po (mm)	Largeur de maillon E po (mm)	Étiquettes/rangée	Étiquettes/rouleau	Ruban recomm.
Adhésif standard (B-423 Blanc lustré):											
Fig. 4	B33-11-423	B-423	Blanc lustré	0,250 (6,4)	0,250 (6,4)	0,250 (6,4)	0,375 (9,5)	3,200 (81,3)	12	15000	B30-R6000
Fig. 1	B33-38-423	B-423	Blanc lustré	0,375 (9,5)	0,375 (9,5)	0,438 (11,1)	0,475 (12,1)	3,200 (81,3)	9	5000	B30-R6000
Fig. 1	B33-149-423	B-423	Blanc lustré	0,500 (12,7)	0,500 (12,7)	0,600 (15,2)	0,600 (15,2)	2,500 (63,5)	4	5000	B30-R6000
Fig. 1	B33-1-423	B-423	Blanc lustré	0,750 (19,1)	0,250 (6,4)	0,800 (20,3)	0,350 (8,9)	3,350 (85,1)	4	5000	B30-R6000
Fig. 2	B33-46-423	B-423	Blanc lustré	0,750 (19,1)	0,250 (6,4)	-	0,350 (8,9)	0,950 (24,1)	1	5000	B30-R6000
Fig. 2	B33-49-423	B-423	Blanc lustré	0,900 (22,9)	0,250 (6,4)	-	0,350 (8,9)	1,100 (27,9)	1	5000	B30-R6000
Fig. 2	B33-103-423	B-423	Blanc lustré	1,000 (25,4)	0,250 (6,4)	-	0,350 (8,9)	1,200 (30,5)	1	5000	B30-R6000
Fig. 1	B33-3-423	B-423	Blanc lustré	1,000 (25,4)	0,375 (9,5)	1,075 (27,3)	0,475 (12,1)	3,350 (85,1)	3	5000	B30-R6000
Fig. 1	B33-5-423	B-423	Blanc lustré	1,000 (25,4)	0,500 (12,7)	1,075 (27,3)	0,600 (15,2)	3,350 (85,1)	3	5000	B30-R6000
Fig. 2	B33-43-423	B-423	Blanc lustré	1,250 (31,8)	0,250 (6,4)	-	0,350 (8,9)	1,450 (36,8)	1	5000	B30-R6000
Fig. 1	B33-29-423	B-423	Blanc lustré	1,250 (31,8)	0,375 (9,5)	1,300 (33,0)	0,475 (12,1)	2,750 (69,9)	2	5000	B30-R6000
Fig. 2	B33-45-423	B-423	Blanc lustré	1,500 (38,1)	0,250 (6,4)	-	0,350 (8,9)	1,700 (43,2)	1	5000	B30-R6000
Fig. 2	B33-72-423	B-423	Blanc lustré	1,750 (44,5)	0,250 (6,4)	-	0,350 (8,9)	1,950 (49,5)	1	5000	B30-R6000
Fig. 2	B33-53-423	B-423	Blanc lustré	2,000 (50,8)	0,500 (12,7)	-	0,600 (15,2)	2,200 (55,9)	1	2500	B30-R6000
Fig. 2	B33-17-423	B-423	Blanc lustré	2,000 (50,8)	1,000 (25,4)	-	1,125 (28,6)	2,200 (55,9)	1	1500	B30-R6000
Fig. 2	B33-18-423	B-423	Blanc lustré	3,000 (76,2)	1,000 (25,4)	-	1,125 (28,6)	3,200 (81,3)	1	1500	B30-R6000
Fig. 2	B33-19-423	B-423	Blanc lustré	3,000 (76,2)	2,000 (50,8)	-	2,125 (54,0)	3,200 (81,3)	1	500	B30-R6000
Fig. 2	B33-55-423	B-423	Blanc lustré	4,000 (101,6)	2,000 (50,8)	-	2,125 (54,0)	4,200 (106,7)	1	750	B30-R6000
Adhésif standard (B-430 Transparent):											
Fig. 1	B33-5-430	B-430	Transparent	1,000 (25,4)	0,500 (12,7)	1,075 (27,3)	0,625 (15,9)	3,350 (85,1)	3	5000	B30-R6000
Fig. 2	B33-17-430	B-430	Transparent	2,000 (50,8)	1,000 (25,4)	-	1,125 (28,6)	2,200 (55,9)	1	1500	B30-R6000
Fig. 2	B33-18-430	B-430	Transparent	3,000 (76,2)	1,000 (25,4)	-	1,125 (28,6)	3,200 (81,3)	1	1500	B30-R6000
Adhésif plus fort pour les surfaces texturées (B-422 Blanc lustré) :											
Fig. 1	B33-149-422	B-422	Blanc lustré	0,500 (12,7)	0,500 (12,7)	0,600 (15,2)	0,600 (15,2)	2,500 (63,5)	4	5000	B30-R6000
Fig. 1	B33-5-422	B-422	Blanc lustré	1,000 (25,4)	0,500 (12,7)	1,075 (27,3)	0,600 (15,2)	3,350 (85,1)	3	5000	B30-R6000
Fig. 1	B33-147-422	B-422	Blanc lustré	1,500 (38,1)	0,375 (9,5)	1,650 (41,9)	0,475 (12,1)	3,350 (85,1)	2	2500	B30-R6000
Fig. 2	B33-102-422	B-422	Blanc lustré	1,500 (38,1)	0,375 (9,5)	-	0,500 (12,7)	1,700 (43,2)	1	2500	B30-R6000
Fig. 2	B33-136-422	B-422	Blanc lustré	1,500 (38,1)	0,750 (19,1)	-	0,875 (22,2)	1,700 (43,2)	1	1500	B30-R6000
Fig. 2	B33-17-422	B-422	Blanc lustré	2,000 (50,8)	1,000 (25,4)	-	1,125 (28,6)	2,200 (55,9)	1	1500	B30-R6000
Fig. 2	B33-18-422	B-422	Blanc lustré	3,000 (76,2)	1,000 (25,4)	-	1,125 (28,6)	3,200 (81,3)	1	1500	B30-R6000
Fig. 2	B33-19-422	B-422	Blanc lustré	3,000 (76,2)	2,000 (50,8)	-	2,125 (54,0)	3,200 (81,3)	1	500	B30-R6000
Fig. 2	B33-76-422	B-422	Blanc lustré	4,000 (101,6)	3,000 (76,2)	-	3,125 (79,4)	4,200 (106,7)	1	500	B30-R6000
Adhésif plus fort pour les surfaces texturées (B-432 transparent) :											
Fig. 1	B33-149-432	B-432	Transparent	0,500 (12,7)	0,500 (12,7)	0,600 (15,2)	0,625 (15,9)	2,500 (63,5)	4	5000	B30-R6000
Fig. 1	B33-5-432	B-432	Transparent	1,000 (25,4)	0,500 (12,7)	1,075 (27,3)	0,600 (15,2)	3,350 (85,1)	3	5000	B30-R6000
Fig. 2	B33-17-432	B-432	Transparent	2,000 (50,8)	1,000 (25,4)	-	1,125 (28,6)	2,200 (55,9)	1	1500	B30-R6000
Fig. 2	B33-18-432	B-432	Transparent	3,000 (76,2)	1,000 (25,4)	-	1,125 (28,6)	3,200 (81,3)	1	1500	B30-R6000
Fig. 2	B33-19-432	B-432	Transparent	3,000 (76,2)	2,000 (50,8)	-	2,125 (54,0)	3,200 (81,3)	1	500	B30-R6000
Adhésif ultra agressif pour surfaces extrêmement texturées (B-483 Blanc lustré):											
Fig. 1	B33-149-483	B-483	Blanc lustré	0,500 (12,7)	0,500 (12,7)	0,600 (15,2)	0,600 (15,2)	2,500 (63,5)	4	5000	B30-R6000
Fig. 1	B33-5-483	B-483	Blanc lustré	1,000 (25,4)	0,500 (12,7)	1,075 (27,3)	0,600 (15,2)	3,350 (85,1)	3	5000	B30-R6000
Fig. 2	B33-17-483	B-483	Blanc lustré	2,000 (50,8)	1,000 (25,4)	-	1,125 (28,6)	2,200 (55,9)	1	1500	B30-R6000
Fig. 2	B33-7-483	B-483	Blanc lustré	2,750 (69,9)	1,250 (31,8)	-	1,375 (34,9)	2,950 (74,9)	1	1000	B30-R6000
Fig. 2	B33-18-483	B-483	Blanc lustré	3,000 (76,2)	1,000 (25,4)	-	1,125 (28,6)	3,200 (81,3)	1	1500	B30-R6000
Fig. 2	B33-19-483	B-483	Blanc lustré	3,000 (76,2)	2,000 (50,8)	-	2,125 (54,0)	3,200 (81,3)	1	500	B30-R6000
Fig. 2	B33-55-483	B-483	Blanc lustré	4,000 (101,6)	2,000 (50,8)	-	2,125 (54,0)	4,200 (106,7)	1	750	B30-R6000
Adhésif ultra agressif pour les surfaces extrêmement texturées (B-489 Blanc mat) :											
Fig. 1	B33-5-489	B-489	Blanc mat	1,000 (25,4)	0,500 (12,7)	1,075 (27,3)	0,600 (15,2)	3,350 (85,1)	3	5000	B30-R4300
Fig. 2	B33-17-489	B-489	Blanc mat	2,000 (50,8)	1,000 (25,4)	-	1,125 (28,6)	2,200 (55,9)	1	1500	B30-R4300
Fig. 2	B33-18-489	B-489	Blanc mat	3,000 (76,2)	1,000 (25,4)	-	1,125 (28,6)	3,200 (81,3)	1	1500	B30-R4300
Fig. 2	B33-19-489	B-489	Blanc mat	3,000 (76,2)	2,000 (50,8)	-	2,125 (54,0)	3,200 (81,3)	1	500	B30-R4300
Adhésif ultra agressif et pliable pour se conforme aux surfaces angulaires (B-484A Blanc lustré):											
Fig. 2	B33-125-484	B-484A	Blanc lustré	0,900 (22,9)	0,500 (12,7)	-	0,600 (15,2)	1,100 (27,9)	1	1500	B30-R6000
Fig. 1	B33-5-484	B-484A	Blanc lustré	1,000 (25,4)	0,500 (12,7)	1,075 (27,3)	0,600 (15,2)	3,350 (85,1)	3	5000	B30-R6000
Fig. 2	B33-136-484	B-484A	Blanc lustré	1,500 (38,1)	0,750 (19,1)	-	0,875 (22,2)	1,700 (43,2)	1	1500	B30-R6000
Fig. 2	B33-17-484	B-484A	Blanc lustré	2,000 (50,8)	1,000 (25,4)	-	1,125 (28,6)	2,200 (55,9)	1	1500	B30-R6000
Fig. 2	B33-18-484	B-484A	Blanc lustré	3,000 (76,2)	1,000 (25,4)	-	1,125 (28,6)	3,200 (81,3)	1	1500	B30-R6000
Fig. 2	B33-19-484	B-484A	Blanc lustré	3,000 (76,2)	2,000 (50,8)	-	2,125 (54,0)	3,200 (81,3)	1	500	B30-R6000

Tout les numéros de produit ci-dessus sont compatibles avec BradyPrinter i3300 et BBP®33. Et les numéros de produit peuvent aussi être compatibles avec BradyPrinter S3100, BBP®30, BBP®31, BBP®35 et BBP®37 imprimante. Visitez BradyCanada.ca pour confirmer la compatibilité.

Étiquettes en polyester métallisées (B-428, B-434, B-435, B-438, B-486 and B-565)

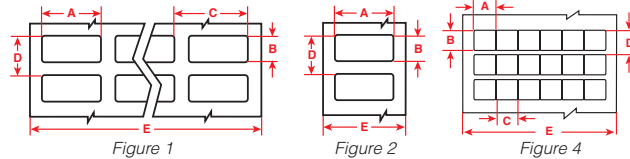
- Pour l'étiquetage de produits, le suivi d'inventaire et l'ID industrielle en général.
- Idéal pour les applications de plaques de classification et de sérialisation avec une qualité de plaque signalétique et une finition d'allure métallique

B-428: Température de service : -40°F à 293°F Approbations d'agence : 

B-434: Température de service : -40°F à 194°F Approbations d'agence : 

B-435: Température de service : -40°F à 194°F Approbations d'agence : 

B-438: Température de service : -40°F à 104°F Approbations d'agence : 

B-486: Température de service : -40°F à 248°F Approbations d'agence : 

B-565: Température de service : -40°F à 240°F Approbations d'agence : 



Diagramme	Numéro cat.	B-no	Couleur	Largeur d'étiquette A po (mm)	Hauteur d'étiquette B po (mm)	Rapport horizontal C po (mm)	Rapport vertical D po (mm)	Largeur de maillon E po (mm)	Étiquettes/rangée	Étiquettes/rouleau	Ruban recomm.
Adhésif standard pour les surfaces lisse (B-428 mat) :											
Fig. 1	B33-5-428	B-428	Argent mat	1,000 (25,4)	0,500 (12,7)	1,075 (27,3)	0,600 (15,2)	3,350 (85,1)	3	5000	B30-R4300
Fig. 2	B33-53-428	B-428	Argent mat	2,000 (50,8)	0,500 (12,7)	-	0,600 (15,2)	2,200 (55,9)	1	2500	B30-R4300
Fig. 2	B33-17-428	B-428	Argent mat	2,000 (50,8)	1,000 (25,4)	-	1,125 (28,6)	2,200 (55,9)	1	1500	B30-R4300
Fig. 2	B33-18-428	B-428	Argent mat	3,000 (76,2)	1,000 (25,4)	-	1,125 (28,6)	3,200 (81,3)	1	1500	B30-R4300
Fig. 2	B33-19-428	B-428	Argent mat	3,000 (76,2)	2,000 (50,8)	-	2,125 (54,0)	3,200 (81,3)	1	500	B30-R4300
Fig. 3	B33C-3000-428	B-428	Argent mat	3,000 (76,2)	85 pi, (25,9m)	-	-	3,400 (86,4)	1 rl (cont.)		B30-R4300
Adhésif standard pour les surfaces lisse (B-565 mat) :											
Fig. 3	B30C-1125-565-SL	B-565	Argent mat	1,125 (28,6)	100 pi, (30,5m)	-	-	1,375 (34,9)	1 rl (cont.)		B30-R4300
Fig. 3	B30C-2250-565-SL	B-565	Argent mat	2,250 (57,5)	100 pi, (30,5m)	-	-	2,500 (63,5)	1 rl (cont.)		B30-R4300
Fig. 3	B30C-4000-565-SL	B-565	Argent mat	4,000 (101,6)	100 pi, (30,5m)	-	-	4,200 (106,7)	1 rl (cont.)		B30-R4300
Adhésif standard pour les surfaces lisse (B-435 lustré) :											
Fig. 2	B33-18-435	B-435	Argent lustré	3,000 (76,2)	1,000 (25,4)	-	1,125 (28,6)	3,200 (81,3)	1	1500	B30-R6000
Fig. 2	B33-19-435	B-435	Argent lustré	3,000 (76,2)	2,000 (50,8)	-	2,125 (54,0)	3,200 (81,3)	1	500	B30-R6000
Fig. 2	B33-55-435	B-435	Argent lustré	4,000 (101,6)	2,000 (50,8)	-	2,125 (54,0)	4,200 (106,7)	1	750	B30-R6000
Adhésif plus fort pour les surfaces rugueuses (B-434 lustré) :											
Fig. 1	B33-5-434	B-434	Argent lustré	1,000 (25,4)	0,500 (12,7)	1,075 (27,3)	0,600 (15,2)	3,350 (85,1)	3	5000	B30-R6000
Fig. 2	B33-136-434	B-434	Argent lustré	1,500 (38,1)	0,750 (19,1)	-	0,875 (22,2)	1,700 (43,2)	1	1500	B30-R6000
Fig. 2	B33-17-434	B-434	Argent lustré	2,000 (50,8)	1,000 (25,4)	-	1,125 (28,6)	2,200 (55,9)	1	1500	B30-R6000
Fig. 2	B33-18-434	B-434	Argent lustré	3,000 (76,2)	1,000 (25,4)	-	1,125 (28,6)	3,200 (81,3)	1	1500	B30-R6000
Fig. 2	B33-19-434	B-434	Argent lustré	3,000 (76,2)	2,000 (50,8)	-	2,125 (54,0)	3,200 (81,3)	1	500	B30-R6000
Fig. 2	B33-55-434	B-434	Argent lustré	4,000 (101,6)	2,000 (50,8)	-	2,125 (54,0)	4,200 (106,7)	1	750	B30-R6000
Adhésif ultra-agressif pour surfaces extrêmement texturées, à revêtement en poudre et à faible énergie de surface (B-486 mat) :											
Fig. 2	B33-59-486	B-486	Argent mat	1,000 (25,4)	0,500 (12,7)	-	0,600 (15,2)	1,200 (30,5)	1	2500	B30-R4300
Fig. 1	B33-5-486	B-486	Argent mat	1,000 (25,4)	0,500 (12,7)	1,075 (27,3)	0,600 (15,2)	3,350 (85,1)	3	5000	B30-R4300
Fig. 2	B33-53-486	B-486	Argent mat	2,000 (50,8)	0,500 (12,7)	-	0,600 (15,2)	2,200 (55,9)	1	2500	B30-R4300
Fig. 2	B33-17-486	B-486	Argent mat	2,000 (50,8)	1,000 (25,4)	-	1,125 (28,6)	2,200 (55,9)	1	1300	B30-R4300
Fig. 2	B33-7-486	B-486	Argent mat	2,750 (69,9)	1,250 (31,8)	-	1,375 (34,9)	2,950 (74,9)	1	1000	B30-R4300
Fig. 2	B33-18-486	B-486	Argent mat	3,000 (76,2)	1,000 (25,4)	-	1,125 (28,6)	3,200 (81,3)	1	1300	B30-R4300
Fig. 2	B33-19-486	B-486	Argent mat	3,000 (76,2)	2,000 (50,8)	-	2,125 (54,0)	3,200 (81,3)	1	500	B30-R4300
Fig. 2	B33-76-486	B-486	Argent mat	4,000 (101,6)	3,000 (76,2)	-	3,125 (79,4)	4,200 (106,7)	1	500	B30-R4300
Fig. 2	B33-161-486	B-486	Argent mat	4,000 (101,6)	4,000 (101,6)	-	4,125 (104,8)	4,200 (106,7)	1	250	B30-R4300

Étiquettes en matériel inviolable pour identifications des biens matériels (B-438)

- Polyester métallisé laissant une empreinte lorsque l'étiquette est arrachée afin d'empêcher sa réutilisation.



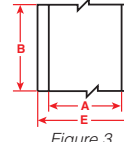
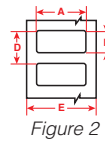
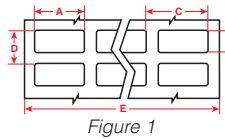



Diagramme	Numéro cat.	B-no	Couleur	Largeur d'étiquette A po (mm)	Hauteur d'étiquette B po (mm)	Rapport vertical D po (mm)	Largeur de maillon E po (mm)	Étiquettes/rangée	Étiquettes/rouleau	Ruban recomm.
Fig. 2	B30-17-438	B-438	Argent mat	2,000 (50,8)	1,000 (25,4)	2,500 (63,5)	1,125 (28,6)	1	1225	B30-R4300
Fig. 2	B30-18-438	B-438	Argent mat	3,000 (76,2)	1,000 (25,4)	3,250 (82,6)	1,250 (31,8)	1	1225	B30-R4300
Fig. 2	B30-222-438	B-438	Argent mat	3,000 (76,2)	2,000 (50,8)	3,250 (82,6)	2,250 (57,2)	1	650	B30-R4300
Fig. 3	B30C-3000-438-SL	B-438	Argent mat	3,000 (76,2)	100 pi, (30,5m)	-	3,250 (82,6)	1 rl (cont.)		B30-R4300

Tout les numéros de produit ci-dessus sont compatibles avec BradyPrinter i3300 et BBP®33. Et les numéros de produit peuvent aussi être compatibles avec BradyPrinter S3000, BradyPrinter S3100, BBP®30, BBP®31, BBP®35 et BBP®37 imprimante. Visitez BradyCanada.ca pour confirmer la compatibilité.

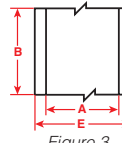
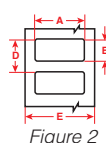
Étiquettes standard de polyamide (B-724 et B-727)

• Pouvant survive sur les dessus et le dessous de PCB dans le processus de soudure.

B-727: Température de service : -94 °F à 212 °F (-70 °C à 100 °C) (température maximum pour exposition à court délai : 80 s à 572 °F (300 °C), 5 min à 500 °F (260 °C), 2 h à 338 °F (170 °C)
Approbations d'agence :  

B-724: Température de service : -94 °F à 518 °F (-70 °C à 270 °C) (température maximum pour exposition à court délai : 80 s à 626 °F (330 °C), 5 min à 536 °F (280 °C)
Approbations d'agence : 





Diagramme	Numéro cat.	B-no	Couleur	Largeur d'étiquette A po (mm)	Hauteur d'étiquette B po (mm)	Rapport horizontal C po (mm)	Rapport vertical D po (mm)	Largeur de maillon E po (mm)	Étiquettes/rangée	Étiquettes/rouleau	Ruban recomm.
Température normale (B-727 Blanc lustré) :											
Fig. 1	B33-11-727	B-727	Blanc lustré	0,250 (6,35)	0,250 (6,4)	0,250 (6,4)	0,375 (9,5)	3,200 (81,3)	12	5000	B30-R6000
Fig. 1	B33-38-727	B-727	Blanc lustré	0,375 (9,5)	0,375 (9,5)	0,438 (11,1)	0,475 (12,1)	3,200 (81,3)	9	5000	B30-R6000
Fig. 1	B33-149-727	B-727	Blanc lustré	0,500 (12,7)	0,500 (12,7)	0,600 (15,2)	0,600 (15,2)	2,500 (63,5)	4	5000	B30-R6000
Fig. 1	B33-1-727	B-727	Blanc lustré	0,750 (19,1)	0,250 (6,4)	0,800 (20,3)	0,350 (8,9)	3,350 (85,1)	4	5000	B30-R6000
Fig. 2	B33-49-727	B-727	Blanc lustré	0,900 (22,9)	0,250 (6,4)	-	0,350 (8,9)	1,100 (27,9)	1	5000	B30-R6000
Fig. 1	B33-2-727	B-727	Blanc lustré	0,900 (22,9)	0,250 (6,4)	1,125 (28,6)	0,350 (8,9)	3,350 (85,1)	3	5000	B30-R6000
Fig. 2	B33-103-727	B-727	Blanc lustré	1,000 (25,4)	0,250 (6,4)	-	0,350 (8,9)	1,200 (30,5)	1	5000	B30-R6000
Fig. 2	B33-58-727	B-727	Blanc lustré	1,000 (25,4)	0,375 (9,5)	-	0,475 (12,1)	1,200 (30,5)	1	4000	B30-R6000
Fig. 2	B33-59-727	B-727	Blanc lustré	1,000 (25,4)	0,500 (12,7)	-	0,600 (15,2)	1,200 (30,5)	1	2500	B30-R6000
Fig. 2	B33-43-727	B-727	Blanc lustré	1,250 (31,8)	0,250 (6,4)	-	0,350 (8,9)	1,450 (36,8)	1	5000	B30-R6000
Fig. 2	B33-44-727	B-727	Blanc lustré	1,375 (34,9)	0,250 (6,4)	-	0,350 (8,9)	1,600 (40,6)	1	5000	B30-R6000
Fig. 2	B33-45-727	B-727	Blanc lustré	1,500 (38,1)	0,250 (6,4)	-	0,350 (8,9)	1,700 (43,2)	1	5000	B30-R6000
Fig. 2	B33-72-727	B-727	Blanc lustré	1,750 (44,5)	0,250 (6,4)	-	0,350 (8,9)	1,950 (49,5)	1	5000	B30-R6000
Température extrêmement élevée (B-724 mat ambre) :											
Fig. 1	B33-149-724	B-724	Mat Ambre	0,500 (12,7)	0,500 (12,7)	0,600 (15,2)	0,600 (15,2)	2,500 (63,5)	4	5000	B30-R4300
Fig. 2	B33-46-724	B-724	Mat Ambre	0,750 (19,1)	0,250 (6,4)	-	0,350 (8,9)	0,950 (24,1)	1	5000	B30-R4300
Fig. 1	B33-1-724	B-724	Mat Ambre	0,750 (19,1)	0,250 (6,4)	0,800 (20,3)	0,350 (8,9)	3,350 (85,1)	4	5000	B30-R4300
Fig. 1	B33-2-724	B-724	Mat Ambre	0,900 (22,9)	0,250 (6,4)	1,125 (28,6)	0,350 (8,9)	3,350 (85,1)	3	5000	B30-R4300
Fig. 2	B33-43-724	B-724	Mat Ambre	1,250 (31,8)	0,250 (6,4)	-	0,350 (8,9)	1,450 (36,8)	1	5000	B30-R4300
Fig. 1	B33-4-724	B-724	Mat Ambre	1,500 (38,1)	0,250 (6,4)	-	0,350 (8,9)	3,350 (85,1)	2	5000	B30-R4300

Étiquettes en papier (B-424)

- Utilisé pour les applications d'étiquetage à usage général.
- Matériel en papier blanc avec finition mate
- Bon contraste et résistance aux taches pour l'impression thermique de codes à barres

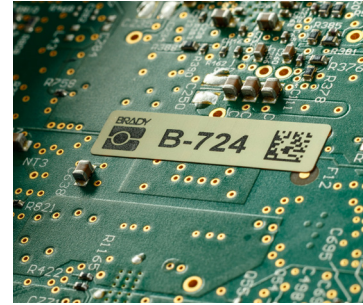
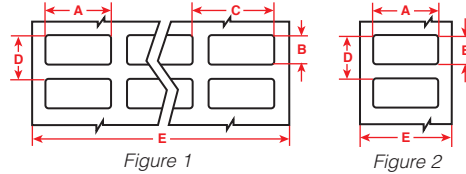
Température de service : -40°F à 124°F Approbations d'agence : 



Diagramme	Numéro cat.	B-no	Couleur	Largeur d'étiquette A po (mm)	Hauteur d'étiquette B po (mm)	Rapport horizontal C po (mm)	Rapport vertical D po (mm)	Largeur de maillon E po (mm)	Étiquettes/rangée	Étiquettes/rouleau	Ruban recomm.
Fig. 2	B33-53-424	B-424	Blanc	2,000 (50,8)	0,500 (12,7)	-	0,600 (15,2)	2,200 (55,9)	1	2500	B30-R4300
Fig. 2	B33-17-424	B-424	Blanc	2,000 (50,8)	1,000 (25,4)	1,125 (28,6)	2,200 (55,9)	-	1	1500	B30-R4300
Fig. 2	B33-7-424	B-424	Blanc	2,750 (69,9)	1,250 (31,8)	-	1,375 (34,9)	2,950 (74,9)	1	1000	B30-R4300
Fig. 2	B33-18-424	B-424	Blanc	3,000 (76,2)	1,000 (25,4)	1,125 (28,6)	3,200 (81,3)	-	1	1500	B30-R4300
Fig. 2	B33-19-424	B-424	Blanc	3,000 (76,2)	2,000 (50,8)	2,125 (54,0)	3,200 (81,3)	-	1	500	B30-R4300
Fig. 2	B33-20-424	B-424	Blanc	3,000 (76,2)	5,000 (127)	-	5,125 (130,2)	3,200 (81,3)	1	250	B30-R4300
Fig. 2	B33-55-424	B-424	Blanc	4,000 (101,6)	2,000 (50,8)	-	2,125 (54,0)	4,200 (106,7)	1	750	B30-R4300
Fig. 2	B33-25-424	B-424	Blanc	4,000 (101,6)	6,000 (152,4)	6,125 (155,6)	4,200 (106,7)	-	1	350	B30-R4300

Tout les numéros de produit ci-dessus sont compatibles avec BradyPrinter i3300 et BBP®33. Et les numéros de produit peuvent aussi être compatibles avec BradyPrinter S3000, BradyPrinter S3100, BBP®30, BBP®31, BBP®35 et BBP®37 imprimante. Visitez BradyCanada.ca pour confirmer la compatibilité.

Étiquettes en polyamide antistatique (B-717, B-718 and B-719)

- Identification de circuit imprimé et de composant électronique avec adhésif dissipateur statique et revêtement antiadhésif avec les valeurs de résistivité superficielle recommandées pour les emballages
- Conforme aux normes de matériel d'emballage EIA-541 pour les éléments sensibles ESD
- Utiliser pour l'identification de dessus ou de dessous de composants ou de circuits imprimés

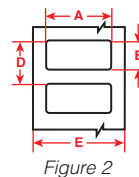
Tous: Température de service : -94°F à 212°F (température maximum pour exposition à court délai :

80 s à 572 °F (300 °C), 5 min à 500 °F (260 °C), 2 h à 338 °F (170 °C))

Approbations d'agence :  RoHS





Diagramme	Numéro cat.	B-no	Couleur	Largeur d'étiquette A po (mm)	Hauteur d'étiquette B po (mm)	Rapport horizontal C po (mm)	Rapport vertical D po (mm)	Largeur de maillon E po (mm)	Étiquettes/rangée	Étiquettes/rouleau	Ruban recomm.
Épaisseur normale (B-717 Blanc lustré) :											
Fig. 2	* B33-46-717	B-717	Blanc lustré	0,750 (19,1)	0,250 (6,4)	-	0,350 (8,9)	0,950 (24,1)	1	5000	B30-R6000
Fig. 2	* B33-103-717	B-717	Blanc lustré	1,000 (25,4)	0,250 (6,4)	-	0,350 (8,9)	1,200 (30,5)	1	5000	B30-R6000
Fig. 2	* B33-43-717	B-717	Blanc lustré	1,250 (31,8)	0,250 (6,4)	-	0,350 (8,9)	1,450 (36,8)	1	5000	B30-R6000
Fig. 2	* B33-45-717	B-717	Blanc lustré	1,500 (38,1)	0,250 (6,4)	-	0,350 (8,9)	1,700 (43,2)	1	5000	B30-R6000
Étiquette à profil bas (B-718 Blanc lustré) :											
Fig. 4	* B33-11-718	B-718	Blanc lustré	0,250 (6,4)	0,250 (6,4)	0,250 (6,4)	0,375 (9,5)	3,200 (81,3)	12	1500	B30-R6000
Fig. 1	* B33-38-718	B-718	Blanc lustré	0,375 (9,5)	0,375 (9,5)	0,438 (11,1)	0,475 (12,1)	3,200 (81,3)	9	5000	B30-R6000
Fig. 1	* B33-149-718	B-718	Blanc lustré	0,500 (12,7)	0,500 (12,7)	0,600 (15,2)	0,600 (15,2)	2,500 (63,5)	4	5000	B30-R6000
Fig. 1	* B33-1-718	B-718	Blanc lustré	0,750 (19,1)	0,250 (6,4)	0,800 (20,3)	0,350 (8,9)	3,350 (85,1)	4	5000	B30-R6000
Fig. 2	* B33-46-718	B-718	Blanc lustré	0,750 (19,1)	0,250 (6,4)	-	0,350 (8,9)	0,950 (24,1)	1	5000	B30-R6000
Fig. 2	* B33-49-718	B-718	Blanc lustré	0,900 (22,9)	0,250 (6,4)	-	0,350 (8,9)	1,100 (27,9)	1	5000	B30-R6000
Fig. 2	* B33-43-718	B-718	Blanc lustré	1,250 (31,8)	0,250 (6,4)	-	0,350 (8,9)	1,450 (36,8)	1	5000	B30-R6000
Fig. 2	* B33-45-718	B-718	Blanc lustré	1,500 (38,1)	0,250 (6,4)	-	0,350 (8,9)	1,700 (43,2)	1	5000	B30-R6000
Fig. 2	* B33-72-718	B-718	Blanc lustré	1,750 (44,5)	0,250 (6,4)	-	0,350 (8,9)	1,950 (49,5)	1	5000	B30-R6000
L'étiquette à profil bas - pour empêcher le collage des billes de soudure (B-719 Blanc mat) :											
Fig. 1	* B33-38-719	B-719	Blanc mat	0,375 (9,5)	0,375 (9,5)	0,438 (11,1)	0,475 (12,1)	3,200 (81,3)	9	5000	B30-R6000
Fig. 2	* B33-46-719	B-719	Blanc mat	0,750 (19,1)	0,250 (6,4)	-	0,350 (8,9)	0,950 (24,1)	1	5000	B30-R6000
Fig. 1	* B33-2-719	B-719	Blanc mat	0,900 (22,9)	0,250 (6,4)	1,125 (28,6)	0,350 (8,9)	3,350 (85,1)	3	5000	B30-R6000
Fig. 2	* B33-43-719	B-719	Blanc mat	1,250 (31,8)	0,250 (6,4)	-	0,350 (8,9)	1,450 (36,8)	1	5000	B30-R6000

*  **AVERTISSEMENT** : Cancer www.p65warnings.ca.gov

Étiquettes en polypropylène (B-425)

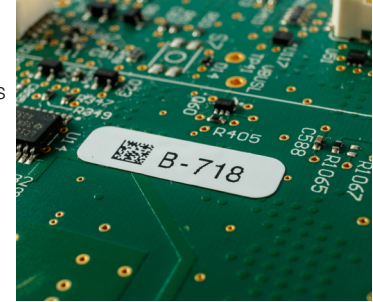
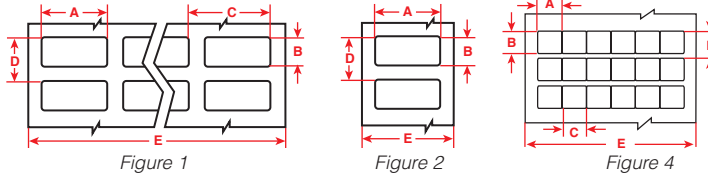
- Matériel d'étiquetage en général pour usage intérieur
- Résistance aux produits chimiques et aux solvants et performance d'impression remarquable
- Non recommandée pour utilisation prolongée à l'extérieur

Température de service : -94°F à 212°F

Approbations d'agence :  RoHS



Diagramme	Numéro cat.	B-no	Couleur	Largeur d'étiquette A po (mm)	Hauteur d'étiquette B po (mm)	Rapport horizontal C po (mm)	Rapport vertical D po (mm)	Largeur de maillon E po (mm)	Étiquettes/rangée	Étiquettes/rouleau	Ruban recomm.
Fig. 1	B33-5-425	B-425	Blanc	1,000 (25,4)	0,500 (12,7)	1,075 (27,3)	0,600 (15,2)	3,350 (85,1)	3	5000	B30-R4300
Fig. 2	B33-17-425	B-425	Blanc	2,000 (50,8)	1,000 (25,4)	-	1,125 (28,6)	2,200 (55,9)	1	1500	B30-R4300
Fig. 2	B33-18-425	B-425	Blanc	3,000 (76,2)	1,000 (25,4)	-	1,125 (28,6)	3,200 (81,3)	1	1500	B30-R4300
Fig. 2	B33-19-425	B-425	Blanc	3,000 (76,2)	2,000 (50,8)	-	2,125 (54,0)	3,200 (81,3)	1	500	B30-R4300

Tout les numéros de produit ci-dessus sont compatibles avec BradyPrinter i3300 et BBP®33. Et les numéros de produit peuvent aussi être compatibles avec BradyPrinter S3000, BradyPrinter S3100, BBP®30, BBP®31, BBP®35 et BBP®37 imprimante. Visitez BradyCanada.ca pour confirmer la compatibilité.

Étiquettes avec profil à relief - style bouton-poussoir substitut aux plaques à relief (B-593)

Épargnez jusqu'à 80 % sur les plaques de légende à relief.

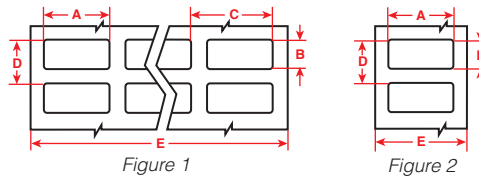
- Étiquette en polyester très glacé avec profil à relief épais et adhésif ultra-agressif (épaisseur de 0,70 mm)
- Substitut aux plaques à relief à faible coût et haute performance
- Classification de durabilité extérieure de 10 ans
- Étiquetage sur demande : les étiquettes s'impriment en moins de 4 secondes
- 5 formats de bouton-poussoir (y compris diamètres de trou)
- de 22,5 mm à clé et sans clé et de 30,5 mm à clé)

Température de service : -4°F à 212°F

Température d'application : 50°F à 212°F

Durabilité extérieure moyenne : Jusqu'à 10 ans

Approprations d'agence :   



Diagramme	Numéro cat.	B-no	Couleur	Hauteur d'étiquette A po (mm)	Largeur d'étiquette B po (mm)	Hole Diameter C Inch (mm)	Rapport vertical D po (mm)	Largeur de maillon E po (mm)	Étiquettes/rangée	Étiquettes/rouleau	Ruban recomm.
Fig. 18a	B30EP-167-593-WT	B-593	Blanc	1,500 (38,1)	1,200 (30,5)	0,885 (22,5)	1,750 (44,5)	2,500 (63,5)	1	200	B30-R6000
Fig. 18b	B30EP-167U-593-WT	B-593	Blanc	1,500 (38,1)	1,200 (30,5)	0,885 (22,5)	1,750 (44,5)	2,500 (63,5)	1	200	B30-R6000
Fig. 18a	B30EP-169-593-WT	B-593	Blanc	1,800 (45,7)	1,800 (45,7)	1,200 (30,5)	2,000 (50,8)	2,500 (63,5)	1	190	B30-R6000
Fig. 18a	B30EP-168-593-WT	B-593	Blanc	1,900 (48,3)	1,200 (30,5)	0,885 (22,5)	2,125 (54,0)	2,500 (63,5)	1	180	B30-R6000
Fig. 18a	B30EP-170-593-WT	B-593	Blanc	2,400 (60,9)	2,400 (60,9)	1,200 (30,5)	2,625 (66,7)	3,250 (82,6)	1	145	B30-R6000
Fig. 18a	B30EP-167-593-YL	B-593	Jaune	1,500 (38,1)	1,200 (30,5)	0,885 (22,5)	1,750 (44,5)	2,500 (63,5)	1	200	B30-R6000
Fig. 18b	B30EP-167U-593-YL	B-593	Jaune	1,500 (38,1)	1,200 (30,5)	0,885 (22,5)	1,750 (44,5)	2,500 (63,5)	1	200	B30-R6000
Fig. 18a	B30EP-169-593-YL	B-593	Jaune	1,800 (45,7)	1,800 (45,7)	1,200 (30,5)	2,000 (50,8)	2,500 (63,5)	1	190	B30-R6000
Fig. 18a	B30EP-168-593-YL	B-593	Jaune	1,900 (48,3)	1,200 (30,5)	0,885 (22,5)	2,125 (54,0)	2,500 (63,5)	1	180	B30-R6000
Fig. 18a	B30EP-170-593-YL	B-593	Jaune	2,400 (60,9)	2,400 (60,9)	1,200 (30,5)	2,625 (66,7)	3,250 (82,6)	1	145	B30-R6000
Fig. 18a	B30EP-167-593-BK	B-593	Noir	1,500 (38,1)	1,200 (30,5)	0,885 (22,5)	1,750 (44,5)	2,500 (63,5)	1	200	B30-R4400-WT
Fig. 18b	B30EP-167U-593-BK	B-593	Noir	1,500 (38,1)	1,200 (30,5)	0,885 (22,5)	1,750 (44,5)	2,500 (63,5)	1	200	B30-R4400-WT
Fig. 18a	B30EP-169-593-BK	B-593	Noir	1,800 (45,7)	1,800 (45,7)	1,200 (30,5)	2,000 (50,8)	2,500 (63,5)	1	190	B30-R4400-WT
Fig. 18a	B30EP-168-593-BK	B-593	Noir	1,900 (48,3)	1,200 (30,5)	0,885 (22,5)	2,125 (54,0)	2,500 (63,5)	1	180	B30-R4400-WT
Fig. 18a	B30EP-170-593-BK	B-593	Noir	2,400 (60,9)	2,400 (60,9)	1,200 (30,5)	2,625 (66,7)	3,250 (82,6)	1	145	B30-R4400-WT
Fig. 18a	B30EP-167-593-GN	B-593	Vert	1,500 (38,1)	1,200 (30,5)	0,885 (22,5)	1,750 (44,5)	2,500 (63,5)	1	200	B30-R4400-WT
Fig. 18b	B30EP-167U-593-GN	B-593	Vert	1,500 (38,1)	1,200 (30,5)	0,885 (22,5)	1,750 (44,5)	2,500 (63,5)	1	200	B30-R4400-WT
Fig. 18a	B30EP-169-593-GN	B-593	Vert	1,800 (45,7)	1,800 (45,7)	1,200 (30,5)	2,000 (50,8)	2,500 (63,5)	1	190	B30-R4400-WT
Fig. 18a	B30EP-168-593-GN	B-593	Vert	1,900 (48,3)	1,200 (30,5)	0,885 (22,5)	2,125 (54,0)	2,500 (63,5)	1	180	B30-R4400-WT
Fig. 18a	B30EP-170-593-GN	B-593	Vert	2,400 (60,9)	2,400 (60,9)	1,200 (30,5)	2,625 (66,7)	3,250 (82,6)	1	145	B30-R4400-WT
Fig. 18a	B30EP-167-593-RD	B-593	Rouge	1,500 (38,1)	1,200 (30,5)	0,885 (22,5)	1,750 (44,5)	2,500 (63,5)	1	200	B30-R4400-WT
Fig. 18b	B30EP-167U-593-RD	B-593	Rouge	1,500 (38,1)	1,200 (30,5)	0,885 (22,5)	1,750 (44,5)	2,500 (63,5)	1	200	B30-R4400-WT
Fig. 18a	B30EP-169-593-RD	B-593	Rouge	1,800 (45,7)	1,800 (45,7)	1,200 (30,5)	2,000 (50,8)	2,500 (63,5)	1	190	B30-R4400-WT
Fig. 18a	B30EP-168-593-RD	B-593	Rouge	1,900 (48,3)	1,200 (30,5)	0,885 (22,5)	2,125 (54,0)	2,500 (63,5)	1	180	B30-R4400-WT
Fig. 18a	B30EP-170-593-RD	B-593	Rouge	2,400 (60,9)	2,400 (60,9)	1,200 (30,5)	2,625 (66,7)	3,250 (82,6)	1	145	B30-R4400-WT

U.S. Patent Nos. US8475914B2; US9005729B2.

Tout les numéros de produit ci-dessus sont compatibles avec BradyPrinter i3300 et BBP®33. Et les numéros de produit peuvent aussi être compatibles avec BradyPrinter S3000, BradyPrinter S3100, BBP®30, BBP®31, BBP®35 et BBP®37 imprimante. Visitez BradyCanada.ca pour confirmer la compatibilité.

Étiquettes avec profil à relief - style rectangulaire substitut aux plaques à relief (B-593)

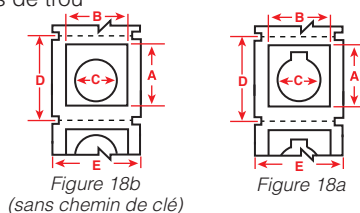
Épargnez jusqu'à 80 % sur les plaques de légende à relief.

- Étiquette en polyester très glacé avec profil à relief épais et adhésif ultra-agressif (épaisseur de 0,70 mm)
- Idéal pour les étiquettes de panneau arrière d'intérieur de panneau et d'étiquetage de devant de boîtier
- Jusqu'à 80 % moins que les plaques à relief et imprime en environ 4 secondes
- Classification de durabilité extérieure de 10 ans

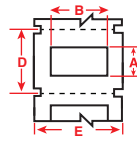

Figure 18c



Température de service : -4°F à 212°F Température d'application: 50°F à 212°F
 Durabilité extérieure moyenne : Jusqu'à 10 ans
 Approbations d'agence : RoHS











Diagramme	Numéro cat.	B-no	Couleur	Hauteur d'étiquette A po (mm)	Largeur d'étiquette B po (mm)	Rapport vertical D po (mm)	Largeur de maillon E po (mm)	Étiquettes/rangée	Étiquettes/rouleau	Ruban recomm.
Fig. 18c	B30EP-171-593-WT	B-593	Blanc	0,490 (12,5)	1,060 (26,9)	0,750 (19,1)	1,375 (34,9)	1	500	B30-R6000
Fig. 18c	B30EP-172-593-WT	B-593	Blanc	0,590 (15,0)	1,770 (45,0)	0,850 (21,6)	2,500 (63,5)	1	450	B30-R6000
Fig. 18c	B30EP-175-593-WT	B-593	Blanc	0,750 (19,1)	3,000 (76,2)	1,000 (25,4)	3,250 (82,6)	1	375	B30-R6000
Fig. 18c	B30EP-173-593-WT	B-593	Blanc	1,000 (25,4)	2,000 (50,8)	1,250 (31,8)	2,500 (63,5)	1	300	B30-R6000
Fig. 18c	B30EP-174-593-WT	B-593	Blanc	1,000 (25,4)	4,000 (101,6)	1,250 (31,8)	4,250 (108,0)	1	300	B30-R6000
Fig. 18c	B30EP-176-593-WT	B-593	Blanc	1,000 (25,4)	3,000 (76,2)	1,250 (31,8)	3,250 (82,6)	1	300	B30-R6000
Fig. 18c	B30EP-177-593-WT	B-593	Blanc	2,500 (63,5)	3,000 (76,2)	2,750 (69,9)	3,250 (82,6)	1	125	B30-R6000
Fig. 18c	B30EP-171-593-YL	B-593	Jaune	0,490 (12,5)	1,060 (26,9)	0,750 (19,1)	1,375 (34,9)	1	500	B30-R6000
Fig. 18c	B30EP-172-593-YL	B-593	Jaune	0,590 (15,0)	1,770 (45,0)	0,850 (21,6)	2,500 (63,5)	1	450	B30-R6000
Fig. 18c	B30EP-175-593-YL	B-593	Jaune	0,750 (19,1)	3,000 (76,2)	1,000 (25,4)	3,250 (82,6)	1	375	B30-R6000
Fig. 18c	B30EP-173-593-YL	B-593	Jaune	1,000 (25,4)	2,000 (50,8)	1,250 (31,8)	2,500 (63,5)	1	300	B30-R6000
Fig. 18c	B30EP-174-593-YL	B-593	Jaune	1,000 (25,4)	4,000 (101,6)	1,250 (31,8)	4,250 (108,0)	1	300	B30-R6000
Fig. 18c	B30EP-176-593-YL	B-593	Jaune	1,000 (25,4)	3,000 (76,2)	1,250 (31,8)	3,250 (82,6)	1	300	B30-R6000
Fig. 18c	B30EP-177-593-YL	B-593	Jaune	2,500 (63,5)	3,000 (76,2)	2,750 (69,9)	3,250 (82,6)	1	125	B30-R6000
Fig. 18c	B30EP-171-593-BK	B-593	Noir	0,490 (12,5)	1,060 (26,9)	0,750 (19,1)	1,375 (34,9)	1	500	B30-R4400-WT
Fig. 18c	B30EP-172-593-BK	B-593	Noir	0,590 (15,0)	1,770 (45,0)	0,850 (21,6)	2,500 (63,5)	1	450	B30-R4400-WT
Fig. 18c	B30EP-175-593-BK	B-593	Noir	0,750 (19,1)	3,000 (76,2)	1,000 (25,4)	3,250 (82,6)	1	375	B30-R4400-WT
Fig. 18c	B30EP-173-593-BK	B-593	Noir	1,000 (25,4)	2,000 (50,8)	1,250 (31,8)	2,500 (63,5)	1	300	B30-R4400-WT
Fig. 18c	B30EP-174-593-BK	B-593	Noir	1,000 (25,4)	4,000 (101,6)	1,250 (31,8)	4,250 (108,0)	1	300	B30-R4400-WT
Fig. 18c	B30EP-176-593-BK	B-593	Noir	1,000 (25,4)	3,000 (76,2)	1,250 (31,8)	3,250 (82,6)	1	300	B30-R4400-WT
Fig. 18c	B30EP-177-593-BK	B-593	Noir	2,500 (63,5)	3,000 (76,2)	2,750 (69,9)	3,250 (82,6)	1	125	B30-R4400-WT
Fig. 18c	B30EP-171-593-GN	B-593	Vert	0,490 (12,5)	1,060 (26,9)	0,750 (19,1)	1,375 (34,9)	1	500	B30-R4400-WT
Fig. 18c	B30EP-172-593-GN	B-593	Vert	0,590 (15,0)	1,770 (45,0)	0,850 (21,6)	2,500 (63,5)	1	450	B30-R4400-WT
Fig. 18c	B30EP-175-593-GN	B-593	Vert	0,750 (19,1)	3,000 (76,2)	1,000 (25,4)	3,250 (82,6)	1	375	B30-R4400-WT
Fig. 18c	B30EP-173-593-GN	B-593	Vert	1,000 (25,4)	2,000 (50,8)	1,250 (31,8)	2,500 (63,5)	1	300	B30-R4400-WT
Fig. 18c	B30EP-174-593-GN	B-593	Vert	1,000 (25,4)	4,000 (101,6)	1,250 (31,8)	4,250 (108,0)	1	300	B30-R4400-WT
Fig. 18c	B30EP-176-593-GN	B-593	Vert	1,000 (25,4)	3,000 (76,2)	1,250 (31,8)	3,250 (82,6)	1	300	B30-R4400-WT
Fig. 18c	B30EP-177-593-GN	B-593	Vert	2,500 (63,5)	3,000 (76,2)	2,750 (69,9)	3,250 (82,6)	1	125	B30-R4400-WT
Fig. 18c	B30EP-171-593-RD	B-593	Rouge	0,490 (12,5)	1,060 (26,9)	0,750 (19,1)	1,375 (34,9)	1	500	B30-R4400-WT
Fig. 18c	B30EP-172-593-RD	B-593	Rouge	0,590 (15,0)	1,770 (45,0)	0,850 (21,6)	2,500 (63,5)	1	450	B30-R4400-WT
Fig. 18c	B30EP-173-593-RD	B-593	Rouge	1,000 (25,4)	2,000 (50,8)	1,250 (31,8)	2,500 (63,5)	1	300	B30-R4400-WT
Fig. 18c	B30EP-174-593-RD	B-593	Rouge	1,000 (25,4)	4,000 (101,6)	1,250 (31,8)	4,250 (108,0)	1	300	B30-R4400-WT
Fig. 18c	B30EP-171-593-SL	B-593	Argent	0,490 (12,5)	1,060 (26,9)	0,750 (19,1)	1,375 (34,9)	1	500	B30-R6000
Fig. 18c	B30EP-172-593-SL	B-593	Argent	0,590 (15,0)	1,770 (45,0)	0,850 (21,6)	2,500 (63,5)	1	450	B30-R6000
Fig. 18c	B30EP-173-593-SL	B-593	Argent	1,000 (25,4)	2,000 (50,8)	1,250 (31,8)	2,500 (63,5)	1	300	B30-R6000
Fig. 18c	B30EP-174-593-SL	B-593	Argent	1,000 (25,4)	4,000 (101,6)	1,250 (31,8)	4,250 (108,0)	1	300	B30-R6000

U.S. Patent Nos. US8475914B2; US9005729B2.

Tout les numéros de produit ci-dessus sont compatibles avec BradyPrinter i3300 et BBP®33. Et les numéros de produit peuvent aussi être compatibles avec BradyPrinter S3000, BradyPrinter S3100, BBP®30, BBP®31, BBP®35 et BBP®37 imprimante. Visitez BradyCanada.ca pour confirmer la compatibilité.

Étiquettes pour identification de panneaux (B-483, B-484A, B-499, B-593 et B-595)

- Formats divers dans plusieurs types de matériels durables
- Idéal pour marquage de panneau arrière, de rail DIN, de relais, d'automates, d'interrupteurs, de solénoïdes, de moteurs d'entraînement et d'autres composants.
- Tous les matériels recommandés sont flexibles et ont des adhésifs haute fixation pour l'adhérence à une grande variété de surfaces et de composants

B-483: Température de service : -40°F à 248°F Approbations d'agence :   
B-484A: Température de service : -40°F à 240°F Approbations d'agence :   
B-499: Température de service : -40°F à 193°F Approbations d'agence :   
B-593: Température de service : -4°F à 212°F
B-595: Température de service : -40°F à 180°F, 8-10 years Durabilité extérieure moyenne
 Approbations d'agence : 

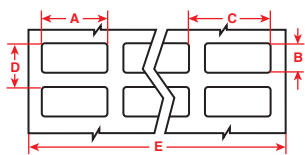

Figure 1

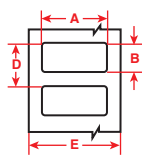

Figure 2

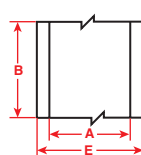

Figure 3

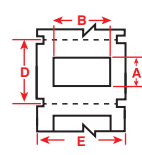

Figure 18c

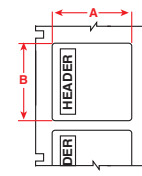





Figure 70



Diagramme	Numéro cat.	B-no	Couleur	Largeur d'étiquette A po (mm)	Hauteur d'étiquette B po (mm)	Rapport horizontal C po (mm)	Rapport vertical D po (mm)	Largeur de maillon E po (mm)	Étiquettes/rangée	Étiquettes/rouleau	Ruban recomm.
Tissu en nylon - adhésif permanent (B-499) :											
Fig. 1	B33-68-499	B-499	Blanc	0,500 (12,7)	0,750 (19,1)	0,600 (15,2)	0,875 (22,2)	2,500 (63,5)	4	1500	B30-R6000
Fig. 1	B33-165-499	B-499	Blanc	0,800 (20,3)	1,437 (36,5)	0,900 (22,9)	1,562 (39,7)	3,700 (94,0)	4	2500	B30-R6000
Fig. 2	B33-125-499	B-499	Blanc	0,900 (22,9)	0,500 (12,7)	-	-	-	1	1500	B30-R6000
Fig. 1	B33-126-499	B-499	Blanc	0,900 (22,9)	0,500 (12,7)	-	-	-	2	1500	B30-R6000
Fig. 2	B33-163-499	B-499	Blanc	1,000 (25,4)	0,375 (9,5)	-	-	-	1	1500	B30-R6000
Fig. 1	B33-152-499	B-499	Blanc	1,000 (25,4)	0,375 (9,5)	-	-	-	2	1500	B30-R6000
Fig. 2	B33-136-499	B-499	Blanc	1,500 (38,1)	0,750 (19,1)	-	0,875 (22,2)	1,770 (45,0)	1	1500	B30-R6000
Fig. 2	B33-137-499	B-499	Blanc	2,000 (50,8)	1,000 (25,4)	-	1,125 (28,6)	2,200 (55,9)	1	1100	B30-R6000
Fig. 2	B33-125-499	B-499	Blanc	2,000 (50,8)	0,250 (6,4)	-	-	-	1	1500	B30-R6000
Polyester - adhésif ultra agressif pour surfaces extrêmement texturées et à faible énergie de surface (B-483) :											
Fig. 1	B33-149-483	B-483	Blanc	0,500 (12,7)	0,500 (12,7)	0,600 (15,2)	0,600 (15,2)	2,500 (63,5)	4	5000	B30-R6000
Fig. 1	B33-5-483	B-483	Blanc	1,000 (25,4)	0,500 (12,7)	1,075 (27,3)	0,600 (15,2)	3,350 (85,1)	3	5000	B30-R6000
Fig. 2	B33-17-483	B-483	Blanc	2,000 (50,8)	1,000 (25,4)	-	1,125 (28,6)	2,200 (55,9)	1	1500	B30-R6000
Fig. 2	B33-7-483	B-483	Blanc	2,750 (69,9)	1,250 (31,8)	-	1,375 (34,9)	2,950 (74,9)	1	1000	B30-R6000
Fig. 2	B33-18-483	B-483	Blanc	3,000 (76,2)	1,000 (25,4)	-	1,125 (28,6)	3,200 (81,3)	1	1500	B30-R6000
Fig. 2	B33-19-483	B-483	Blanc	3,000 (76,2)	2,000 (50,8)	-	2,125 (54,0)	3,200 (81,3)	1	500	B30-R6000
Fig. 2	B33-55-483	B-483	Blanc	4,000 (101,6)	2,000 (50,8)	-	2,125 (54,0)	4,200 (106,7)	1	750	B30-R6000
Polyester - Adhésif ultra-agressif et flexible pour se conformer aux surfaces angulaires (B-484A) :											
Fig. 2	B33-125-484	B-484A	Blanc	0,900 (22,9)	0,500 (12,7)	-	0,600 (15,2)	1,100 (27,9)	1	1500	B30-R6000
Fig. 1	B33-5-484	B-484A	Blanc	1,000 (25,4)	0,500 (12,7)	1,075 (27,3)	0,600 (15,2)	3,350 (85,1)	3	5000	B30-R6000
Fig. 2	B33-136-484	B-484A	Blanc	1,500 (38,1)	0,750 (19,1)	-	0,875 (22,2)	1,700 (43,2)	1	1500	B30-R6000
Fig. 2	B33-17-484	B-484A	Blanc	2,000 (50,8)	1,000 (25,4)	-	1,125 (28,6)	2,200 (55,9)	1	1500	B30-R6000
Fig. 2	B33-18-484	B-484A	Blanc	3,000 (76,2)	1,000 (25,4)	-	1,125 (28,6)	3,200 (81,3)	1	1500	B30-R6000
Fig. 2	B33-19-484	B-484A	Blanc	3,000 (76,2)	2,000 (50,8)	-	2,125 (54,0)	3,200 (81,3)	1	500	B30-R6000
Polyester à profil surélevé - Étiquette à profil surélevé épais avec adhésif ultra agressif (B-593) :											
Fig. 18c	B30EP-171-593-WT	B-593	Blanc	0,490 (12,5)	1,060 (26,9)	-	0,750 (19,1)	1,375 (34,9)	1	500	B30-R6000
Fig. 18c	B30EP-171-593-BK	B-593	Noir	0,490 (12,5)	1,060 (26,9)	-	0,750 (19,1)	1,375 (34,9)	1	500	B30-R6000
Vinyle préimprimé - Adhésif permanent, flexible; Grade intérieur / extérieur (B-595) :											
Fig. 70	B30-241-595-ANSIDA	B-595		2,250 (57,5)	3,000 (76,2)	-	-	-	1	300	B30-R10000
Fig. 70	B30-25-595-ANSIDA	B-595		4,000 (101,6)	6,000 (152,4)	-	-	-	1	175	B30-R10000
Fig. 70	B30-241-595-ANSIWA	B-595		2,250 (57,5)	3,000 (76,2)	-	-	-	1	300	B30-R10000
Fig. 70	B30-25-595-ANSIWA	B-595		4,000 (101,6)	6,000 (152,4)	-	-	-	1	175	B30-R10000

Tout les numéros de produit ci-dessus sont compatibles avec BradyPrinter i3300 et BBP®33. Et les numéros de produit peuvent aussi être compatibles avec BradyPrinter S3000, BradyPrinter S3100, BBP®30, BBP®31, BBP®35 et BBP®37 imprimante. Visitez BradyCanada.ca pour confirmer la compatibilité.

Étiquettes en vinyle autocollant pour câbles et fils (B-427)

- Le marqueur pour fils le plus populaire de Brady!
- Doté d'une zone imprimable blanche avec une « queue » transparente qui s'enroule autour du marqueur pour protéger le texte
- Résistance supérieure à l'abrasion, à la manipulation, aux solvants, à l'eau, à l'huile et aux saletés
- L'adhésif acrylique permanent est conçu spécialement pour les surfaces courbes serrées

Température de service : -40°F à 158°F

Approbations d'agence :  

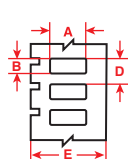
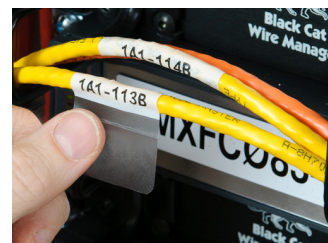

Figure 9a

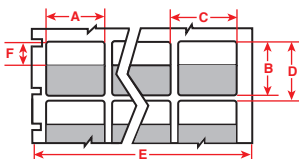

Figure 12

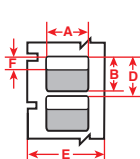

Figure 14

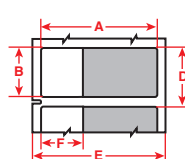

Figure 15

Diagramme	Numéro cat.	B-no	Couleur	Largeur d'étiquette A po (mm)	Hauteur d'étiquette B po (mm)	Rapport horizontal C po (mm)	Rapport vertical D po (mm)	Largeur de maillon E po (mm)	Hauteur de zone d'impression F en pouces (mm)	Étiquettes/rangée	Étiquettes/rouleau	Ruban recomm.
Fig. 12	B33-80-427	B-427	Blanc	0,500 (12,7)	0,750 (19,1)	0,600 (15,2)	0,950 (24,1)	2,500 (63,5)	0,375 (9,5)	4	2500	B30-R4300
Fig. 12	B33-113-427	B-427	Blanc	0,500 (12,7)	1,000 (25,4)	0,600 (15,2)	0,950 (24,1)	2,500 (63,5)	0,375 (9,5)	4	2500	B30-R4300
Fig. 12	B33-8-427	B-427	Blanc	0,500 (12,7)	1,437 (36,5)	0,662 (16,8)	1,625 (41,3)	3,350 (85,1)	0,500 (12,7)	5	5000	B30-R4300
Fig. 12	B33-56-427	B-427	Blanc	0,750 (19,1)	0,937 (23,8)	0,800 (20,3)	1,125 (28,6)	3,350 (85,1)	0,375 (9,5)	4	5000	B30-R4300
Fig. 12	B33-73-427	B-427	Blanc	0,750 (19,1)	1,750 (44,6)	0,800 (20,3)	1,875 (47,6)	3,350 (85,1)	0,500 (12,7)	4	3500	B30-R4300
Fig. 12	B33-74-427	B-427	Blanc	0,800 (20,3)	1,437 (36,5)	0,800 (20,3)	1,625 (41,3)	3,400 (86,4)	0,500 (12,7)	4	4000	B30-R4300
Fig. 12	B33-115-427	B-427	Blanc	1,000 (25,4)	0,750 (19,1)	1,100 (27,9)	0,875 (22,2)	2,300 (58,4)	0,375 (9,5)	2	2500	B30-R4300
Fig. 12	B33-116-427	B-427	Blanc	1,000 (25,4)	1,000 (25,4)	1,100 (27,9)	1,125 (28,6)	2,300 (58,4)	0,375 (9,5)	2	2500	B30-R4300
Fig. 12	B33-9-427	B-427	Blanc	1,000 (25,4)	1,437 (36,5)	1,075 (27,3)	1,625 (41,3)	3,350 (85,1)	0,500 (12,7)	3	2500	B30-R4300
Fig. 12	B33-75-427	B-427	Blanc	1,000 (25,4)	2,250 (57,2)	1,100 (27,9)	2,375 (60,3)	2,300 (58,4)	0,750 (19,1)	2	1400	B30-R4300
Fig. 15	B33-131-427	B-427	Blanc	1,000 (25,4)	2,625 (66,7)	-	1,125 (28,6)	2,825 (71,8)	1,000 (25,4)	1	1500	B30-R4300
Fig. 12	B33-10-427	B-427	Blanc	1,000 (25,4)	3,750 (95,3)	1,075 (27,3)	4,000 (101,6)	3,350 (85,1)	1,000 (25,4)	3	1200	B30-R4300
Fig. 12	B33-81-427	B-427	Blanc	1,000 (25,4)	6,000 (152,4)	1,100 (27,9)	6,187 (157,1)	2,300 (58,4)	1,500 (38,1)	2	500	B30-R4300
Fig. 9a	B33-135-427AW	B-427	Blanc	1,500 (38,1)	0,750 (19,1)	-	0,875 (22,2)	1,700 (43,2)	-	1	1500	B30-R4300
Fig. 14	B33-118-427	B-427	Blanc	1,500 (38,1)	1,000 (25,4)	-	1,125 (28,6)	1,700 (43,2)	0,375 (9,5)	1	1250	B30-R4300
Fig. 14	B33-119-427	B-427	Blanc	1,500 (38,1)	1,500 (38,1)	-	1,750 (44,5)	1,700 (43,2)	0,500 (12,7)	1	1000	B30-R4300
Fig. 14	B33-272-427	B-427	Blanc	1,500 (38,1)	2,250 (57,2)	-	2,500 (63,5)	1,700 (43,2)	0,750 (19,1)	1	700	B30-R4300
Fig. 14	B33-120-427	B-427	Blanc	1,750 (44,5)	1,000 (25,4)	-	1,125 (28,6)	1,950 (49,5)	0,375 (9,5)	1	1250	B30-R4300
Fig. 14	B33-121-427	B-427	Blanc	1,750 (44,5)	1,500 (38,1)	-	1,750 (44,5)	1,950 (49,5)	0,500 (12,7)	1	1000	B30-R4300
Fig. 14	B33-273-427	B-427	Blanc	1,750 (44,5)	2,250 (57,2)	-	2,500 (63,5)	1,950 (49,5)	0,750 (19,1)	1	500	B30-R4300
Fig. 9a	B33-137-427AW	B-427	Blanc	2,000 (50,8)	1,000 (25,4)	-	1,125 (28,6)	2,200 (55,9)	-	1	1500	B30-R4300
Fig. 14	B33-27-427	B-427	Blanc	2,000 (50,8)	3,750 (95,3)	-	4,000 (101,6)	2,200 (55,9)	1,000 (25,4)	1	400	B30-R4300
Fig. 14	B33-26-427	B-427	Blanc	2,500 (63,5)	2,250 (57,2)	-	2,438 (61,9)	2,700 (68,8)	0,750 (19,1)	1	500	B30-R4300
Fig. 14	B33-82-427	B-427	Blanc	2,000 (50,8)	6,000 (152,4)	-	6,187 (157,1)	2,200 (55,9)	1,500 (38,1)	1	200	B30-R4300

Marqueurs de câbles sans halogène (B-7643)

Polyuréthane en polyéther thermoplastique (B-7643) est un marqueur de câble thermoplastique à densité élevée sans halogène, destiné à l'impression par matrice de points ou par transfert thermique.

- Répond aux exigences d'un matériel exempt d'halogène selon la norme IEC 61249-2-21 (2003-11)
- Excellente résistance aux produits chimiques, à l'huile et à l'eau
- Conforme à la norme RoHS en respectant la Directive 2002/95/CE de l'UE

Température de service : -40°F à 193°F (-40°C à 90°C)

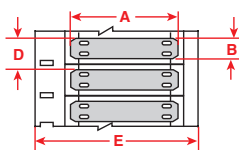

Figure 61



Diagramme	Numéro cat.	B-no	Couleur	Largeur d'étiquette A po (mm)	Hauteur d'étiquette B po (mm)	Étiquettes/rangée	Étiquettes/rouleau	Ruban recomm.
Fig. 61	B33-60X10-7643-WT	B-7643	Blanc	2,36 (60)	0,39 (9,91)	1	750	B30-R6000
Fig. 61	B33-75X25-7643-WT	B-7643	Blanc	2,95 (75)	0,98 (24,9)	1	250	B30-R6000
Fig. 61	B33-75X10-7643-WT	B-7643	Blanc	2,95 (75)	0,39 (9,91)	1	750	B30-R6000
Fig. 61	B33-75X15-7643-WT	B-7643	Blanc	2,95 (75)	0,59 (14,9)	1	500	B30-R6000
Fig. 61	B33-60X10-7643-YL	B-7643	Jaune	2,36 (60)	0,39 (9,91)	1	750	B30-R6000
Fig. 61	B33-75X25-7643-YL	B-7643	Jaune	2,95 (75)	0,98 (24,9)	1	250	B30-R6000
Fig. 61	B33-75X10-7643-YL	B-7643	Jaune	2,95 (75)	0,39 (9,91)	1	750	B30-R6000
Fig. 61	B33-75X15-7643-YL	B-7643	Jaune	2,95 (75)	0,59 (14,9)	1	500	B30-R6000

Tout les numéros de produit ci-dessus sont compatibles avec BradyPrinter i3300 et BBP®33. Et les numéros de produit peuvent aussi être compatibles avec BradyPrinter S3100, BradyPrinter S3100, BBP®30, BBP®31, BBP®35 et BBP®37 imprimante. Visitez BradyCanada.ca pour confirmer la compatibilité.

Étiquettes fils et câbles en fluorure de polyvinyle revêtues d'adhésif pour température élevée (B-437)

- Étiquette en fluorure de polyvinyle répondant aux exigences de résistance à la température élevée et de capacités autoextinguibles
- Performance ultra-robuste avec une excellente résistance à l'eau, à l'huile et autres liquides
- Conforme à la norme MIL-M-87958

Température de service : -94°F à 275°F
 Approbations d'agence : 

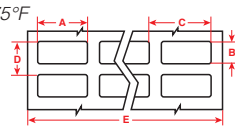

Figure 1

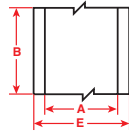

Figure 3

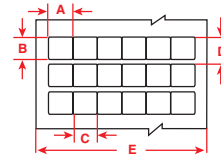

Figure 4



Diagramme	Numéro cat.	B-no	Couleur	Largeur d'étiquette A po (mm)	Hauteur d'étiquette B po (mm)	Rapport horizontal C po (mm)	Rapport vertical D po (mm)	Largeur de maillon E po (mm)	Étiquettes/rangée	Étiquettes/rouleau	Ruban recomm.
Fig. 4	B33-11-437	B-437	Blanc	0,250 (6,4)	0,250 (6,4)	0,250 (6,4)	0,375 (9,5)	3,200 (81,3)	12	15000	B30-R4300
Fig. 1	B33-1-437	B-437	Blanc	0,750 (19,1)	0,250 (6,4)	0,800 (20,3)	0,350 (8,9)	3,350 (85,1)	4	5000	B30-R4300
Fig. 1	B33-2-437	B-437	Blanc	0,900 (22,9)	0,250 (6,4)	1,125 (28,6)	0,350 (8,9)	3,350 (85,1)	3	5000	B30-R4300
Fig. 1	B33-5-437	B-437	Blanc	1,000 (25,4)	0,500 (12,7)	1,075 (27,3)	0,600 (15,2)	3,350 (85,1)	3	5000	B30-R4300
Fig. 1	B33-29-437	B-437	Blanc	1,250 (31,8)	0,375 (9,5)	1,300 (33,0)	0,475 (12,1)	2,750 (69,9)	2	5000	B30-R4300
Fig. 1	B33-5-437YL	B-437	Jaune	1,000 (25,4)	0,500 (12,7)	1,075 (27,3)	0,600 (15,2)	3,350 (85,1)	3	5000	B30-R4300
Fig. 1	B33-29-437YL	B-437	Jaune	1,250 (31,8)	0,375 (9,5)	1,300 (33,0)	0,475 (12,1)	2,750 (69,9)	2	5000	B30-R4300
Rouleaux cont.:											
Fig. 3	B33C-1000-437	B-437	Blanc	1,000 (25,4)	85 pi, (25,9m)	-	-	1,200 (30,5)	1 rl (cont.)		B30-R4300
Fig. 3	B33C-1500-437	B-437	Blanc	1,500 (38,1)	85 pi, (25,9m)	-	-	1,900 (48,3)	1 rl (cont.)		B30-R4300
Fig. 3	B33C-2000-437	B-437	Blanc	2,000 (50,8)	85 pi, (25,9m)	-	-	2,200 (55,9)	1 rl (cont.)		B30-R4300
Fig. 3	B33C-3000-437	B-437	Blanc	3,000 (76,2)	85 pi, (25,9m)	-	-	3,400 (86,4)	1 rl (cont.)		B30-R4300
Fig. 3	B33C-1000-437YL	B-437	Jaune	1,000 (25,4)	85 pi, (25,9m)	-	-	1,200 (30,5)	1 rl (cont.)		B30-R4300
Fig. 3	B33C-1500-437YL	B-437	Jaune	1,500 (38,1)	85 pi, (25,9m)	-	-	1,900 (48,3)	1 rl (cont.)		B30-R4300
Fig. 3	B33C-2000-437YL	B-437	Jaune	2,000 (50,8)	85 pi, (25,9m)	-	-	2,200 (55,9)	1 rl (cont.)		B30-R4300
Fig. 3	B33C-3000-437YL	B-437	Jaune	3,000 (76,2)	85 pi, (25,9m)	-	-	3,400 (86,4)	1 rl (cont.)		B30-R4300

▶ Aussi disponible en format auto-laminé

Matériel B437 est disponible en format auto-laminé en commande sur mesure. Contacter Brady pour commander le matériel B-642 et le ruban d'encre B30-R4300.



Étiquettes adhésives de bloc de jonction (B-498)

- Une étiquette de tissu en vinyle pour marquer les fils, les câbles et les composants d'intérieur de panneau
- Adhésif extrêmement unique et fabrication en tissu qui procurent une puissance d'adhésion excellente et permet toujours un retrait et une réapplication propre
- Le choix idéal pour marquer les deux extrémités d'un fil que vous pouvez avoir besoin de couper plus court avant la terminaison finale

Température de service : -40°F à 175°F
 Approbations d'agence :  

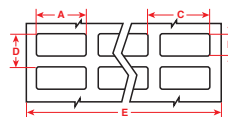

Figure 1



Diagramme	Numéro cat.	B-no	Couleur	Largeur d'étiquette A po (mm)	Hauteur d'étiquette B po (mm)	Rapport horizontal C po (mm)	Rapport vertical D po (mm)	Largeur de maillon E po (mm)	Étiquettes/rangée	Étiquettes/rouleau	Ruban recomm.
Fig. 1	B33-90-498	B-498	Blanc	0,250 (6,4)	1,437 (36,5)	0,350 (8,9)	1,562 (39,7)	2,200 (55,9)	6	2500	B30-R6200
Fig. 1	B33-68-498	B-498	Blanc	0,500 (12,7)	0,750 (19,1)	0,600 (15,2)	0,875 (22,2)	2,500 (63,5)	4	5000	B30-R6200
Fig. 1	B33-87-498	B-498	Blanc	0,500 (12,7)	1,437 (36,5)	0,600 (15,2)	1,562 (39,7)	3,700 (94)	6	2500	B30-R6200
Fig. 1	B33-1-498	B-498	Blanc	0,750 (19,1)	0,250 (6,4)	0,800 (20,3)	0,350 (8,9)	3,350 (85,1)	4	5000	B30-R6200
Fig. 1	B33-91-498	B-498	Blanc	0,750 (19,1)	0,937 (23,8)	0,850 (21,6)	1,062 (27,0)	3,500 (88,9)	4	2500	B30-R6200
Fig. 1	B33-95-498	B-498	Blanc	0,800 (20,3)	1,437 (36,5)	0,900 (22,9)	1,562 (39,7)	2,800 (71,1)	3	2300	B30-R6200
Fig. 1	B33-5-498	B-498	Blanc	1,000 (25,4)	0,500 (12,7)	1,075 (27,3)	0,600 (15,2)	3,350 (85,1)	3	5000	B30-R6200
Fig. 1	B33-88-498	B-498	Blanc	1,000 (25,4)	0,750 (19,1)	1,100 (27,9)	0,875 (22,2)	2,300 (58,4)	2	2500	B30-R6200
Fig. 1	B33-89-498	B-498	Blanc	1,000 (25,4)	1,437 (36,5)	1,100 (27,9)	1,562 (39,7)	3,400 (86,4)	3	2300	B30-R6200

Tout les numéros de produit ci-dessus sont compatibles avec BradyPrinter i3300 et BBP®33. Et les numéros de produit peuvent aussi être compatibles avec BradyPrinter S3000, BradyPrinter S3100, BBP®30, BBP®31, BBP®35 et BBP®37 imprimante. Visitez BradyCanada.ca pour confirmer la compatibilité.

Étiquettes pour fils et câbles pour température élevée – Polyamide (B-472)

- Étiquette en Polyamide répondant aux exigences de résistance à la température élevée et de capacités autoextinguibles
- Performance ultra-robuste avec une excellente résistance à l'eau, à l'huile et autres liquides

Température de service : -94°F to 320°F
 Approbations d'agence : **RoHS**

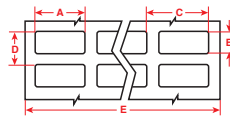

Figure 1

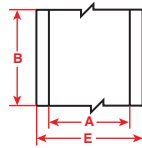

Figure 3

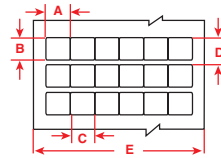

Figure 4

Diagramme	Numéro cat.	B-no	Couleur	Largeur d'étiquette A po (mm)	Hauteur d'étiquette B po (mm)	Rapport horizontal C po (mm)	Rapport vertical D po (mm)	Largeur de maillon E po (mm)	Étiquettes/rangée	Étiquettes/rouleau	Ruban recomm.
Fig. 4	B33-11-472	B-472	Blanc	0,250 (6,4)	0,250 (6,4)	0,250 (6,4)	0,375 (9,5)	3,200 (81,3)	12	15000	B30-R4300
Fig. 1	B33-1-472	B-472	Blanc	0,750 (19,1)	0,250 (6,4)	0,800 (20,3)	0,350 (8,9)	3,350 (85,1)	4	5000	B30-R4300
Fig. 1	B33-2-472	B-472	Blanc	0,900 (22,9)	0,250 (6,4)	1,125 (28,6)	0,350 (8,9)	3,350 (85,1)	3	5000	B30-R4300
Fig. 1	B33-5-472	B-472	Blanc	1,000 (25,4)	0,500 (12,7)	1,075 (27,3)	0,600 (15,2)	3,350 (85,1)	3	5000	B30-R4300
Fig. 1	B33-29-472	B-472	Blanc	1,250 (31,8)	0,375 (9,5)	1,300 (33,0)	0,475 (12,1)	2,750 (69,9)	2	5000	B30-R4300
Fig. 1	B33-5-472YL	B-472	Jaune	1,000 (25,4)	0,500 (12,7)	1,075 (27,3)	0,600 (15,2)	3,350 (85,1)	3	5000	B30-R4300
Fig. 1	B33-29-472YL	B-472	Jaune	1,250 (31,8)	0,375 (9,5)	1,300 (33,0)	0,475 (12,1)	2,750 (69,9)	2	5000	B30-R4300
Fourniture continue :											
Fig. 3	B33C-1000-472	B-472	Blanc	1,000 (25,4)	85pi (25,9m)	-	-	1,200 (30,5)	1 rl (cont.)	-	B30-R4300
Fig. 3	B33C-1500-472	B-472	Blanc	1,500 (38,1)	85pi (25,9m)	-	-	1,900 (48,3)	1 rl (cont.)	-	B30-R4300
Fig. 3	B33C-2000-472	B-472	Blanc	2,000 (50,8)	85pi (25,9m)	-	-	2,200 (55,9)	1 rl (cont.)	-	B30-R4300
Fig. 3	B33C-3000-472	B-472	Blanc	3,000 (76,2)	85pi (25,9m)	-	-	3,400 (86,4)	1 rl (cont.)	-	B30-R4300
Fig. 3	B33C-1000-472YL	B-472	Jaune	1,000 (25,4)	85pi (25,9m)	-	-	1,200 (30,5)	1 rl (cont.)	-	B30-R4300
Fig. 3	B33C-1500-472YL	B-472	Jaune	1,500 (38,1)	85pi (25,9m)	-	-	1,900 (48,3)	1 rl (cont.)	-	B30-R4300
Fig. 3	B33C-2000-472YL	B-472	Jaune	2,000 (50,8)	85pi (25,9m)	-	-	2,200 (55,9)	1 rl (cont.)	-	B30-R4300
Fig. 3	B33C-3000-472YL	B-472	Jaune	3,000 (76,2)	85pi (25,9m)	-	-	3,400 (86,4)	1 rl (cont.)	-	B30-R4300

Étiquettes adhésives de bloc de jonction (B-498)

- Étiquette continue étroite spécialement conçue pour l'alignement sur les blocs de jonction et les tableaux de connexion.
- Adhésif extrêmement unique et fabrication en tissu qui procurent une puissance d'adhésion excellente et permet toujours un retrait et une réapplication propre

Température de service : -40°F à 175°F
 Approbations d'agence : **UL RoHS CE**

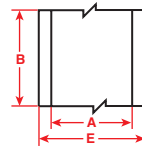

Figure 3



Diagramme	Numéro cat.	B-no	Couleur	Largeur d'étiquette A po (mm)	Longueur du rouleau B pi (m)	Largeur de maillon E po (mm)	Étiquettes/rouleau	Ruban recomm.
Fig. 3	B33C-312-498	B-498	Blanc	0,312 (7,9)	85 (25,9)	1,000 (25,4)	1 rl (cont.)	B30-R6200
Fig. 3	B33C-375-498	B-498	Blanc	0,375 (9,5)	85 (25,9)	1,000 (25,4)	1 rl (cont.)	B30-R6200

Bandes adhésives pour panneaux de connexion (B-422)

- Alimentation continue en trois largeurs pour faciliter et accélérer l'étiquetage des tableaux de connexions et d'autres composants de transmission de données
- Adhésif agressif adapté pour les surfaces rugueuses, très texturées et à revêtement par poudre, ainsi que les surfaces lisses

Température de service : -40°F à 212°F
 Approbations d'agence : **UL RoHS CE**

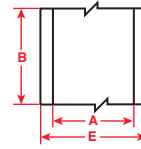

Figure 3



Diagramme	Numéro cat.	B-no	Couleur	Largeur d'étiquette A po (mm)	Longueur du rouleau B pi (m)	Largeur de maillon E po (mm)	Étiquettes/rouleau	Ruban recomm.
Fig. 3	B33C-312-422	B-422	Blanc	0,312 (7,9)	85 (25,9)	1,000 (25,4)	1 rl (cont.)	B30-R6000
Fig. 3	B33C-375-422	B-422	Blanc	0,375 (9,5)	85 (25,9)	1,000 (25,4)	1 rl (cont.)	B30-R6000



Tout les numéros de produit ci-dessus sont compatibles avec BradyPrinter i3300 et BBP®33. Et les numéros de produit peuvent aussi être compatibles avec BradyPrinter S3000, BradyPrinter S3100, BBP®30, BBP®31, BBP®35 et BBP®37 imprimante. Visitez BradyCanada.ca pour confirmer la compatibilité.

Manchons de marqueurs de fils PermaSleeve PS^{MD} (B-342)

Qualité industrielle/militaire de série. Rapport de retrait 3:1.

- Manchon thermorétractable à rapport de retrait 3:1 qui s'ajuste parfaitement autour des fils
- Peut être utilisé pour l'identification ou la protection de fils
- Couleur inaltérable et ignifuge
- Conforme aux normes de propriétés physiques et d'isolation suivante :
 - SAE-AS-23053/5 et SAE-AS-81531
 - Testé par ASTM E162, ASTM E662 et MIL-STD-202

Température de service : -40°F à 267°F (-40 °C à 131 °C)
 (température maximum pour exposition à court délai :
 5 min à 500 °F (260 °C), 24 h à 350 °F (177 °C))

Approbations d'agence :  

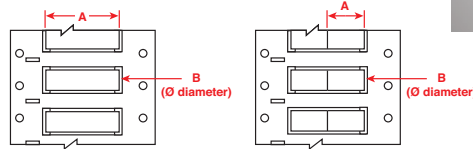
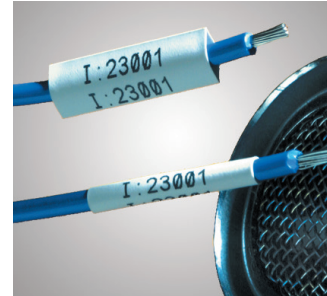

Figure 20

Figure 20-2

Diagramme	Numéro cat.	Matériel	Couleur	Pour le calibre de fil (approx.)	Pour diamètre de fil en pouces (mm)	Diamètre fourni B po (mm)	Diamètre recouvré po (mm)	Épaisseur de paroi recouvré po (mm)	Manchons par rangée	par rouleau	Ruban récepteur
Imprimable sur un côté à taux de rétraction 3:1, largeur de manchon de 2 po (dimension A) :											
Fig. 20	* B33-94-2-342	B-342	Blanc	28 à 20	0,023 (0,6) - 0,080 (2,0)	0,094 (2,4)	0,024 (0,6)	,024 (0,6) +/- ,003 (0,07)	1	1000	B30-R4300
Fig. 20	* B33-125-2-342	B-342	Blanc	22 à 16	0,046 (1,2) - 1,110 (2,8)	0,125 (3,2)	0,047 (1,2)	,020 (0,5) +/- ,003 (0,07)	1	1000	B30-R4300
Fig. 20	* B33-187-2-342	B-342	Blanc	20 à 10	0,062 (1,6) - 0,150 (3,8)	0,187 (4,7)	0,062 (1,6)	,020 (0,5) +/- ,003 (0,07)	1	750	B30-R4300
Fig. 20	* B33-250-2-342	B-342	Blanc	16 à 8	0,094 (2,4) - 0,215 (5,5)	0,250 (6,4)	0,093 (2,4)	,025 (0,6) +/- ,003 (0,07)	1	500	B30-R4300
Fig. 20	* B33-375-2-342	B-342	Blanc	12 à 4	0,125 (3,2) - 0,320 (8,1)	0,375 (9,5)	0,125 (3,1)	,025 (0,6) +/- ,003 (0,07)	1	500	B30-R4300
Fig. 20	* B33-500-2-342	B-342	Blanc	8 à 1	0,187 (4,8) - 0,450 (11,4)	0,500 (12,7)	0,187 (4,7)	,025 (0,6) +/- ,003 (0,07)	1	350	B30-R4300
Fig. 20	* B33-750-2-342	B-342	Blanc	6 à 4/0	0,250 (6,4) - 0,700 (17,8)	0,750 (19,0)	0,250 (6,4)	,025 (0,6) +/- ,003 (0,07)	1	250	B30-R4300
Fig. 20	* B33-1000-2-342	B-342	Blanc	2 à 0.950 dià	0,333 (8,5) - 0,950 (24,1)	1,000 (25,4)	0,375 (9,5)	,036 (0,9) +/- ,003 (0,07)	1	250	B30-R4300
Fig. 20	* B33-1500-2-342	B-342	Blanc	s/o	0,500 (12,7) - 1,400 (35,6)	1,500 (38,1)	0,500 (12,7)	,035 (0,9) +/- ,003 (0,07)	1	150	B30-R4300
Fig. 20	* B33-94-2-342YL	B-342	Jaune	28 à 20	0,023 (0,6) - 0,080 (2,0)	0,094 (2,4)	0,024 (0,6)	,024 (0,6) +/- ,003 (0,07)	1	1000	B30-R4300
Fig. 20	* B33-125-2-342YL	B-342	Jaune	22 à 16	0,046 (1,2) - 1,110 (2,8)	0,125 (3,2)	0,047 (1,2)	,020 (0,5) +/- ,003 (0,07)	1	1000	B30-R4300
Fig. 20	* B33-187-2-342YL	B-342	Jaune	20 à 10	0,062 (1,6) - 0,150 (3,8)	0,187 (4,7)	0,062 (1,6)	,020 (0,5) +/- ,003 (0,07)	1	750	B30-R4300
Fig. 20	* B33-250-2-342YL	B-342	Jaune	16 à 8	0,094 (2,4) - 0,215 (5,5)	0,250 (6,4)	0,093 (2,4)	,025 (0,6) +/- ,003 (0,07)	1	500	B30-R4300
Fig. 20	* B33-375-2-342YL	B-342	Jaune	12 à 4	0,125 (3,2) - 0,320 (8,1)	0,375 (9,5)	0,125 (3,1)	,025 (0,6) +/- ,003 (0,07)	1	500	B30-R4300
Fig. 20	* B33-500-2-342YL	B-342	Jaune	8 à 1	0,187 (4,8) - 0,450 (11,4)	0,500 (12,7)	0,187 (4,7)	,025 (0,6) +/- ,003 (0,07)	1	350	B30-R4300
Fig. 20	* B33-750-2-342YL	B-342	Jaune	6 à 4/0	0,250 (6,4) - 0,700 (17,8)	0,750 (19,0)	0,250 (6,4)	,025 (0,6) +/- ,003 (0,07)	1	250	B30-R4300
Fig. 20	* B33-1000-2-342YL	B-342	Jaune	2 à 0.950 dià	0,333 (8,5) - 0,950 (24,1)	1,000 (25,4)	0,375 (9,5)	,036 (0,9) +/- ,003 (0,07)	1	250	B30-R4300
Fig. 20	* B33-1500-2-342YL	B-342	Jaune	s/o	0,500 (12,7) - 1,400 (35,6)	1,500 (38,1)	0,500 (12,7)	,035 (0,9) +/- ,003 (0,07)	1	150	B30-R4300
Fig. 20	* B33-1500-2-342BK	B-342	Noir	s/o	0,500 (12,7) - 1,400 (35,6)	1,500 (38,1)	0,500 (12,7)	,035 (0,9) +/- ,003 (0,07)	1	150	B30-R4500-SV
Imprimable sur un côté à taux de rétraction 3:1, largeur de manchon de 2 pouces coupée en 2 manchons de 1 pouce :											
Fig. 20-2	* B33-94-2-342-2	B-342	Blanc	28 à 20	0,023 (0,6) - 0,080 (2,0)	0,094 (2,4)	0,024 (0,6)	,024 (0,6) +/- ,003 (0,07)	2	2000	B30-R4300
Fig. 20-2	* B33-125-2-342-2	B-342	Blanc	22 à 16	0,046 (1,2) - 0,111 (2,8)	0,125 (3,2)	0,047 (1,2)	,020 (0,5) +/- ,003 (0,07)	2	2000	B30-R4300
Fig. 20-2	* B33-187-2-342-2	B-342	Blanc	20 à 10	0,062 (1,6) - 0,150 (3,8)	0,187 (4,7)	0,062 (1,6)	,020 (0,5) +/- ,003 (0,07)	2	1500	B30-R4300
Fig. 20-2	* B33-250-2-342-2	B-342	Blanc	16 à 8	0,094 (2,4) - 0,215 (5,5)	0,250 (6,4)	0,093 (2,4)	,025 (0,6) +/- ,003 (0,07)	2	1000	B30-R4300
Fig. 20-2	* B33-375-2-342-2	B-342	Blanc	12 à 4	0,125 (3,2) - 0,320 (8,1)	0,375 (9,5)	0,125 (3,1)	,025 (0,6) +/- ,003 (0,07)	2	1000	B30-R4300
Fig. 20-2	* B33-500-2-342-2	B-342	Blanc	8 à 1	0,187 (4,8) - 0,450 (11,4)	0,500 (12,7)	0,119 (3,0)	,025 (0,6) +/- ,003 (0,07)	2	700	B30-R4300
Fig. 20-2	* B33-750-2-342-2	B-342	Blanc	6 à 4/0	0,250 (6,4) - 0,700 (17,8)	0,750 (19,1)	0,250 (6,35)	,025 (0,6) +/- ,003 (0,07)	2	500	B30-R4300
Fig. 20-2	* B33-1000-2-342-2	B-342	Blanc	2 à 0.950 dià	0,333 (8,5) - 0,950 (24,1)	1,000 (25,4)	0,375 (9,5)	,036 (0,9) +/- ,003 (0,07)	2	500	B30-R4300
Fig. 20-2	* B33-1500-2-342-2	B-342	Blanc	s/o	0,500 (12,7) - 1,400 (35,6)	1,500 (38,1)	0,500 (12,7)	,035 (0,9) +/- ,003 (0,07)	2	150	B30-R4300
Fig. 20-2	* B33-94-2-342YL-2	B-342	Jaune	28 à 20	0,023 (0,6) - 0,080 (2,0)	0,094 (2,4)	0,024 (0,6)	,024 (0,6) +/- ,003 (0,07)	2	2000	B30-R4300
Fig. 20-2	* B33-125-2-342YL-2	B-342	Jaune	22 à 16	0,046 (1,2) - 0,111 (2,8)	0,125 (3,2)	0,047 (1,2)	,020 (0,5) +/- ,003 (0,07)	2	2000	B30-R4300
Fig. 20-2	* B33-750-2-342YL-2	B-342	Jaune	6 à 4/0	0,250 (6,4) - 0,700 (17,8)	0,750 (19,1)	0,250 (6,35)	,025 (0,6) +/- ,003 (0,07)	2	500	B30-R4300
Fig. 20-2	* B33-500-2-342YL-2	B-342	Jaune	8 à 1	0,187 (4,8) - 0,450 (11,4)	0,500 (12,7)	0,119 (3,0)	,025 (0,6) +/- ,003 (0,07)	2	700	B30-R4300
Fig. 20-2	* B33-1000-2-342YL-2	B-342	Jaune	2 à 0.950 dià	0,333 (8,5) - 0,950 (24,1)	1,000 (25,4)	0,375 (9,5)	,036 (0,9) +/- ,003 (0,07)	2	500	B30-R4300
Fig. 20-2	* B33-1500-2-342YL-2	B-342	Jaune	s/o	0,500 (12,7) - 1,400 (35,6)	1,500 (38,1)	0,500 (12,7)	,035 (0,9) +/- ,003 (0,07)	2	300	B30-R4300

*  **AVERTISSEMENT** : Cancer www.p65warnings.ca.gov

Tout les numéros de produit ci-dessus sont compatibles avec BradyPrinter i3300 et BBP[®]33. Et les numéros de produit peuvent aussi être compatibles avec BradyPrinter S3000, BradyPrinter S3100, BBP[®]30, BBP[®]31, BBP[®]35 et BBP[®]37 imprimante. Visitez BradyCanada.ca pour confirmer la compatibilité.

Manchons de marqueurs de fils PermaSleeve PS^{MD} (B-342)

Diagramme	Numéro cat.	Matériel	Couleur	Pour le calibre de fil (approx.)	Pour diamètre de fil en pouces (mm)	Diamètre fourni B po (mm)	Diamètre recouvert po (mm)	Épaisseur de paroi recouvert po (mm)	Manchons par rangée	par rouleau	Ruban récepteur
Imprimable des 2 côtés, ratio de rétraction 3:1, manchon largeur de 2 pouces (dimension A):											
Fig. 20	* B33D-94-2-342	B-342	Blanc	28 à 20	0,023 (0,6) - 0,080 (2,0)	0,094 (2,4)	0,024 (0,6)	,024 (0,6) +/- ,003 (0,07)	1	1000	B30-R4300
Fig. 20	* B33D-125-2-342	B-342	Blanc	22 à 16	0,046 (1,2) - 1,110 (2,8)	0,125 (3,2)	0,047 (1,2)	,020 (0,5) +/- ,003 (0,07)	1	1000	B30-R4300
Fig. 20	* B33D-125-2-342-2	B-342	Blanc	22 à 16	0,046 (1,2) - 1,110 (2,8)	0,125 (3,2)	0,047 (1,2)	,020 (0,5) +/- ,003 (0,07)	2	2000	B30-R4300
Fig. 20	* B33D-187-2-342	B-342	Blanc	20 à 10	0,062 (1,6) - 0,150 (3,8)	0,187 (4,7)	0,062 (1,6)	,020 (0,5) +/- ,003 (0,07)	1	750	B30-R4300
Fig. 20	* B33D-250-2-342	B-342	Blanc	16 à 8	0,094 (2,4) - 0,215 (5,5)	0,250 (6,4)	0,093 (2,4)	,025 (0,6) +/- ,003 (0,07)	1	500	B30-R4300
Fig. 20	* B33D-375-2-342	B-342	Blanc	12 à 4	0,125 (3,2) - 0,320 (8,1)	0,375 (9,5)	0,125 (3,1)	,025 (0,6) +/- ,003 (0,07)	1	500	B30-R4300
Fig. 20	* B33D-500-2-342	B-342	Blanc	8 à 1	0,187 (4,8) - 0,450 (11,4)	0,500 (12,7)	0,187 (4,7)	,025 (0,6) +/- ,003 (0,07)	1	350	B30-R4300
Fig. 20	* B33D-750-2-342	B-342	Blanc	6 à 4/0	0,250 (6,4) - 0,700 (17,8)	0,750 (19,0)	0,250 (6,4)	,025 (0,6) +/- ,003 (0,07)	1	250	B30-R4300
Fig. 20	* B33D-1000-2-342	B-342	Blanc	2 à 0,950 dià	0,333 (8,5) - 0,950 (24,1)	1,000 (25,4)	0,375 (9,5)	,036 (0,9) +/- ,003 (0,07)	1	250	B30-R4300
Fig. 20	* B33D-1500-2-342	B-342	Blanc	s/o	0,500 (12,7) - 1,400 (35,6)	1,500 (38,1)	0,500 (12,7)	,035 (0,9) +/- ,003 (0,07)	1	150	B30-R4300
Fig. 20	* B33D-94-2-342YL	B-342	Jaune	28 à 20	0,023 (0,6) - 0,080 (2,0)	0,094 (2,4)	0,024 (0,6)	,024 (0,6) +/- ,003 (0,07)	1	1000	B30-R4300
Fig. 20	* B33D-125-2-342YL	B-342	Jaune	22 à 16	0,046 (1,2) - 1,110 (2,8)	0,125 (3,2)	0,047 (1,2)	,020 (0,5) +/- ,003 (0,07)	1	1000	B30-R4300
Fig. 20	* B33D-187-2-342YL	B-342	Jaune	20 à 10	0,062 (1,6) - 0,150 (3,8)	0,187 (4,7)	0,062 (1,6)	,020 (0,5) +/- ,003 (0,07)	1	750	B30-R4300
Fig. 20	* B33D-250-2-342YL	B-342	Jaune	16 à 8	0,094 (2,4) - 0,215 (5,5)	0,250 (6,4)	0,093 (2,4)	,025 (0,6) +/- ,003 (0,07)	1	500	B30-R4300
Fig. 20	* B33D-375-2-342YL	B-342	Jaune	12 à 4	0,125 (3,2) - 0,320 (8,1)	0,375 (9,5)	0,125 (3,1)	,025 (0,6) +/- ,003 (0,07)	1	500	B30-R4300
Fig. 20	* B33D-500-2-342YL	B-342	Jaune	8 à 1	0,187 (4,8) - 0,450 (11,4)	0,500 (12,7)	0,187 (4,7)	,025 (0,6) +/- ,003 (0,07)	1	350	B30-R4300
Fig. 20	* B33D-750-2-342YL	B-342	Jaune	6 à 4/0	0,250 (6,4) - 0,700 (17,8)	0,750 (19,0)	0,250 (6,4)	,025 (0,6) +/- ,003 (0,07)	1	250	B30-R4300
Fig. 20	* B33D-1000-2-342YL	B-342	Jaune	2 à 0,950 dià	0,333 (8,5) - 0,950 (24,1)	1,000 (25,4)	0,375 (9,5)	,036 (0,9) +/- ,003 (0,07)	1	250	B30-R4300
Fig. 20	* B33D-1500-2-342YL	B-342	Jaune	s/o	0,500 (12,7) - 1,400 (35,6)	1,500 (38,1)	0,500 (12,7)	,035 (0,9) +/- ,003 (0,07)	1	150	B30-R4300
Fig. 20	* B33D-94-2-342BK	B-342	Noir	28 à 20	0,023 (0,6) - 0,080 (2,0)	0,094 (2,4)	0,024 (0,6)	,024 (0,6) +/- ,003 (0,07)	1	1000	B30-R4500-SV
Fig. 20	* B33D-125-2-342BK	B-342	Noir	22 à 16	0,046 (1,2) - 1,110 (2,8)	0,125 (3,2)	0,047 (1,2)	,020 (0,5) +/- ,003 (0,07)	1	1000	B30-R4500-SV
Fig. 20	* B33D-187-2-342BK	B-342	Noir	20 à 10	0,062 (1,6) - 0,150 (3,8)	0,187 (4,7)	0,062 (1,6)	,020 (0,5) +/- ,003 (0,07)	1	750	B30-R4500-SV
Fig. 20	* B33D-250-2-342BK	B-342	Noir	16 à 8	0,094 (2,4) - 0,215 (5,5)	0,250 (6,4)	0,093 (2,4)	,025 (0,6) +/- ,003 (0,07)	1	500	B30-R4500-SV
Fig. 20	* B33D-375-2-342BK	B-342	Noir	12 à 4	0,125 (3,2) - 0,320 (8,1)	0,375 (9,5)	0,125 (3,1)	,025 (0,6) +/- ,003 (0,07)	1	500	B30-R4500-SV
Fig. 20	* B33D-500-2-342BK	B-342	Noir	8 à 1	0,187 (4,8) - 0,450 (11,4)	0,500 (12,7)	0,187 (4,7)	,025 (0,6) +/- ,003 (0,07)	1	350	B30-R4500-SV
Fig. 20	* B33D-750-2-342BK	B-342	Noir	6 à 4/0	0,250 (6,4) - 0,700 (17,8)	0,750 (19,0)	0,250 (6,4)	,025 (0,6) +/- ,003 (0,07)	1	250	B30-R4500-SV
Fig. 20	* B33D-1000-2-342BK	B-342	Noir	2 à 0,950 dià	0,333 (8,5) - 0,950 (24,1)	1,000 (25,4)	0,375 (9,5)	,036 (0,9) +/- ,003 (0,07)	1	250	B30-R4500-SV
Fig. 20	* B33D-1500-2-342BK	B-342	Noir	s/o	0,500 (12,7) - 1,400 (35,6)	1,500 (38,1)	0,500 (12,7)	,035 (0,9) +/- ,003 (0,07)	1	150	B30-R4500-SV

* **⚠ AVERTISSEMENT** : Cancer www.p65warnings.ca.gov

Applicateur portatif de manchons Quicksleeve

Ce multi-outil intuitif est conçu pour aider à appliquer rapidement les manchons sur les fils en trois étapes simples - il suffit de choisir, glisser et appliquer.

- Dimensions de manchons compatibles de Brady 0,094, 0,125, 0,187 et 0,250 po
- Utilisez-le sous des conditions de faible éclairage à l'aide d'une lampe de poche LED intégrée
- Le tournevis spécialement dimensionné pour les borniers



Numéro cat.	Description	Qté.
QS	Multi-outil QuickSleeve	1

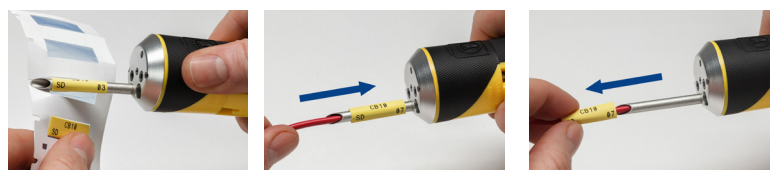

Choisir

Glisser

Appliquer

Tout les numéros de produit ci-dessus sont compatibles avec BradyPrinter i3300 et BBP[®]33. Et les numéros de produit peuvent aussi être compatibles avec BradyPrinter S3000, BradyPrinter S3100, BBP[®]30, BBP[®]31, BBP[®]35 et BBP[®]37 imprimante. Visitez BradyCanada.ca pour confirmer la compatibilité.

Fil PVDF haute température PermaSleeve^{MD} HT Manchons de marquage (B-345)

Haute température, dégazage faible. Rapport de retrait 2:1.

- Manchon thermorétractable à rapport de retrait 2:1 spécialement conçu pour applications de haute température et de dégazage faible
- Fait de manchons thermorétractables en Fluorure de Polyvinylidène haute température irrigué (PVDF)
- Couleur inaltérable et ignifuge
- Conforme aux normes d'industrie suivantes :
 - NASA SP-R-0022A Outgassing Performance
 - SAE-AS-81531
 - Testé par ASTM E162, ASTM E662 et MIL-STD-202

Température de service : -67°F to 437°F Approbations d'agence : RoHS

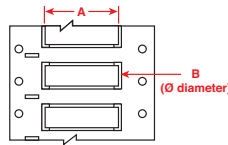

Figure 20



Diagramme	Numéro cat.	Matériel	Couleur	Pour le calibre de fil (approx.)	Pour diamètre de fil en pouces (mm)	Diamètre fourni B po (mm)	Diamètre recouvert po (mm)	Épaisseur de paroi recouvert po (mm)	Manchons par rangée	Manchons par rouleau	Ruban récepteur
Imprimable des 2 côtés, ratio de rétraction 3:1, manchon largeur de 2 pouces (dimension A):											
Fig. 20	B33D-94-2-345	B-345	Blanc	26 à 20	0,031 (0,8) - 0,080 (2,0)	0,094 (2,4)	0,031 (0,8)	,015 (0,4) +/- ,003 (0,07)	1	1000	B30-R6000
Fig. 20	B33D-94-2-345BK	B-345	Noir	26 à 20	0,031 (0,8) - 0,080 (2,0)	0,094 (2,4)	0,031 (0,8)	,015 (0,4) +/- ,003 (0,07)	1	1000	B30-R4400-WT
Imprimable des 2 côtés, ratio de rétraction 2:1, manchon largeur de 2 pouces (dimension A):											
Fig. 20	B33D-125-2-345	B-345	Blanc	20 à 16	0,063 (1,6) - 0,110 (2,8)	0,125 (3,2)	0,062 (1,6)	,015 (0,4) +/- ,003 (0,07)	1	1000	B30-R6000
Fig. 20	B33D-187-2-345	B-345	Blanc	16 à 10	0,094 (2,4) - 0,150 (3,8)	0,187 (4,7)	0,093 (2,4)	,015 (0,4) +/- ,003 (0,07)	1	750	B30-R6000
Fig. 20	B33D-250-2-345	B-345	Blanc	12 à 8	0,125 (3,2) - 0,215 (5,5)	0,250 (6,4)	0,125 (3,2)	,015 (0,4) +/- ,003 (0,07)	1	500	B30-R6000
Fig. 20	B33D-375-2-345	B-345	Blanc	8 à 4	0,187 (3,2) - 0,320 (8,1)	0,375 (9,5)	0,187 (4,7)	,015 (0,4) +/- ,003 (0,07)	1	500	B30-R6000
Fig. 20	B33D-500-2-345	B-345	Blanc	6 à 1	0,250 (6,4) - 0,450 (11,4)	0,500 (12,7)	0,250 (6,4)	,015 (0,4) +/- ,003 (0,07)	1	350	B30-R6000
Fig. 20	B33D-750-2-345	B-345	Blanc	2 à 4/0	0,375 (9,5) - 0,700 (17,8)	0,750 (19,0)	0,375 (9,5)	,015 (0,4) +/- ,003 (0,07)	1	250	B30-R6000
Fig. 20	B33D-1000-2-345	B-345	Blanc	2/0 à 0,950 dià	0,450 (11,4) - 0,950 (24,1)	1,000 (25,4)	0,500 (12,7)	,017 (0,4) +/- ,004 (0,1)	1	250	B30-R6000
Fig. 20	B33D-1500-2-345	B-345	Blanc	s/o	0,750 (19,1) - 1,400 (35,6)	1,500 (38,1)	0,750 (19,1)	,024 (0,6) +/- ,004 (0,1)	1	150	B30-R6000
Fig. 20	B33D-125-2-345BK	B-345	Noir	20 à 16	0,063 (1,6) - 0,110 (2,8)	0,125 (3,2)	0,062 (1,6)	,015 (0,4) +/- ,003 (0,07)	1	1000	B30-R4400-WT
Fig. 20	B33D-187-2-345BK	B-345	Noir	16 à 10	0,094 (2,4) - 0,150 (3,8)	0,187 (4,7)	0,093 (2,4)	,015 (0,4) +/- ,003 (0,07)	1	750	B30-R4400-WT
Fig. 20	B33D-250-2-345BK	B-345	Noir	12 à 8	0,125 (3,2) - 0,215 (5,5)	0,250 (6,4)	0,125 (3,2)	,015 (0,4) +/- ,003 (0,07)	1	500	B30-R4400-WT
Fig. 20	B33D-375-2-345BK	B-345	Noir	8 à 4	0,187 (3,2) - 0,320 (8,1)	0,375 (9,5)	0,187 (4,7)	,015 (0,4) +/- ,003 (0,07)	1	500	B30-R4400-WT
Fig. 20	B33D-500-2-345BK	B-345	Noir	6 à 1	0,250 (6,4) - 0,450 (11,4)	0,500 (12,7)	0,250 (6,4)	,015 (0,4) +/- ,003 (0,07)	1	350	B30-R4400-WT
Fig. 20	B33D-750-2-345BK	B-345	Noir	3 à 4/0	0,375 (9,5) - 0,700 (17,8)	0,750 (19,0)	0,375 (9,5)	,015 (0,4) +/- ,003 (0,07)	1	250	B30-R4400-WT
Fig. 20	B33D-1000-2-345BK	B-345	Noir	2/0 à 0,950 dià	0,450 (11,4) - 0,950 (24,1)	1,000 (25,4)	0,500 (12,7)	,017 (0,4) +/- ,004 (0,1)	1	250	B30-R4400-WT
Fig. 20	B33D-1500-2-345BK	B-345	Noir	s/o	0,750 (19,1) - 1,400 (35,6)	1,500 (38,1)	0,750 (19,1)	,024 (0,6) +/- ,004 (0,1)	1	150	B30-R4400-WT

Tout les numéros de produit ci-dessus sont compatibles avec BradyPrinter i3300 et BBP[®]33. Et les numéros de produit peuvent aussi être compatibles avec BradyPrinter S3000, BradyPrinter S3100, BBP[®]30, BBP[®]31, BBP[®]35 et BBP[®]37 imprimante. Visitez BradyCanada.ca pour confirmer la compatibilité.

Manchons de marqueurs de fils en polyoléfine PermaSleeve^{MD} HX (B-7642)

Qualité industrielle/militaire. Rapport de retrait 2:1.

- Homologué ignifuge et haute température mais pas aussi haute température que les manchons « HT » B-345
- Conforme aux normes d'industrie suivantes :
 - SAE-AS23053/5 et SAE-AS-81531
 - Testé par ASTM E162, ASTM E662 et MIL-STD-202

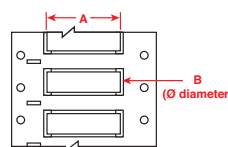

Figure 20



Température de service : -40 °F à 248 °F (-40 °C à 120 °C) (température maximum pour

exposition à court délai : 5 min à 464 °F (240 °C), 24 h à 320 °F (160 °C)) Approbations d'agence : RoHS

Diagramme	Numéro cat.	Matériel	Couleur	Pour le calibre de fil (approx.)	Pour diamètre de fil en pouces (mm)	Diamètre fourni B po (mm)	Diamètre recouvert po (mm)	Épaisseur de paroi recouvert po (mm)	Manchons par rangée	Manchons par rouleau	Ruban récepteur
Imprimable 1 côté, ratio de rétraction 2:1, manchon largeur de 2 pouces (dimension A):											
Fig. 20	B33-94-2-7642	B-7642	Blanc	24 à 20	0,047 (1,2) - 0,080 (2,0)	0,094 (2,4)	0,047 (1,2)	,020 (0,5) +/- ,003 (0,07)	1	500	B30-R4300
Fig. 20	B33-125-2-7642	B-7642	Blanc	20 à 16	0,062 (1,6) - 0,110 (2,8)	0,125 (3,2)	0,063 (1,6)	,020 (0,5) +/- ,003 (0,07)	1	500	B30-R4300
Fig. 20	B33-187-2-7642	B-7642	Blanc	16 à 10	0,094 (2,4) - 0,151 (3,8)	0,187 (4,8)	0,094 (2,4)	,020 (0,5) +/- ,003 (0,07)	1	450	B30-R4300
Fig. 20	B33-250-2-7642	B-7642	Blanc	12 à 8	0,125 (3,2) - 0,215 (5,5)	0,250 (6,4)	0,126 (3,2)	,025 (0,6) +/- ,003 (0,07)	1	400	B30-R4300
Fig. 20	B33-375-2-7642	B-7642	Blanc	8 à 4	0,188 (4,8) - ,0320 (8,1)	0,375 (9,5)	0,189 (4,8)	,025 (0,6) +/- ,003 (0,07)	1	250	B30-R4300
Fig. 20	B33-500-2-7642	B-7642	Blanc	6 à 1	0,250 (6,4) - 0,450 (11,4)	0,500 (12,7)	0,252 (6,4)	,025 (0,6) +/- ,003 (0,07)	1	225	B30-R4300
Fig. 20	B33-750-2-7642	B-7642	Blanc	2 à 4/0	0,375 (9,5) - 0,700 (17,8)	0,750 (19,0)	0,374 (9,5)	,030 (0,8) +/- ,003 (0,07)	1	150	B30-R4300
Fig. 20	B33-1000-2-7642	B-7642	Blanc	2/0 à 0,950 dià	0,450 (11,4) - 0,950 (24,1)	1,000 (25,4)	0,500 (12,7)	,035 (0,9) +/- ,005 (0,1)	1	150	B30-R4300
Fig. 20	B33-1500-2-7642	B-7642	Blanc	S/o	0,750 (19,0) - 1,400 (35,6)	1,500 (38,1)	0,752 (19,1)	,040 (1,0) +/- ,006 (0,2)	1	50	B30-R4300
Fig. 20	B33-2000-2-7642	B-7642	Blanc	S/o	1,000 (25,4) - 1,900 (48,3)	2,000 (50,8)	1,000 (25,4)	,045 (1,1) +/- ,007 (0,2)	1	50	B30-R4300
Imprimable des 2 côtés, ratio de rétraction 2:1, manchon largeur de 2 pouces (dimension A):											
Fig. 20	B33D-94-2-7642	B-7642	Blanc	24 à 20	0,047 (1,2) - 0,080 (2,0)	0,094 (2,4)	0,047 (1,2)	,020 (0,5) +/- ,003 (0,07)	1	500	B30-R4300
Fig. 20	B33D-125-2-7642	B-7642	Blanc	20 à 16	0,062 (1,6) - 0,110 (2,8)	0,125 (3,2)	0,063 (1,6)	,020 (0,5) +/- ,003 (0,07)	1	500	B30-R4300
Fig. 20	B33D-187-2-7642	B-7642	Blanc	16 à 10	0,094 (2,4) - 0,151 (3,8)	0,187 (4,8)	0,094 (2,4)	,020 (0,5) +/- ,003 (0,07)	1	450	B30-R4300
Fig. 20	B33D-250-2-7642	B-7642	Blanc	12 à 8	0,125 (3,2) - 0,215 (5,5)	0,250 (6,4)	0,126 (3,2)	,025 (0,6) +/- ,003 (0,07)	1	400	B30-R4300
Fig. 20	B33D-375-2-7642	B-7642	Blanc	8 à 4	0,188 (4,8) - 0,0320 (8,1)	0,375 (9,5)	0,189 (4,8)	,025 (0,6) +/- ,003 (0,07)	1	250	B30-R4300
Fig. 20	B33D-500-2-7642	B-7642	Blanc	6 à 1	0,250 (6,4) - 0,450 (11,4)	0,500 (12,7)	0,252 (6,4)	,025 (0,6) +/- ,003 (0,07)	1	225	B30-R4300
Fig. 20	B33D-750-2-7642	B-7642	Blanc	2 à 4/0	0,375 (9,5) - 0,700 (17,8)	0,750 (19,0)	0,374 (9,5)	,030 (0,8) +/- ,003 (0,07)	1	150	B30-R4300
Fig. 20	B33D-1000-2-7642	B-7642	Blanc	2/0 à 0,950 dià	0,450 (11,4) - 0,950 (24,1)	1,000 (25,4)	0,500 (12,7)	,035 (0,9) +/- ,005 (0,1)	1	150	B30-R4300
Fig. 20	B33D-1500-2-7642	B-7642	Blanc	S/o	0,750 (19,0) - 1,400 (35,6)	1,500 (38,1)	0,752 (19,1)	,040 (1,0) +/- ,006 (0,2)	1	50	B30-R4300
Fig. 20	B33D-2000-2-7642	B-7642	Blanc	S/o	1,000 (25,4) - 1,900 (48,3)	2,000 (50,8)	1,000 (25,4)	,045 (1,1) +/- ,007 (0,2)	1	50	B30-R4300

Manchons de marquage pour fils en polyoléfine sans halogène et exempt de fumée LSZH PermaSleeve^{MD} (B-7641)

Grade industriel/militaire. Rapport de retrait 2:1.

- Les manchons de marquage pour fils à niveaux faibles d'halogène offrent d'excellentes propriétés de sécurité incendie et d'émission minimale de fumée
- Conforme aux normes suivantes de l'industrie :
 - SAE-AS-81531 et EN45545-2
 - Testé par ASTM E162, ASTM E662 et MIL-STD-202

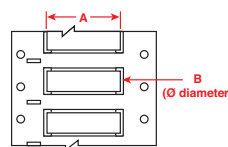

Figure 20



Température de service : -22°F à 221°F Approbations d'agence : RoHS

Diagramme	Numéro cat.	Matériel	Couleur	Pour diamètre de fil en pouces (mm)	Diamètre fourni B po (mm)	Diamètre recouvert po (mm)	Épaisseur de paroi recouvert po (mm)	Manchons par rangée	Manchons par rouleau	Ruban récepteur
Imprimable des 2 côtés, ratio de rétraction 2:1, manchon largeur de 2 pouces (dimension A):										
Fig. 20	B33D-94-2-7641	B-7641	Blanc	0,047 (1,2) - 0,080 (2,0)	0,094 (2,4)	0,047 (1,2)	,020 (0,5) +/- ,003 (0,07)	1	1000	B30-R6000
Fig. 20	B33D-125-2-7641	B-7641	Blanc	0,062 (1,6) - 0,110 (2,8)	0,125 (3,2)	0,063 (1,6)	,020 (0,5) +/- ,003 (0,07)	1	1000	B30-R6000
Fig. 20	B33D-187-2-7641	B-7641	Blanc	0,094 (2,4) - 0,151 (3,8)	0,187 (4,8)	0,094 (2,4)	,020 (0,5) +/- ,003 (0,07)	1	450	B30-R6000
Fig. 20	B33D-250-2-7641	B-7641	Blanc	0,125 (3,2) - 0,215 (5,5)	0,250 (6,4)	0,126 (3,2)	,025 (0,6) +/- ,003 (0,07)	1	500	B30-R6000
Fig. 20	B33D-375-2-7641	B-7641	Blanc	0,188 (4,8) - ,0320 (8,1)	0,375 (9,5)	0,189 (4,8)	,025 (0,6) +/- ,003 (0,07)	1	500	B30-R6000
Fig. 20	B33D-500-2-7641	B-7641	Blanc	0,250 (6,4) - 0,450 (11,4)	0,500 (12,7)	0,252 (6,4)	,025 (0,6) +/- ,003 (0,07)	1	225	B30-R6000
Fig. 20	B33D-750-2-7641	B-7641	Blanc	0,375 (9,5) - 0,700 (17,8)	0,750 (19,0)	0,374 (9,5)	,030 (0,8) +/- ,003 (0,07)	1	150	B30-R6000
Fig. 20	B33D-1000-2-7641	B-7641	Blanc	0,450 (11,4) - 0,950 (24,1)	1,000 (25,4)	0,500 (12,7)	,035 (0,9) +/- ,005 (0,1)	1	150	B30-R6000
Fig. 20	B33D-1500-2-7641	B-7641	Blanc	0,750 (19,0) - 1,400 (35,6)	1,500 (38,1)	0,752 (19,1)	,040 (1,0) +/- ,006 (0,2)	1	50	B30-R6000
Fig. 20	B33D-94-2-7641Y	B-7641	Jaune	0,047 (1,2) - 0,080 (2,0)	0,094 (2,4)	0,047 (1,2)	,020 (0,5) +/- ,003 (0,07)	1	1000	B30-R6000
Fig. 20	B33D-125-2-7641Y	B-7641	Jaune	0,062 (1,6) - 0,110 (2,8)	0,125 (3,2)	0,063 (1,6)	,020 (0,5) +/- ,003 (0,07)	1	1000	B30-R6000
Fig. 20	B33D-187-2-7641Y	B-7641	Jaune	0,094 (2,4) - 0,151 (3,8)	0,187 (4,8)	0,094 (2,4)	,020 (0,5) +/- ,003 (0,07)	1	450	B30-R6000
Fig. 20	B33D-250-2-7641Y	B-7641	Jaune	0,125 (3,2) - 0,215 (5,5)	0,250 (6,4)	0,126 (3,2)	,025 (0,6) +/- ,003 (0,07)	1	500	B30-R6000
Fig. 20	B33D-375-2-7641Y	B-7641	Jaune	0,188 (4,8) - ,0320 (8,1)	0,375 (9,5)	0,189 (4,8)	,025 (0,6) +/- ,003 (0,07)	1	500	B30-R6000
Fig. 20	B33D-500-2-7641Y	B-7641	Jaune	0,250 (6,4) - 0,450 (11,4)	0,500 (12,7)	0,252 (6,4)	,025 (0,6) +/- ,003 (0,07)	1	225	B30-R6000
Fig. 20	B33D-750-2-7641Y	B-7641	Jaune	0,375 (9,5) - 0,700 (17,8)	0,750 (19,0)	0,374 (9,5)	,030 (0,8) +/- ,003 (0,07)	1	150	B30-R6000
Fig. 20	B33D-1000-2-7641Y	B-7641	Jaune	0,450 (11,4) - 0,950 (24,1)	1,000 (25,4)	0,500 (12,7)	,035 (0,9) +/- ,005 (0,1)	1	150	B30-R6000
Fig. 20	B33D-1500-2-7641Y	B-7641	Jaune	0,750 (19,0) - 1,400 (35,6)	1,500 (38,1)	0,752 (19,1)	,040 (1,0) +/- ,006 (0,2)	1	50	B30-R6000

Tout les numéros de produit ci-dessus sont compatibles avec BradyPrinter i3300 et BBP[®]33. Et les numéros de produit peuvent aussi être compatibles avec BradyPrinter S3000, BradyPrinter S3100, BBP[®]30, BBP[®]31, BBP[®]35 et BBP[®]37 imprimante. Visitez BradyCanada.ca pour confirmer la compatibilité.

Manchons de marquage pour fils résistant aux liquides FR PermaSleeve^{MD} (B-344)

Qualité industrielle/militaire. Rapport de retrait 3:1.

- Conçus pour l'étiquetage des câbles dans les applications comportant une exposition aux carburants, lubrifiants et produits chimiques agressifs comme en aérospace
- Résistant aux produits chimiques corrosifs, y compris, carburateur JP8, Skydrol[®] et liquide de frein DOT 3
- Conforme aux normes d'industrie suivantes :
 - SAE-AS23053/5
 - Testé par: ASTM E162, ASTM E662, MIL-STD-202G

Température de service : -94°F à 267°F
 Approbations d'agence : **RoHS**

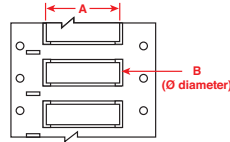

Figure 20



Diagramme	Número cat.	Matériau	Couleur	Pour le calibre de fil (approx.)	Pour diamètre de fil en pouces (mm)	Diamètre fourni B po (mm)	Diamètre recouvert po (mm)	Épaisseur de paroi recouvert po (mm)	Manchons par rangée	Manchons par rouleau	Ruban récepteur
Imprimable des 2 côtés, ratio de rétraction 3:1, manchon largeur de 2 pouces (dimension A):											
Fig. 20	* B33D-94-2-344	B-344	Blanc	28 à 20	0,023 (0,6) - 0,080 (2,0)	0,094 (2,4)	0,024 (0,6)	0,024 (0,6) +/- 0,003 (0,1)	1	1000	B30-R6600
Fig. 20	* B33D-125-2-344	B-344	Blanc	22 à 16	0,046 (1,2) - 0,111 (2,8)	0,125 (3,1)	0,047 (1,2)	0,020 (0,5) +/- 0,003 (0,1)	1	1000	B30-R6600
Fig. 20	* B33D-187-2-344	B-344	Blanc	20 à 10	0,062 (1,6) - 0,15 (3,81)	0,187 (4,8)	0,062 (1,6)	0,020 (0,5) +/- 0,003 (0,1)	1	750	B30-R6600
Fig. 20	* B33D-250-2-344	B-344	Blanc	16 à 8	0,094 (2,4) - 0,215 (5,5)	0,250 (6,35)	0,093 (2,4)	0,025 (0,6) +/- 0,003 (0,1)	1	500	B30-R6600
Fig. 20	* B33D-375-2-344	B-344	Blanc	12 à 4	0,125 (3,2) - 0,320 (8,1)	0,375 (9,5)	0,125 (3,2)	0,025 (0,6) +/- 0,003 (0,1)	1	500	B30-R6600
Fig. 20	* B33D-500-2-344	B-344	Blanc	8 à 1	0,187 (4,8) - 0,450 (11,4)	0,500 (12,7)	0,119 (3,0)	0,025 (0,6) +/- 0,003 (0,1)	1	350	B30-R6600
Fig. 20	* B33D-750-2-344	B-344	Blanc	6 à 4/0	0,250 (6,4) - 0,700 (17,8)	0,750 (19,05)	0,250 (6,35)	0,025 (0,6) +/- 0,003 (0,1)	1	250	B30-R6600
Fig. 20	* B33D-1000-2-344	B-344	Blanc	2 à 0,950 dià	0,333 (8,5) - 0,950 (24,1)	1,000 (25,4)	0,375 (9,5)	0,036 (0,9) +/- 0,003 (0,1)	1	250	B30-R6600
Fig. 20	* B33D-1500-2-344	B-344	Blanc	s/o	0,500 (12,7) - 1,400 (35,6)	1,500 (38,1)	0,500 (12,7)	0,035 (0,9) +/- 0,003 (0,1)	1	150	B30-R6600
Fig. 20	* B33D-94-2-344YL	B-344	Jaune	28 à 20	0,023 (0,6) - 0,080 (2,0)	0,094 (2,4)	0,024 (0,6)	0,024 (0,6) +/- 0,003 (0,1)	1	1000	B30-R6600
Fig. 20	* B33D-125-2-344YL	B-344	Jaune	22 à 16	0,046 (1,2) - 0,111 (2,8)	0,125 (3,1)	0,047 (1,2)	0,020 (0,5) +/- 0,003 (0,1)	1	1000	B30-R6600
Fig. 20	* B33D-187-2-344YL	B-344	Jaune	20 à 10	0,062 (1,6) - 0,15 (3,81)	0,187 (4,8)	0,062 (1,6)	0,020 (0,5) +/- 0,003 (0,1)	1	750	B30-R6600
Fig. 20	* B33D-250-2-344YL	B-344	Jaune	16 à 8	0,094 (2,4) - 0,215 (5,5)	0,250 (6,35)	0,093 (2,4)	0,025 (0,6) +/- 0,003 (0,1)	1	500	B30-R6600
Fig. 20	* B33D-375-2-344YL	B-344	Jaune	12 à 4	0,125 (3,2) - 0,320 (8,1)	0,375 (9,5)	0,125 (3,2)	0,025 (0,6) +/- 0,003 (0,1)	1	500	B30-R6600
Fig. 20	* B33D-500-2-344YL	B-344	Jaune	8 à 1	0,187 (4,8) - 0,450 (11,4)	0,500 (12,7)	0,119 (3,0)	0,025 (0,6) +/- 0,003 (0,1)	1	350	B30-R6600
Fig. 20	* B33D-750-2-344YL	B-344	Jaune	6 à 4/0	0,250 (6,4) - 0,700 (17,8)	0,750 (19,05)	0,250 (6,35)	0,025 (0,6) +/- 0,003 (0,1)	1	250	B30-R6600
Fig. 20	* B33D-1000-2-344YL	B-344	Jaune	2 à 0,950 dià	0,333 (8,5) - 0,950 (24,1)	1,000 (25,4)	0,375 (9,5)	0,036 (0,9) +/- 0,003 (0,1)	1	250	B30-R6600
Fig. 20	* B33D-1500-2-344YL	B-344	Jaune	s/o	0,500 (12,7) - 1,400 (35,6)	1,500 (38,1)	0,500 (12,7)	0,035 (0,9) +/- 0,003 (0,1)	1	150	B30-R6600
Fig. 20	* B33D-94-2-344BK	B-344	Noir	28 à 20	0,023 (0,6) - 0,080 (2,0)	0,094 (2,4)	0,024 (0,6)	0,024 (0,6) +/- 0,003 (0,1)	1	1000	B30-R6700-WT
Fig. 20	* B33D-125-2-344BK	B-344	Noir	22 à 16	0,046 (1,2) - 0,111 (2,8)	0,125 (3,1)	0,047 (1,2)	0,020 (0,5) +/- 0,003 (0,1)	1	1000	B30-R6700-WT
Fig. 20	* B33D-187-2-344BK	B-344	Noir	20 à 10	0,062 (1,6) - 0,15 (3,81)	0,187 (4,8)	0,062 (1,6)	0,020 (0,5) +/- 0,003 (0,1)	1	750	B30-R6700-WT
Fig. 20	* B33D-250-2-344BK	B-344	Noir	16 à 8	0,094 (2,4) - 0,215 (5,5)	0,250 (6,35)	0,093 (2,4)	0,025 (0,6) +/- 0,003 (0,1)	1	500	B30-R6700-WT
Fig. 20	* B33D-375-2-344BK	B-344	Noir	12 à 4	0,125 (3,2) - 0,320 (8,1)	0,375 (9,5)	0,125 (3,2)	0,025 (0,6) +/- 0,003 (0,1)	1	500	B30-R6700-WT
Fig. 20	* B33D-500-2-344BK	B-344	Noir	8 à 1	0,187 (4,8) - 0,450 (11,4)	0,500 (12,7)	0,119 (3,0)	0,025 (0,6) +/- 0,003 (0,1)	1	350	B30-R6700-WT
Fig. 20	* B33D-750-2-344BK	B-344	Noir	6 à 4/0	0,250 (6,4) - 0,700 (17,8)	0,750 (19,05)	0,250 (6,35)	0,025 (0,6) +/- 0,003 (0,1)	1	250	B30-R6700-WT
Fig. 20	* B33D-1000-2-344BK	B-344	Noir	2 à 0,950 dià	0,333 (8,5) - 0,950 (24,1)	1,000 (25,4)	0,375 (9,5)	0,036 (0,9) +/- 0,003 (0,1)	1	250	B30-R6700-WT
Fig. 20	* B33D-1500-2-344BK	B-344	Noir	s/o	0,500 (12,7) - 1,400 (35,6)	1,500 (38,1)	0,500 (12,7)	0,035 (0,9) +/- 0,003 (0,1)	1	150	B30-R6700-WT

* **AVERTISSEMENT** : Cancer www.p65warnings.ca.gov

Tout les numéros de produit ci-dessus sont compatibles avec BradyPrinter i3300 et BBP[®]33. Et les numéros de produit peuvent aussi être compatibles avec BradyPrinter S3000, BradyPrinter S3100, BBP[®]30, BBP[®]31, BBP[®]35 et BBP[®]37 imprimante. Visitez BradyCanada.ca pour confirmer la compatibilité.

En-tête d'enseigne vide prédécoupée et préimprimée (B-595)

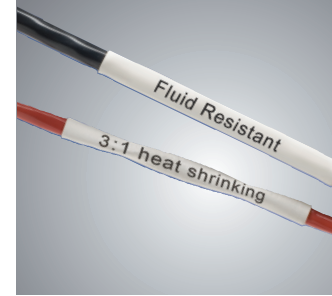
- Permet à l'imprimante de créer des enseignes multicolores rapidement d'une seule passe d'impression
- Les en-têtes sont conformes aux normes NFPA 70E, OSHA 1910.145 et ASME/ANSI Z535
- Le matériel de qualité intérieure/extérieure se conforme aux surfaces rugueuses, extrêmement texturées et diffuses d'adhésion

Température de service : -40°F à 180°F

Température d'application : 0°F à 180°F

Durabilité extérieure moyenne : 8 à 10 années

Approbations d'agence : RoHS

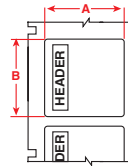

Figure 70



Diagramme	Numéro cat.	B-no	Matériel	En-tête	Hauteur d'étiquette A po (mm)	Largeur d'étiquette B po (mm)	Étiquettes/rangée	Étiquettes/rouleau	Ruban recomm.
Fig. 70	B30-241-595-OSHADA	B-595	Vinyle		2,250 (57,5)	3,000 (76,2)	1	300	B30-R10000
Fig. 70	B30-25-595-OSHADA	B-595	Vinyle		4,000 (101,6)	6,000 (152,4)	1	175	B30-R10000
Fig. 70	B30-241-595-OSHACA	B-595	Vinyle		2,250 (57,5)	3,000 (76,2)	1	300	B30-R10000
Fig. 70	B30-25-595-OSHACA	B-595	Vinyle		4,000 (101,6)	6,000 (152,4)	1	175	B30-R10000
Fig. 70	B30-241-595-ANSICA	B-595	Vinyle		2,250 (57,5)	3,000 (76,2)	1	300	B30-R10000
Fig. 70	B30-25-595-ANSICA	B-595	Vinyle		4,000 (101,6)	6,000 (152,4)	1	175	B30-R10000
Fig. 70	B30-241-595-ANSIDA	B-595	Vinyle		2,250 (57,5)	3,000 (76,2)	1	300	B30-R10000
Fig. 70	B30-25-595-ANSIDA	B-595	Vinyle		4,000 (101,6)	6,000 (152,4)	1	175	B30-R10000
Fig. 70	B30-241-595-ANSIWA	B-595	Vinyle		2,250 (57,5)	3,000 (76,2)	1	300	B30-R10000
Fig. 70	B30-25-595-ANSIWA	B-595	Vinyle		4,000 (101,6)	6,000 (152,4)	1	175	B30-R10000
Fig. 70	B30-241-595-ANSINO	B-595	Vinyle		2,250 (57,5)	3,000 (76,2)	1	300	B30-R10000
Fig. 70	B30-25-595-ANSINO	B-595	Vinyle		4,000 (101,6)	6,000 (152,4)	1	175	B30-R10000
Fig. 70	B30-25-595-PREC	B-595	Vinyle		4,000 (101,6)	6,000 (152,4)	1	175	B30-R10000
Fig. 70	B30-25-595-PEL	B-595	Vinyle		4,000 (101,6)	6,000 (152,4)	1	175	B30-R10000
Fig. 70	B30-242-595-BLNKWT	B-595	Vinyle		1,125 (28,6) *	2,750 (69,8)	300	B30-R10000	B30-R10000
Fig. 70	B30-241-595-BLNKWT	B-595	Vinyle		2,250 (57,5)	3,000 (76,2)	300	B30-R10000	B30-R10000
Fig. 70	B30-219-595-BLNKWT	B-595	Vinyle		2,250 (57,5) *	3,750 (95,3)	250	B30-R10000	B30-R10000
Fig. 70	B30-25-595-BLNKWT	B-595	Vinyle		4,000 (101,6)	6,000 (152,4)	175	B30-R10000	B30-R10000
Fig. 70	B30-241-595-BLNKYL	B-595	Vinyle		2,250 (57,5)	3,000 (76,2)	1	300	B30-R10000
Fig. 70	B30-25-595-BLNKYL	B-595	Vinyle		4,000 (101,6)	6,000 (152,4)	1	175	B30-R10000

Étiquettes non adhésives (B-551)

- Carton à étiquettes semi-rigides non adhésives en fourniture continue ou sont prédécoupées
- Les étiquettes sont prédécoupées avec un trou et perforé entre les étiquettes. Certaines ont des coins chanfreinés
- Oeillets en plastique enclipsables disponibles pour résistance supplémentaire autour du trou de montage (Numéro cat.20596, 100/pqt)

Température de service : -40°F à 193°F

Durabilité extérieure moyenne : 2 années

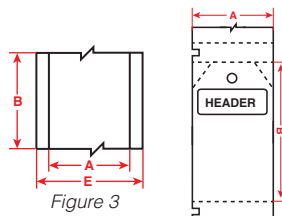

Figure 3

Figure 69



Diagramme	Numéro cat.	B-no	En-tête	Largeur d'étiquette A po (mm)	Hauteur d'étiquette B po (mm)	Étiquettes par rangée	Étiquettes par rouleau	Ruban recomm.
Fig. 69	B30-255-551-ANSIDA	B-551		3,250 (82,6)	5,750 (146,1)	1	100	B30-R10000
Fig. 69	B30-255-551-OSHADA	B-551		3,250 (82,6)	5,750 (146,1)	1	100	B30-R10000
Fig. 69	B30-255-551-ANSICA	B-551		3,250 (82,6)	5,750 (146,1)	1	100	B30-R10000
Fig. 69	B30-255-551-WHT	B-551		3,250 (82,6)	5,750 (146,1)	1	100	B30-R10000
Fig. 3	B30C-2500-551-WT	B-551		2,500 (63,5)	50pi, (15,2m)	1 rl (cont.)		B30-R10000
Fig. 3	B30C-3250-551-WT	B-551		3,250 (82,6)	50pi, (15,2m)	1 rl (cont.)		B30-R10000
Fig. 3	B30C-4250-551-WT	B-551		4,250 (107,9)	50pi, (15,2m)	1 rl (cont.)		B30-R10000

Tout les numéros de produit ci-dessus sont compatibles avec BradyPrinter i3300 et BBP®33. Et les numéros de produit peuvent aussi être compatibles avec BradyPrinter S3000, BradyPrinter S3100, BBP®30, BBP®31, BBP®35 et BBP®37 imprimante. Visitez BradyCanada.ca pour confirmer la compatibilité.

Vinyle intérieur ou extérieur (B-595)

- Pour l'identification d'usine et de sécurité en général
- Vinyle durable à retrait faible avec notre adhésif le plus agressif
- Se conforme aux surfaces irrégulières, courbes, rugueuses et extrêmement texturées (blocs de cendre peints, bois inégal, plastiques texturés, tuyaux à chemise de papier, tuyaux à surfaces de revêtement en poudre).
- Adhère aux éléments à faible énergie de surface à « adhérence difficile » (tuyauterie PVC, boîtiers d'équipement moulés-soufflés, plastiques ABS et recyclés).

Température de service : -40°F à 180°F
 Température d'application : 0°F à 180°F
 Durabilité extérieure moyenne : 8 à 10 ans
 Approbations d'agence : **RoHS**

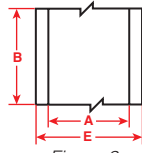

Applications d'usine et Sécurité

- Étiquettes 5S
- Marqueurs de tuyau
- Étiquettes d'avertissement et de sécurité
- Étiquettes d'équipement et de panneau
- Étiquettes d'arc électrique et de produits chimiques
- Et plus!



Diagramme	Numéro cat.	B-no	Couleur	Largeur d'étiquette A po (mm)	Longueur du rouleau B pied (m)	Étiquettes/rouleau	Ruban recomm.
Fig. 3	B30C-500-595-WT	B-595	Blanc	0,500 (12,7)	100 (30,5)	1 rl (cont.)	B30-R10000
Fig. 3	B30C-1125-595-WT	B-595	Blanc	1,125 (28,6)	100 (30,5)	1 rl (cont.)	B30-R10000
Fig. 3	B30C-2250-595-WT	B-595	Blanc	2,250 (57,5)	100 (30,5)	1 rl (cont.)	B30-R10000
Fig. 3	B30C-3000-595-WT	B-595	Blanc	3,000 (76,2)	100 (30,5)	1 rl (cont.)	B30-R10000
Fig. 3	B30C-4000-595-WT	B-595	Blanc	4,000 (101,6)	100 (30,5)	1 rl (cont.)	B30-R10000
Fig. 3	B30C-500-595-YL	B-595	Jaune	0,500 (12,7)	100 (30,5)	1 rl (cont.)	B30-R10000
Fig. 3	B30C-1125-595-YL	B-595	Jaune	1,125 (28,6)	100 (30,5)	1 rl (cont.)	B30-R10000
Fig. 3	B30C-2250-595-YL	B-595	Jaune	2,250 (57,5)	100 (30,5)	1 rl (cont.)	B30-R10000
Fig. 3	B30C-3000-595-YL	B-595	Jaune	3,000 (76,2)	100 (30,5)	1 rl (cont.)	B30-R10000
Fig. 3	B30C-4000-595-YL	B-595	Jaune	4,000 (101,6)	100 (30,5)	1 rl (cont.)	B30-R10000
Fig. 3	B30C-500-595-RD	B-595	Rouge	0,500 (12,7)	100 (30,5)	1 rl (cont.)	B30-R10000-WT
Fig. 3	B30C-1125-595-RD	B-595	Rouge	1,125 (28,6)	100 (30,5)	1 rl (cont.)	B30-R10000-WT
Fig. 3	B30C-2250-595-RD	B-595	Rouge	2,250 (57,5)	100 (30,5)	1 rl (cont.)	B30-R10000-WT
Fig. 3	B30C-4000-595-RD	B-595	Rouge	4,000 (101,6)	100 (30,5)	1 rl (cont.)	B30-R10000-WT
Fig. 3	B30C-500-595-BL	B-595	Bleu	0,500 (12,7)	100 (30,5)	1 rl (cont.)	B30-R10000-WT
Fig. 3	B30C-1125-595-BL	B-595	Bleu	1,125 (28,6)	100 (30,5)	1 rl (cont.)	B30-R10000-WT
Fig. 3	B30C-2250-595-BL	B-595	Bleu	2,250 (57,5)	100 (30,5)	1 rl (cont.)	B30-R10000-WT
Fig. 3	B30C-4000-595-BL	B-595	Bleu	4,000 (101,6)	100 (30,5)	1 rl (cont.)	B30-R10000-WT
Fig. 3	B30C-500-595-GN	B-595	Vert	0,500 (12,7)	100 (30,5)	1 rl (cont.)	B30-R10000-WT
Fig. 3	B30C-1125-595-GN	B-595	Vert	1,125 (28,6)	100 (30,5)	1 rl (cont.)	B30-R10000-WT
Fig. 3	B30C-2250-595-GN	B-595	Vert	2,250 (57,5)	100 (30,5)	1 rl (cont.)	B30-R10000-WT
Fig. 3	B30C-4000-595-GN	B-595	Vert	4,000 (101,6)	100 (30,5)	1 rl (cont.)	B30-R10000-WT
Fig. 3	B30C-500-595-OR	B-595	Orange	0,500 (12,7)	100 (30,5)	1 rl (cont.)	B30-R10000
Fig. 3	B30C-1125-595-OR	B-595	Orange	1,125 (28,6)	100 (30,5)	1 rl (cont.)	B30-R10000
Fig. 3	B30C-2250-595-OR	B-595	Orange	2,250 (57,5)	100 (30,5)	1 rl (cont.)	B30-R10000
Fig. 3	B30C-4000-595-OR	B-595	Orange	4,000 (101,6)	100 (30,5)	1 rl (cont.)	B30-R10000
Fig. 3	B30C-500-595-BK	B-595	Noir	0,500 (12,7)	100 (30,5)	1 rl (cont.)	B30-R10000-WT
Fig. 3	B30C-1125-595-BK	B-595	Noir	1,125 (28,6)	100 (30,5)	1 rl (cont.)	B30-R10000-WT
Fig. 3	B30C-2250-595-BK	B-595	Noir	2,250 (57,5)	100 (30,5)	1 rl (cont.)	B30-R10000-WT
Fig. 3	B30C-4000-595-BK	B-595	Noir	4,000 (101,6)	100 (30,5)	1 rl (cont.)	B30-R10000-WT
Fig. 3	B30C-500-595-BR	B-595	Brun	0,500 (12,7)	100 (30,5)	1 rl (cont.)	B30-R10000-WT
Fig. 3	B30C-1125-595-BR	B-595	Brun	1,125 (28,6)	100 (30,5)	1 rl (cont.)	B30-R10000-WT
Fig. 3	B30C-2250-595-BR	B-595	Brun	2,250 (57,5)	100 (30,5)	1 rl (cont.)	B30-R10000-WT
Fig. 3	B30C-4000-595-BR	B-595	Brun	4,000 (101,6)	100 (30,5)	1 rl (cont.)	B30-R10000-WT
Fig. 3	B30C-500-595-GD	B-595	Doré	0,500 (12,7)	100 (30,5)	1 rl (cont.)	B30-R10000
Fig. 3	B30C-1125-595-GD	B-595	Doré	1,125 (28,6)	100 (30,5)	1 rl (cont.)	B30-R10000
Fig. 3	B30C-2250-595-GD	B-595	Doré	2,250 (57,5)	100 (30,5)	1 rl (cont.)	B30-R10000
Fig. 3	B30C-4000-595-GD	B-595	Doré	4,000 (101,6)	100 (30,5)	1 rl (cont.)	B30-R10000
Fig. 3	B30C-500-595-GY	B-595	Gris	0,500 (12,7)	100 (30,5)	1 rl (cont.)	B30-R10000
Fig. 3	B30C-1125-595-GY	B-595	Gris	1,125 (28,6)	100 (30,5)	1 rl (cont.)	B30-R10000
Fig. 3	B30C-2250-595-GY	B-595	Gris	2,250 (57,5)	100 (30,5)	1 rl (cont.)	B30-R10000
Fig. 3	B30C-4000-595-GY	B-595	Gris	4,000 (101,6)	100 (30,5)	1 rl (cont.)	B30-R10000
Fig. 3	B30C-500-595-PL	B-595	Violet	0,500 (12,7)	100 (30,5)	1 rl (cont.)	B30-R10000-WT
Fig. 3	B30C-1125-595-PL	B-595	Violet	1,125 (28,6)	100 (30,5)	1 rl (cont.)	B30-R10000-WT
Fig. 3	B30C-2250-595-PL	B-595	Violet	2,250 (57,5)	100 (30,5)	1 rl (cont.)	B30-R10000-WT
Fig. 3	B30C-4000-595-PL	B-595	Violet	4,000 (101,6)	100 (30,5)	1 rl (cont.)	B30-R10000-WT
Fig. 3	B30C-500-595-CL	B-595	Transparent	0,500 (12,7)	100 (30,5)	1 rl (cont.)	B30-R10000
Fig. 3	B30C-1125-595-CL	B-595	Transparent	1,125 (28,6)	100 (30,5)	1 rl (cont.)	B30-R10000
Fig. 3	B30C-2250-595-CL	B-595	Transparent	2,250 (57,5)	100 (30,5)	1 rl (cont.)	B30-R10000
Fig. 3	B30C-4000-595-CL	B-595	Transparent	4,000 (101,6)	100 (30,5)	1 rl (cont.)	B30-R10000

Brevets états-uniens. N° 5,823,689; 6,570,602. Brevets supplémentaires en attente.

Tout les numéros de produit ci-dessus sont compatibles avec BradyPrinter i3300 et BBP®33. Et les numéros de produit peuvent aussi être compatibles avec BradyPrinter S3000, BradyPrinter S3100, BBP®30, BBP®31, BBP®35 et BBP®37 imprimante. Visitez BradyCanada.ca pour confirmer la compatibilité.

Polyester pauvre en haloïde (B-569)

- Contenu pauvre en haloïde pour l'étiquetage d'acier inoxydable et de surfaces lisses. S'applique mieux aux surfaces très lisses et idéal pour être fixé aux panneaux rigides

Température de service : -40°F à 212°F

Température d'application : 0°F à 212°F

Durabilité extérieure moyenne : 3 à 5 années

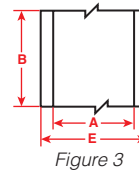

Figure 3



Diagramme	Numéro cat.	B-no	Couleur	Largeur d'étiquette A po (mm)	Longueur du rouleau B pied (m)	Étiquettes/rouleau	Ruban recomm.
Fig. 3	B30C-500-569-WT	B-569	Blanc	0,500 (12,7)	100 (30,5)	1 rl (cont.)	B30-R10000
Fig. 3	B30C-1125-569-WT	B-569	Blanc	1,125 (28,6)	100 (30,5)	1 rl (cont.)	B30-R10000
Fig. 3	B30C-2250-569-WT	B-569	Blanc	2,250 (57,5)	100 (30,5)	1 rl (cont.)	B30-R10000
Fig. 3	B30C-3000-569-WT	B-569	Blanc	3,000 (76,2)	100 (30,5)	1 rl (cont.)	B30-R10000
Fig. 3	B30C-4000-569-WT	B-569	Blanc	4,000 (101,6)	100 (30,5)	1 rl (cont.)	B30-R10000
Fig. 3	B30C-500-569-YL	B-569	Jaune	0,500 (12,7)	100 (30,5)	1 rl (cont.)	B30-R10000
Fig. 3	B30C-1125-569-YL	B-569	Jaune	1,125 (28,6)	100 (30,5)	1 rl (cont.)	B30-R10000
Fig. 3	B30C-2250-569-YL	B-569	Jaune	2,250 (57,5)	100 (30,5)	1 rl (cont.)	B30-R10000
Fig. 3	B30C-4000-569-YL	B-569	Jaune	4,000 (101,6)	100 (30,5)	1 rl (cont.)	B30-R10000
Fig. 3	B30C-500-569-RD	B-569	Red	0,500 (12,7)	100 (30,5)	1 rl (cont.)	B30-R10000-WT
Fig. 3	B30C-1125-569-RD	B-569	Red	1,125 (28,6)	100 (30,5)	1 rl (cont.)	B30-R10000-WT
Fig. 3	B30C-2250-569-RD	B-569	Red	2,250 (57,5)	100 (30,5)	1 rl (cont.)	B30-R10000-WT
Fig. 3	B30C-4000-569-RD	B-569	Red	4,000 (101,6)	100 (30,5)	1 rl (cont.)	B30-R10000-WT
Fig. 3	B30C-500-569-BL	B-569	Bleu	0,500 (12,7)	100 (30,5)	1 rl (cont.)	B30-R10000-WT
Fig. 3	B30C-1125-569-BL	B-569	Bleu	1,125 (28,6)	100 (30,5)	1 rl (cont.)	B30-R10000-WT
Fig. 3	B30C-2250-569-BL	B-569	Bleu	2,250 (57,5)	100 (30,5)	1 rl (cont.)	B30-R10000-WT
Fig. 3	B30C-4000-569-BL	B-569	Bleu	4,000 (101,6)	100 (30,5)	1 rl (cont.)	B30-R10000-WT
Fig. 3	B30C-500-569-LB	B-569	Bleu pâle	0,500 (12,7)	100 (30,5)	1 rl (cont.)	B30-R10000
Fig. 3	B30C-1125-569-LB	B-569	Bleu pâle	1,125 (28,6)	100 (30,5)	1 rl (cont.)	B30-R10000
Fig. 3	B30C-2250-569-LB	B-569	Bleu pâle	2,250 (57,5)	100 (30,5)	1 rl (cont.)	B30-R10000
Fig. 3	B30C-4000-569-LB	B-569	Bleu pâle	4,000 (101,6)	100 (30,5)	1 rl (cont.)	B30-R10000
Fig. 3	B30C-500-569-SB	B-569	Bleu ciel	0,500 (12,7)	100 (30,5)	1 rl (cont.)	B30-R10000
Fig. 3	B30C-1125-569-SB	B-569	Bleu ciel	1,125 (28,6)	100 (30,5)	1 rl (cont.)	B30-R10000
Fig. 3	B30C-2250-569-SB	B-569	Bleu ciel	2,250 (57,5)	100 (30,5)	1 rl (cont.)	B30-R10000
Fig. 3	B30C-4000-569-SB	B-569	Bleu ciel	4,000 (101,6)	100 (30,5)	1 rl (cont.)	B30-R10000
Fig. 3	B30C-500-569-GN	B-569	Vert	0,500 (12,7)	100 (30,5)	1 rl (cont.)	B30-R10000-WT
Fig. 3	B30C-1125-569-GN	B-569	Vert	1,125 (28,6)	100 (30,5)	1 rl (cont.)	B30-R10000-WT
Fig. 3	B30C-2250-569-GN	B-569	Vert	2,250 (57,5)	100 (30,5)	1 rl (cont.)	B30-R10000-WT
Fig. 3	B30C-4000-569-GN	B-569	Vert	4,000 (101,6)	100 (30,5)	1 rl (cont.)	B30-R10000-WT
Fig. 3	B30C-500-569-OR	B-569	Orange	0,500 (12,7)	100 (30,5)	1 rl (cont.)	B30-R10000
Fig. 3	B30C-1125-569-OR	B-569	Orange	1,125 (28,6)	100 (30,5)	1 rl (cont.)	B30-R10000
Fig. 3	B30C-2250-569-OR	B-569	Orange	2,250 (57,5)	100 (30,5)	1 rl (cont.)	B30-R10000
Fig. 3	B30C-4000-569-OR	B-569	Orange	4,000 (101,6)	100 (30,5)	1 rl (cont.)	B30-R10000
Fig. 3	B30C-500-569-BK	B-569	Noir	0,500 (12,7)	100 (30,5)	1 rl (cont.)	B30-R10000-WT
Fig. 3	B30C-1125-569-BK	B-569	Noir	1,125 (28,6)	100 (30,5)	1 rl (cont.)	B30-R10000-WT
Fig. 3	B30C-2250-569-BK	B-569	Noir	2,250 (57,5)	100 (30,5)	1 rl (cont.)	B30-R10000-WT
Fig. 3	B30C-4000-569-BK	B-569	Noir	4,000 (101,6)	100 (30,5)	1 rl (cont.)	B30-R10000-WT
Fig. 3	B30C-500-569-BR	B-569	Brun	0,500 (12,7)	100 (30,5)	1 rl (cont.)	B30-R10000-WT
Fig. 3	B30C-1125-569-BR	B-569	Brun	1,125 (28,6)	100 (30,5)	1 rl (cont.)	B30-R10000-WT
Fig. 3	B30C-2250-569-BR	B-569	Brun	2,250 (57,5)	100 (30,5)	1 rl (cont.)	B30-R10000-WT
Fig. 3	B30C-4000-569-BR	B-569	Brun	4,000 (101,6)	100 (30,5)	1 rl (cont.)	B30-R10000-WT
Fig. 3	B30C-500-569-OC	B-569	Ocre	0,500 (12,7)	100 (30,5)	1 rl (cont.)	B30-R10000
Fig. 3	B30C-1125-569-OC	B-569	Ocre	1,125 (28,6)	100 (30,5)	1 rl (cont.)	B30-R10000
Fig. 3	B30C-2250-569-OC	B-569	Ocre	2,250 (57,5)	100 (30,5)	1 rl (cont.)	B30-R10000
Fig. 3	B30C-4000-569-OC	B-569	Ocre	4,000 (101,6)	100 (30,5)	1 rl (cont.)	B30-R10000
Fig. 3	B30C-500-569-TN	B-569	Brun clair	0,500 (12,7)	100 (30,5)	1 rl (cont.)	B30-R10000
Fig. 3	B30C-1125-569-TN	B-569	Brun clair	1,125 (28,6)	100 (30,5)	1 rl (cont.)	B30-R10000
Fig. 3	B30C-2250-569-TN	B-569	Brun clair	2,250 (57,5)	100 (30,5)	1 rl (cont.)	B30-R10000
Fig. 3	B30C-4000-569-TN	B-569	Brun clair	4,000 (101,6)	100 (30,5)	1 rl (cont.)	B30-R10000
Fig. 3	B30C-500-569-GY	B-569	Gris	0,500 (12,7)	100 (30,5)	1 rl (cont.)	B30-R10000
Fig. 3	B30C-1125-569-GY	B-569	Gris	1,125 (28,6)	100 (30,5)	1 rl (cont.)	B30-R10000
Fig. 3	B30C-2250-569-GY	B-569	Gris	2,250 (57,5)	100 (30,5)	1 rl (cont.)	B30-R10000
Fig. 3	B30C-4000-569-GY	B-569	Gris	4,000 (101,6)	100 (30,5)	1 rl (cont.)	B30-R10000
Fig. 3	B30C-500-569-PL	B-569	Violet	0,500 (12,7)	100 (30,5)	1 rl (cont.)	B30-R10000-WT
Fig. 3	B30C-1125-569-PL	B-569	Violet	1,125 (28,6)	100 (30,5)	1 rl (cont.)	B30-R10000-WT
Fig. 3	B30C-2250-569-PL	B-569	Violet	2,250 (57,5)	100 (30,5)	1 rl (cont.)	B30-R10000-WT
Fig. 3	B30C-4000-569-PL	B-569	Violet	4,000 (101,6)	100 (30,5)	1 rl (cont.)	B30-R10000-WT
Fig. 3	B30C-500-569-PK	B-569	Rose	0,500 (12,7)	100 (30,5)	1 rl (cont.)	B30-R10000
Fig. 3	B30C-1125-569-PK	B-569	Rose	1,125 (28,6)	100 (30,5)	1 rl (cont.)	B30-R10000
Fig. 3	B30C-2250-569-PK	B-569	Rose	2,250 (57,5)	100 (30,5)	1 rl (cont.)	B30-R10000
Fig. 3	B30C-4000-569-PK	B-569	Rose	4,000 (101,6)	100 (30,5)	1 rl (cont.)	B30-R10000
Fig. 3	B30C-500-569-CL	B-569	Transparent	0,500 (12,7)	100 (30,5)	1 rl (cont.)	B30-R10000
Fig. 3	B30C-1125-569-CL	B-569	Transparent	1,125 (28,6)	100 (30,5)	1 rl (cont.)	B30-R10000
Fig. 3	B30C-2250-569-CL	B-569	Transparent	2,250 (57,5)	100 (30,5)	1 rl (cont.)	B30-R10000
Fig. 3	B30C-4000-569-CL	B-569	Transparent	4,000 (101,6)	100 (30,5)	1 rl (cont.)	B30-R10000

Tout les numéros de produit ci-dessus sont compatibles avec BradyPrinter i3300 et BBP®33. Et les numéros de produit peuvent aussi être compatibles avec BradyPrinter S3000, BradyPrinter S3100, BBP®30, BBP®31, BBP®35 et BBP®37 imprimante. Visitez BradyCanada.ca pour confirmer la compatibilité.

L'étiquette ToughWash® Résistante Aux Lavages (B-854 et B-855)

- Les solutions d'identification ToughWash® de Brady pour l'industrie agroalimentaire résistent aux processus de lavage intensif nécessaires au respect des exigences en matière d'hygiène agroalimentaire
- La construction durable de l'étiquette résiste aux environnements de lavage intensif et a été testée à des températures de lavage atteignant 80°C et des pressions atteignant 1500 PSI.

Température de service : -40°F à 230°F
 Approbations d'agence : **RoHS**







Diagramme	Numéro cat.	B-no	Couleur	Largeur d'étiquette A po (mm)	Longueur B pied (m)	Étiquettes/rouleau	Ruban recomm.
ToughWash matériel détectable au métal (B-854) :							
Fig. 3	B30C-4000-854-YL	B-854		4,000 (101,06)	50 pi, (15,2 m)	1 rl (cont.)	B30-R6000
Fig. 3	B30C-4000-854-WT	B-854		4,000 (101,06)	50 pi, (15,2 m)	1 rl (cont.)	B30-R6000
Fig. 73	B30-25-854-OSHAADA	B-854		4,000 (101,06)	6,250 (158,8)	100	B30-R6000
Fig. 73	B30-25-854-ANSIWA	B-854		4,000 (101,06)	6,250 (158,8)	100	B30-R6000
Fig. 73	B30-25-854-ANSIDA	B-854		4,000 (101,06)	6,250 (158,8)	100	B30-R6000
Fig. 73	B30-25-854-ANSICA	B-854		4,000 (101,06)	6,250 (158,8)	100	B30-R6000
Fig. 73	B30-25-854-PEL	B-854		4,000 (101,06)	6,250 (158,8)	100	B30-R6000
Fig. 73	B30-25-854-PREC	B-854		4,000 (101,06)	6,250 (158,8)	100	B30-R6000
ToughWash Matériel (B-855):							
Fig. 3	B30C-1125-855-YL	B-855		1,125 (28,6)	50 pi (15,2 m)	1 rl (cont.)	B30-R6000
Fig. 3	B30C-2250-855-YL	B-855		2,250 (57,5)	50 pi (15,2 m)	1 rl (cont.)	B30-R6000
Fig. 3	B30C-4000-855-YL	B-855		4,000 (101,06)	50 pi (15,2 m)	1 rl (cont.)	B30-R6000
Fig. 3	B30C-1125-855-WT	B-855		1,125 (28,6)	50 pi (15,2 m)	1 rl (cont.)	B30-R6000
Fig. 3	B30C-2250-855-WT	B-855		2,250 (57,5)	50 pi (15,2 m)	1 rl (cont.)	B30-R6000
Fig. 3	B30C-4000-855-WT	B-855		4,000 (101,06)	50 pi (15,2 m)	1 rl (cont.)	B30-R6000
Fig. 73	B30-25-855-OSHAADA	B-855		4,000 (101,06)	6,250 (158,8)	100	B30-R6000
Fig. 73	B30-25-855-ANSIWA	B-855		4,000 (101,06)	6,250 (158,8)	100	B30-R6000
Fig. 73	B30-25-855-ANSIDA	B-855		4,000 (101,06)	6,250 (158,8)	100	B30-R6000
Fig. 73	B30-25-855-ANSICA	B-855		4,000 (101,06)	6,250 (158,8)	100	B30-R6000
Fig. 73	B30-25-855-PEL	B-855		4,000 (101,06)	6,250 (158,8)	100	B30-R6000
Fig. 73	B30-25-855-PREC	B-855		4,000 (101,06)	6,250 (158,8)	100	B30-R6000

Tout les numéros de produit ci-dessus sont compatibles avec BradyPrinter i3300 et BBP®33. Et les numéros de produit peuvent aussi être compatibles avec BradyPrinter S3000, BradyPrinter S3100, BBP®30, BBP®31, BBP®35 et BBP®37 imprimante. Visitez BradyCanada.ca pour confirmer la compatibilité.

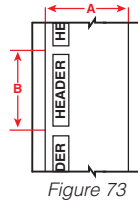
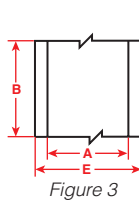
Étiquettes polypropylène résistante aux produits chimiques et solvants (B-425, B-7425)

- Résistance aux produits chimiques et aux solvants et performance d'impression remarquable
- Non recommandée pour utilisation prolongée à l'extérieur

B-425: Température de service : -94°F à 212°F
B-7425: Température de service : -320°F à 248°F
 Approbations d'agence :   



Diagramme	Numéro cat.	B-no	Couleur	Largeur d'étiquette A po (mm)	Hauteur d'étiquette B po (mm)	Rapport horizontal C po (mm)	Rapport vertical D po (mm)	Largeur de maillon E po (mm)	Étiquettes/rangée	Étiquettes/rouleau	Ruban recomm.
Fig. 1	B33-5-425	B-425	Blanc	1,000 (25,4)	0,500 (12,7)	1,075 (27,3)	0,600 (15,2)	3,350 (85,1)	3	5000	B30-R4300
Fig. 2	B33-17-425	B-425	Blanc	2,000 (50,8)	1,000 (25,4)	—	1,125 (28,6)	2,200 (55,9)	1	1500	B30-R4300
Fig. 2	B33-18-425	B-425	Blanc	3,000 (76,2)	1,000 (25,4)	—	1,125 (28,6)	3,200 (81,3)	1	1500	B30-R4300
Fig. 2	B33-19-425	B-425	Blanc	3,000 (76,2)	2,000 (50,8)	—	2,125 (54,0)	3,200 (81,3)	1	500	B30-R4300
Fig. 29	B33-88-7425	B-7425	Blanc	1,000 (25,4)	0,750 (19,1)	—	—	—	2	2000	B30-R4300
Fig. 29	B33-179-7425	B-7425	Blanc	1,000 (25,4)	1,000 (25,4)	—	—	—	1	1500	B30-R4300
Fig. 29	B33-37-7425	B-7425	Blanc	1,500 (38,1)	0,500 (12,7)	—	—	—	2	1500	B30-R4300
Fig. 29	B33-136-7425	B-7425	Blanc	1,500 (38,1)	0,750 (19,1)	—	—	—	1	1500	B30-R4300
Fig. 29	B33-235-7425	B-7425	Blanc	1,500 (38,1)	1,000 (25,4)	—	—	—	1	1250	B30-R4300
Fig. 29	B33-258-7425	B-7425	Blanc	1,500 (38,1)	1,750 (44,5)	—	—	—	1	900	B30-R4300
Fig. 29	B33-53-7425	B-7425	Blanc	2,000 (50,8)	0,500 (12,7)	—	—	—	1	2000	B30-R4300

Ruban adhésif rétro réfléchissant (B-584)

- Pour identification extrêmement réfléchissante qui brille fortement lorsque frappée par la lumière
- Idéal pour l'étiquetage de poteaux utilitaires et de piédestaux extérieurs, d'équipement de travail et d'équipement sur toit
- Recommandé pour les conditions de luminosité faible ou les conditions météorologiques inclementes

Température de service : -40°F à 158°F
 Température d'application : 0°F à 158°F (Jaune et orange), 50°F à 158°F (Argent)
 Durabilité extérieure moyenne : 4 à 6 ans

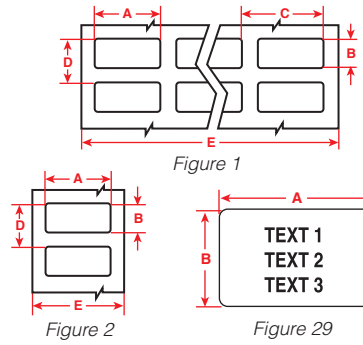

Diagramme	Numéro cat.	B-no	Couleur	Largeur d'étiquette A po (mm)	Longueur du rouleau B pied (m)	Étiquettes/rouleau	Ruban recomm.
Fig. 3	B30C-1125-584-SL	B-584	Argent	1,125 (28,6)	50 (15,2)	1 rl (cont.)	B30-R10000
Fig. 3	B30C-2250-584-SL	B-584	Argent	2,250 (57,5)	50 (15,2)	1 rl (cont.)	B30-R10000
Fig. 3	B30C-4000-584-SL	B-584	Argent	4,000 (101,6)	50 (15,2)	1 rl (cont.)	B30-R10000
Fig. 3	B30C-1125-584-YL	B-584	Jaune	1,125 (28,6)	50 (15,2)	1 rl (cont.)	B30-R10000
Fig. 3	B30C-2250-584-YL	B-584	Jaune	2,250 (57,5)	50 (15,2)	1 rl (cont.)	B30-R10000
Fig. 3	B30C-4000-584-YL	B-584	Jaune	4,000 (101,6)	50 (15,2)	1 rl (cont.)	B30-R10000
Fig. 3	B30C-1125-584-OR	B-584	Orange	1,125 (28,6)	50 (15,2)	1 rl (cont.)	B30-R10000
Fig. 3	B30C-2250-584-OR	B-584	Orange	2,250 (57,5)	50 (15,2)	1 rl (cont.)	B30-R10000
Fig. 3	B30C-4000-584-OR	B-584	Orange	4,000 (101,6)	50 (15,2)	1 rl (cont.)	B30-R10000

Ruban adhésif photoluminescent haute intensité BradyGlo^{MC} (B-526)

- Pour l'identification lumineuse dans le noir jusqu'à 10 heures
- Conçu pour le marquage directionnel et d'évacuation. Idéal pour marquer les arrêts utilitaires d'urgence, les extincteurs d'incendie, les têtes d'alarme et les commandes d'équipement vitaux
- Conforme aux conditions d'usage intérieur des normes RS 6-1 et 6-1A de la Loi Locale 26 de New York

Température de service : -40°F à 140°F
 Température d'application : 40°F to 140°F

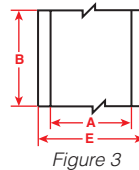

Diagramme	Numéro cat.	B-no	Couleur	Largeur d'étiquette A po (mm)	Longueur du rouleau B pied (m)	Étiquettes/rouleau	Ruban recomm.
Fig. 3	B30C-1125-526	B-526	Vert lumineux	1,125 (28,6)	50 (15,2)	1 rl (cont.)	B30-R10000
Fig. 3	B30C-2250-526	B-526	Vert lumineux	2,250 (57,5)	50 (15,2)	1 rl (cont.)	B30-R10000
Fig. 3	B30C-4000-526	B-526	Vert lumineux	4,000 (101,6)	50 (15,2)	1 rl (cont.)	B30-R10000

Tout les numéros de produit ci-dessus sont compatibles avec BradyPrinter i3300 et BBP[®]33. Et les numéros de produit peuvent aussi être compatibles avec BradyPrinter S3000, BradyPrinter S3100, BBP[®]30, BBP[®]31, BBP[®]35 et BBP[®]37 imprimante. Visitez BradyCanada.ca pour confirmer la compatibilité.

Fourniture magnétique imprimable (B-509)

- Matériel plus facile et plus rapide pour enlever et repositionner
- Matériel magnétique non adhésif qui peut être imprimé directement dessus
- Idéal pour les 5S et allégées applications d'identification réutilisables et repositionnables

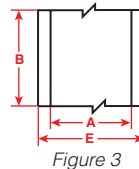
Température de service : 0°F à 158°F
Durabilité extérieure moyenne : 3 à 5 ans

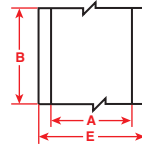

Figure 3



Diagramme	Numéro cat.	B-no	Couleur	Largeur d'étiquette A po (mm)	Longueur du rouleau B pied (m)	Étiquettes/rouleau	Ruban recomm.
Fig. 3	B30C-2500-509-WT	B-509	Blanc	2,500 (63,5)	25 (7,62)	1 rl (cont.)	B30-R10000
Fig. 3	B30C-4250-509-WT	B-509	Blanc	4,250 (107,8)	25 (7,62)	1 rl (cont.)	B30-R10000
Fig. 3	B30C-2500-509-YL	B-509	Jaune	2,500 (63,5)	25 (7,62)	1 rl (cont.)	B30-R10000
Fig. 3	B30C-4250-509-YL	B-509	Jaune	4,250 (107,8)	25 (7,62)	1 rl (cont.)	B30-R10000

Vinyle repositionnable (B-581)

- L'adhésif agressif reste en place mais s'enlève proprement sans laisser de résidu adhésif
- Idéal pour les étiquettes temporaires, amovibles et orientables, comme 5S et les étiquettes d'inventaire allégées

Température de service : -40°F à 180°F
Température d'application : 50°F à 180°F
Durabilité extérieure moyenne : 5 ans

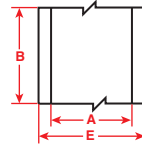

Figure 3



Diagramme	Numéro cat.	B-no	Couleur	Largeur d'étiquette A po (mm)	Longueur du rouleau B pied (m)	Étiquettes/rouleau	Ruban recomm.
Fig. 3	B30C-500-581-WT	B-581	Blanc	0,500 (12,7)	100 (30,5)	1 rl (cont.)	B30-R10000
Fig. 3	B30C-1125-581-WT	B-581	Blanc	1,125 (28,6)	100 (30,5)	1 rl (cont.)	B30-R10000
Fig. 3	B30C-2250-581-WT	B-581	Blanc	2,250 (57,5)	100 (30,5)	1 rl (cont.)	B30-R10000
Fig. 3	B30C-4000-581-WT	B-581	Blanc	4,000 (101,6)	100 (30,5)	1 rl (cont.)	B30-R10000
Fig. 3	B30C-500-581-YL	B-581	Jaune	0,500 (12,7)	100 (30,5)	1 rl (cont.)	B30-R10000
Fig. 3	B30C-1125-581-YL	B-581	Jaune	1,125 (28,6)	100 (30,5)	1 rl (cont.)	B30-R10000
Fig. 3	B30C-2250-581-YL	B-581	Jaune	2,250 (57,5)	100 (30,5)	1 rl (cont.)	B30-R10000
Fig. 3	B30C-4000-581-YL	B-581	Jaune	4,000 (101,6)	100 (30,5)	1 rl (cont.)	B30-R10000

Matériel de papier soluble à l'eau (B-403)

- Pour des applications temporaires
- Idéal pour imprimer sur les tubes, les flacons, et la verrerie générale
- Le matériel de papier se dissout complètement dans l'eau chaude dans un délai de 30 secondes, ne laissant aucun résidu adhésif

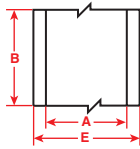

Figure 3



Diagramme	Numéro cat.	B-no	Couleur	Largeur d'étiquette A po (mm)	Longueur du rouleau B pied (m)	Étiquettes/rouleau	Ruban recomm.
Fig. 3	B30C-1125-403-WT	B-403	Blanc	1,125 (28,575)	100 (30,5)	1 (cont.)	B30-R4300
Fig. 3	B30C-2250-403-WT	B-403	Blanc	2,250 (57,15)	100 (30,5)	1 (cont.)	B30-R4300
Fig. 3	B30C-3000-403-WT	B-403	Blanc	3,000 (76,2)	100 (30,5)	1 (cont.)	B30-R4300
Fig. 3	B30C-4000-403-WT	B-403	Blanc	4,000 (101,6)	100 (30,5)	1 (cont.)	B30-R4300

Tout les numéros de produit ci-dessus sont compatibles avec BradyPrinter i3300 et BBP®33. Et les numéros de produit peuvent aussi être compatibles avec BradyPrinter S3000, BradyPrinter S3100, BBP®30, BBP®31, BBP®35 et BBP®37 imprimante. Visitez BradyCanada.ca pour confirmer la compatibilité.

Étiquettes préimprimées de produits chimiques SGH / CLP (B-569 et B-7569)

- Étiquettes vides avec losanges rouges préimprimés permettent à l'imprimante pour produire des étiquettes SGH / CLP en 2 couleurs d'une seule passe d'impression
- 3 formats d'étiquettes, chacun avec 6 dispositions de losanges qui correspondent aux modèles dans l'application de l'imprimante (le cas échéant) ou dans l'application SGH de Brady Workstation
- Le matériel de vinyle intérieur/extérieur résiste à l'exposition de l'humidité, aux produits chimiques et à la manipulation

Température de service : -4°F à 180°F

Température d'application : 50°F à 180°F

Durabilité extérieure moyenne : 3 à 5 années



Numéro cat.	B-no	Matériel	Légende		Hauteur d'étiquette po (mm)	Largeur d'étiquette po (mm)	Étiquettes/rangée	Étiquettes/rouleau	Ruban recomm.
B30-260-7569-CLP1	B-7569	Vinyle		L1 Losange + texte	2,170 (55,0)	3,350 (85,0)	1	340	B30-R10000
B30-261-7569-CLP1	B-7569	Vinyle		L1 Losange + texte	2,950 (75,0)	4,330 (110,0)	1	270	B30-R10000
B30-262-7569-CLP1	B-7569	Vinyle		L1 Losange + texte	4,130 (105,0)	6,100 (155,0)	1	200	B30-R10000
B30-260-7569-CLP2	B-7569	Vinyle		L2 Losange + texte	2,170 (55,0)	3,350 (85,0)	1	340	B30-R10000
B30-261-7569-CLP2	B-7569	Vinyle		L2 Losange + texte	2,950 (75,0)	4,330 (110,0)	1	270	B30-R10000
B30-262-7569-CLP2	B-7569	Vinyle		L2 Losange + texte	4,130 (105,0)	6,100 (155,0)	1	200	B30-R10000
B30-260-7569-CLP3A	B-7569	Vinyle		L3A Losange + texte	2,170 (55,0)	3,350 (85,0)	1	340	B30-R10000
B30-261-7569-CLP3A	B-7569	Vinyle		L3A Losange + texte	2,950 (75,0)	4,330 (110,0)	1	270	B30-R10000
B30-262-7569-CLP3A	B-7569	Vinyle		L3A Losange + texte	4,130 (105,0)	6,100 (155,0)	1	200	B30-R10000
B30-260-7569-CLP3B	B-7569	Vinyle		L3B Losange + texte	2,170 (55,0)	3,350 (85,0)	1	340	B30-R10000
B30-261-7569-CLP3B	B-7569	Vinyle		L3B Losange + texte	2,950 (75,0)	4,330 (110,0)	1	270	B30-R10000
B30-262-7569-CLP3B	B-7569	Vinyle		L3B Losange + texte	4,130 (105,0)	6,100 (155,0)	1	200	B30-R10000
B30-260-7569-CLP4A	B-7569	Vinyle		L4A Losange + texte	2,170 (55,0)	3,350 (85,0)	1	340	B30-R10000
B30-261-7569-CLP4A	B-7569	Vinyle		L4A Losange + texte	2,950 (75,0)	4,330 (110,0)	1	270	B30-R10000
B30-262-7569-CLP4A	B-7569	Vinyle		L4A Losange + texte	4,130 (105,0)	6,100 (155,0)	1	200	B30-R10000
B30-260-569-CLP4B	B-569	Polyester		L4B Losange + texte	2,170 (55,0)	3,350 (85,0)	1	340	B30-R10000
B30-260-7569-CLP4B	B-7569	Vinyle		L4B Losange + texte	2,170 (55,0)	3,350 (85,0)	1	340	B30-R10000
B30-261-569-CLP4B	B-569	Polyester		L4B Losange + texte	2,950 (75,0)	4,330 (110,0)	1	270	B30-R10000
B30-261-7569-CLP4B	B-7569	Vinyle		L4B Losange + texte	2,950 (75,0)	4,330 (110,0)	1	270	B30-R10000
B30-262-569-CLP4B	B-569	Polyester		L4B Losange + texte	4,130 (105,0)	6,100 (155,0)	1	200	B30-R10000
B30-262-7569-CLP4B	B-7569	Vinyle		L4B Losange + texte	4,130 (105,0)	6,100 (155,0)	1	200	B30-R10000
B30-18-7569-CLP4C	B-7569	Vinyle		L4C Losange + texte	1,000 (25,4)	3,000 (76,2)	1	1000	B30-R10000



La création d'étiquettes SIMDUT 2015/SGH est maintenant d'une simplicité déconcertante avec une application du SGH intégrée

- Mises en page d'étiquettes préformatées et pictogrammes SIMDUT 2015/SGH intégrés
- Effectuez une recherche dans la base de données de produits chimiques intégrée par numéro CAS pour remplir automatiquement votre étiquette, puis modifiez-la en fonction de votre Fiche SDS
- Imprimer l' un de nos six modèles d'étiquettes
- Aucun pilote n'est nécessaire lorsqu'il est connecté à l'imprimante industrielle BradyPrinter i3300















Tout les numéros de produit ci-dessus sont compatibles avec BradyPrinter i3300 et BBP®33. Et les numéros de produit peuvent aussi être compatibles avec BradyPrinter S3000, BradyPrinter S3100, BBP®30, BBP®31, BBP®35 et BBP®37 imprimante. Visitez BradyCanada.ca pour confirmer la compatibilité.

Étiquettes d'identification générales pour Lean / 5S, les bacs et les zones de production (B-483, B-484A, B-498, B-499 et B-595)

- Idéal également pour le marquage des panneaux de support, des rails DIN, des relais, des automates programmables, des commutateurs, moteurs d'entraînement et autres composants à l'intérieur des panneaux
- Tous les matériaux recommandés sont flexibles et dotés d'adhésifs à adhérence élevée pour une adhérence sur une grande variété de surfaces et de composants

B-483: Température de service : -40°F à 248°F
B-484A: Température de service : -40°F à 240°F
B-498: Température de service : -40°F à 175°F
B-499: Température de service : -40°F à 193°F
B-595: Température de service : -40°F à 180°F

Approbations d'agence :   
 Approbations d'agence :   
 Approbations d'agence :   
 Approbations d'agence :   
 Approbations d'agence : 

Durabilité extérieure moyenne: 8-10 ans

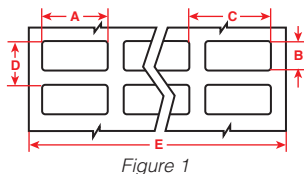

Figure 1

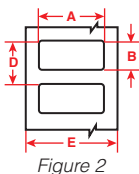

Figure 2

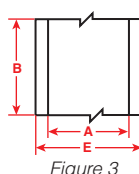

Figure 3



Diagramme	Numéro cat.	B-no	Couleur	Largeur d'étiquette A po (mm)	Hauteur d'étiquette B po (mm)	Rapport horizontal C po (mm)	Rapport vertical D po (mm)	Largeur de maillon E po (mm)	Étiquettes/rangée	Étiquettes/rouleau	Ruban recomm.
Tissu en vinyle - adhésif agressif mais orientable (B-498):											
Fig. 1	B33-90-498	B-498	Blanc	0,250 (6,4)	1,437 (36,5)	0,350 (8,9)	1,562 (39,7)	2,200 (55,9)	6	2500	B30-R6200
Fig. 1	B33-68-498	B-498	Blanc	0,500 (12,7)	0,750 (19,1)	0,600 (15,2)	0,875 (22,2)	2,500 (63,5)	4	5000	B30-R6200
Fig. 1	B33-87-498	B-498	Blanc	0,500 (12,7)	1,437 (36,5)	0,600 (15,2)	1,562 (39,7)	3,700 (94,0)	6	2500	B30-R6200
Fig. 1	B33-1-498	B-498	Blanc	0,750 (19,1)	0,250 (6,4)	0,800 (20,3)	0,350 (8,9)	3,350 (85,1)	4	5000	B30-R6200
Fig. 1	B33-95-498	B-498	Blanc	0,800 (20,3)	1,437 (36,5)	0,900 (22,9)	1,562 (39,7)	2,800 (71,1)	3	2300	B30-R6200
Fig. 1	B33-5-498	B-498	Blanc	1,000 (25,4)	0,500 (12,7)	1,075 (27,3)	0,600 (15,2)	3,350 (85,1)	3	5000	B30-R6200
Fig. 1	B33-88-498	B-498	Blanc	1,000 (25,4)	0,750 (19,1)	1,100 (27,9)	0,875 (22,2)	2,300 (58,4)	2	2500	B30-R6200
Fig. 1	B33-89-498	B-498	Blanc	1,000 (25,4)	1,437 (36,5)	1,100 (27,9)	1,562 (39,7)	3,400 (86,4)	3	2300	B30-R6200
Tissu en nylon - adhésif permanent (B-499):											
Fig. 1	B33-68-499	B-499	Blanc	0,500 (12,7)	0,750 (19,1)	0,600 (15,2)	0,875 (22,2)	2,500 (63,5)	4	1500	B30-R6000
Fig. 1	B33-165-499	B-499	Blanc	0,800 (20,3)	1,437 (36,5)	0,900 (22,9)	1,562 (39,7)	3,700 (94,0)	4	2500	B30-R6000
Fig. 2	B33-125-499	B-499	Blanc	0,900 (22,9)	0,500 (12,7)	-	-	-	1	1500	B30-R6000
Fig. 1	B33-126-499	B-499	Blanc	0,900 (22,9)	0,500 (12,7)	-	-	-	2	1500	B30-R6000
Fig. 2	B33-163-499	B-499	Blanc	1,000 (25,4)	0,375 (9,5)	-	-	-	1	1500	B30-R6000
Fig. 1	B33-152-499	B-499	Blanc	1,000 (25,4)	0,375 (9,5)	-	-	-	2	1500	B30-R6000
Fig. 2	B33-136-499	B-499	Blanc	1,500 (38,1)	0,750 (19,1)	-	0,875 (22,2)	1,770 (45,0)	1	1500	B30-R6000
Fig. 2	B33-137-499	B-499	Blanc	2,000 (50,8)	1,000 (25,4)	-	1,125 (28,6)	2,200 (55,9)	1	1100	B30-R6000
Fig. 2	B33-125-499	B-499	Blanc	2,000 (50,8)	0,250 (6,4)	-	-	-	1	1500	B30-R6000
Polyester - adhésif ultra agressif pour surfaces extrêmement texturées et à faible énergie de surface (B-483):											
Fig. 1	B33-149-483	B-483	Blanc	0,500 (12,7)	0,500 (12,7)	0,600 (15,2)	0,600 (15,2)	2,500 (63,5)	4	5000	B30-R6000
Fig. 1	B33-5-483	B-483	Blanc	1,000 (25,4)	0,500 (12,7)	1,075 (27,3)	0,600 (15,2)	3,350 (85,1)	3	5000	B30-R6000
Fig. 2	B33-17-483	B-483	Blanc	2,000 (50,8)	1,000 (25,4)	-	1,125 (28,6)	2,200 (55,9)	1	1500	B30-R6000
Fig. 2	B33-7-483	B-483	Blanc	2,750 (69,9)	1,250 (31,8)	-	1,375 (34,9)	2,950 (74,9)	1	1000	B30-R6000
Fig. 2	B33-18-483	B-483	Blanc	3,000 (76,2)	1,000 (25,4)	-	1,125 (28,6)	3,200 (81,3)	1	1500	B30-R6000
Fig. 2	B33-19-483	B-483	Blanc	3,000 (76,2)	2,000 (50,8)	-	2,125 (54,0)	3,200 (81,3)	1	500	B30-R6000
Fig. 2	B33-55-483	B-483	Blanc	4,000 (101,6)	2,000 (50,8)	-	2,125 (54,0)	4,200 (106,7)	1	750	B30-R6000
Polyester - Adhésif ultra-agressif et flexible pour se conformer aux surfaces angulaires (B-484A) :											
Fig. 2	B33-125-484	B-484A	Blanc	0,900 (22,9)	0,500 (12,7)	-	0,600 (15,2)	1,100 (27,9)	1	1500	B30-R6000
Fig. 1	B33-5-484	B-484A	Blanc	1,000 (25,4)	0,500 (12,7)	1,075 (27,3)	0,600 (15,2)	3,350 (85,1)	3	5000	B30-R6000
Fig. 2	B33-136-484	B-484A	Blanc	1,500 (38,1)	0,750 (19,1)	-	0,875 (22,2)	1,700 (43,2)	1	1500	B30-R6000
Fig. 2	B33-17-484	B-484A	Blanc	2,000 (50,8)	1,000 (25,4)	-	1,125 (28,6)	2,200 (55,9)	1	1500	B30-R6000
Fig. 2	B33-18-484	B-484A	Blanc	3,000 (76,2)	1,000 (25,4)	-	1,125 (28,6)	3,200 (81,3)	1	1500	B30-R6000
Fig. 2	B33-19-484	B-484A	Blanc	3,000 (76,2)	2,000 (50,8)	-	2,125 (54,0)	3,200 (81,3)	1	500	B30-R6000
Vinyle continu coupé à la longueur - adhésif permanent, conformable; qualité intérieure et extérieure (B-595*):											
Fig. 3	B30C-500-595-WT	B-595	Blanc	0,500 (12,7)	100 pi. (30,5m)	-	-	0,700 (17,8)	1 rl (cont.)		B30-R10000
Fig. 3	B30C-1125-595-WT	B-595	Blanc	1,125 (28,6)	100 pi. (30,5m)	-	-	1,375 (34,9)	1 rl (cont.)		B30-R10000
Fig. 3	B30C-500-595-YL	B-595	Jaune	0,500 (12,7)	100 pi. (30,5m)	-	-	0,700 (17,8)	1 rl (cont.)		B30-R10000
Fig. 3	B30C-1125-595-YL	B-595	Jaune	1,125 (28,6)	100 pi. (30,5m)	-	-	1,375 (34,9)	1 rl (cont.)		B30-R10000

* 46 tailles et couleurs supplémentaires disponibles pour le matériaux B-595 (page 24)

Tout les numéros de produit ci-dessus sont compatibles avec BradyPrinter i3300 et BBP®33. Et les numéros de produit peuvent aussi être compatibles avec BradyPrinter S3000, BradyPrinter S3100, BBP®30, BBP®31, BBP®35 et BBP®37 imprimante. Visitez BradyCanada.ca pour confirmer la compatibilité.

Ruban de marquage au sol ToughStripe® (B-483 avec un rouleau séparé de film de protection en polyester)

- Le matériel B-483 révolutionnaire comporte un adhésif ultra-agressif
- Résiste au trafic de chariots élévateurs et de palettes sans déchirer ou lever
- Chaque rouleau est livré avec un rouleau de pelliculage transparent qui doit être appliqué sur l'étiquette imprimée et sur la surface appropriée pour une meilleure performance

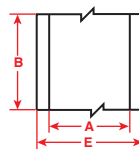

Figure 3



Température de service : -40°F à 248°F

Approbations d'agence :

Diagramme	Numéro cat.	B-no	Couleur	Largeur d'étiquette A po (mm)	Longueur du rouleau B pied (m)	Étiquettes/rouleau	Ruban recomm.
Fig. 3	B30C-1125-483WT-KT	B-483	Blanc	1,125 (28,6)	100 (30,5)	1 rl (cont.)	B30-R6000
Fig. 3	B30C-2250-483WT-KT	B-483	Blanc	2,250 (57,5)	100 (30,5)	1 rl (cont.)	B30-R6000
Fig. 3	B30C-3000-483WT-KT	B-483	Blanc	3,000 (76,2)	100 (30,5)	1 rl (cont.)	B30-R6000
Fig. 3	B30C-4000-483WT-KT	B-483	Blanc	4,000 (101,6)	100 (30,5)	1 rl (cont.)	B30-R6000
Fig. 3	B30C-1125-483YL-KT	B-483	Jaune	1,125 (28,6)	100 (30,5)	1 rl (cont.)	B30-R6000
Fig. 3	B30C-2250-483YL-KT	B-483	Jaune	2,250 (57,5)	100 (30,5)	1 rl (cont.)	B30-R6000
Fig. 3	B30C-3000-483YL-KT	B-483	Jaune	3,000 (76,2)	100 (30,5)	1 rl (cont.)	B30-R6000
Fig. 3	B30C-4000-483YL-KT	B-483	Jaune	4,000 (101,6)	100 (30,5)	1 rl (cont.)	B30-R6000
Fig. 3	B30C-1125-483RD-KT	B-483	Red	1,125 (28,6)	100 (30,5)	1 rl (cont.)	B30-R4400-WT
Fig. 3	B30C-2250-483RD-KT	B-483	Red	2,250 (57,5)	100 (30,5)	1 rl (cont.)	B30-R4400-WT
Fig. 3	B30C-4000-483RD-KT	B-483	Red	4,000 (101,6)	100 (30,5)	1 rl (cont.)	B30-R4400-WT
Fig. 3	B30C-1125-483BL-KT	B-483	Bleu	1,125 (28,6)	100 (30,5)	1 rl (cont.)	B30-R4400-WT
Fig. 3	B30C-2250-483BL-KT	B-483	Bleu	2,250 (57,5)	100 (30,5)	1 rl (cont.)	B30-R4400-WT
Fig. 3	B30C-4000-483BL-KT	B-483	Bleu	4,000 (101,6)	100 (30,5)	1 rl (cont.)	B30-R4400-WT
Fig. 3	B30C-1125-483GN-KT	B-483	Vert	1,125 (28,6)	100 (30,5)	1 rl (cont.)	B30-R4400-WT
Fig. 3	B30C-2250-483GN-KT	B-483	Vert	2,250 (57,5)	100 (30,5)	1 rl (cont.)	B30-R4400-WT
Fig. 3	B30C-4000-483GN-KT	B-483	Vert	4,000 (101,6)	100 (30,5)	1 rl (cont.)	B30-R4400-WT
Fig. 3	B30C-1125-483BK-KT	B-483	Noir	1,125 (28,6)	100 (30,5)	1 rl (cont.)	B30-R4400-WT
Fig. 3	B30C-2250-483BK-KT	B-483	Noir	2,250 (57,5)	100 (30,5)	1 rl (cont.)	B30-R4400-WT
Fig. 3	B30C-4000-483BK-KT	B-483	Noir	4,000 (101,6)	100 (30,5)	1 rl (cont.)	B30-R4400-WT
Fig. 3	B30C-1125-483OR-KT	B-483	Orange	1,125 (28,6)	100 (30,5)	1 rl (cont.)	B30-R6000
Fig. 3	B30C-2250-483OR-KT	B-483	Orange	2,250 (57,5)	100 (30,5)	1 rl (cont.)	B30-R6000
Fig. 3	B30C-4000-483OR-KT	B-483	Orange	4,000 (101,6)	100 (30,5)	1 rl (cont.)	B30-R6000

Les références ToughStripe ci-dessus sont compatibles avec les imprimantes BradyPrinter i3300, BradyPrinter S3000, BradyPrinter S3100, BBP®35 et BBP®37. ToughStripe Matériel n'est pas compatible avec les imprimantes BBP®30, BBP®33 et BBP®31.

Matériel d'application à température froide (B-549)

- L'adhésif spécial adhère de façon permanente aux surfaces extrêmement froides
- Peut être appliqué à -10 °F et résiste à -40 °F
- Idéal pour les entrepôts de conservation en chambre froide, les refroidisseurs, les congélateurs, et l'utilisation hivernale extérieure à court terme

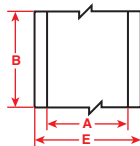

Figure 3



Température de service : -40°F à 212°F

Température d'application : -10°F à 212°F

Durabilité extérieure moyenne : Jusqu'à 1 an

Diagramme	Numéro cat.	B-no	Couleur	Largeur d'étiquette A po (mm)	Longueur du rouleau B pied (m)	Étiquettes/rouleau	Ruban recomm.
Fig. 3	B30C-1125-549-WT	B-549	Blanc	1,125 (28,6)	100 (30,5)	1 rl (cont.)	B30-R10000
Fig. 3	B30C-2250-549-WT	B-549	Blanc	2,250 (57,5)	100 (30,5)	1 rl (cont.)	B30-R10000
Fig. 3	B30C-4000-549-WT	B-549	Blanc	4,000 (101,6)	100 (30,5)	1 rl (cont.)	B30-R10000
Fig. 3	B30C-1125-549-YL	B-549	Jaune	1,125 (28,6)	100 (30,5)	1 rl (cont.)	B30-R10000
Fig. 3	B30C-2250-549-YL	B-549	Jaune	2,250 (57,5)	100 (30,5)	1 rl (cont.)	B30-R10000
Fig. 3	B30C-4000-549-YL	B-549	Jaune	4,000 (101,6)	100 (30,5)	1 rl (cont.)	B30-R10000

Tout les numéros de produit ci-dessus sont compatibles avec BradyPrinter i3300 et BBP®33. Et les numéros de produit peuvent aussi être compatibles avec BradyPrinter S3000, BradyPrinter S3100, BBP®30, BBP®31, BBP®35 et BBP®37 imprimante. Visitez BradyCanada.ca pour confirmer la compatibilité.

Étiquettes pour flacons et tubes (B-461, B-490, B-492 and B-7425)

Les étiquettes Freezerbondz™ peuvent être appliquées sur échantillons à la température ambiante ou déjà congelés, avec un recouvrement faible. L'étiquette demeure lisible et collera au tube pendant le traitement, même lorsqu'il est immergé dans de l'azote en phase liquide ou vapeur et en entreposage dans un congélateur à température ultra-basse.

- **Polyester à contrecollage B-461** : Étiquette en polyester ultramine avec une queue de pelliculage transparent qui protège les imprimés et permet aux niveaux de liquides d'être visibles
- **Polyester B-490** : Étiquette blanche Freezerbondz idéale pour les surfaces plates gelées. Adhère aux tubes et aux flacons congelés lorsqu'il est enroulé sur lui-même d'au moins 1/8 po.
- **Polyester B-492** : Étiquette en polyester blanc ultramine Freezerbondz pour l'étiquetage des flacons, tubes et tiges givrés/congelés ou à température ambiante. Résistance supérieure aux produits chimiques et à l'abrasion.
- **Polypropylène B-7425** : Idéal pour l'étiquetage de conteneurs d'échantillons à température de pièce et au sec. Matériel résistant à des plages de températures de -196 °C à 121 °C (-320 °F à 248 °F). Résistance chimique à l'éthanol, au DMSO, au xylène à court terme, au formol 10 %, à l'acide acétique 50 % et au toluène.



Diagramme	Numéro cat.	B-no	Couleur	Largeur d'étiquette A po (mm)	Hauteur d'étiquette B po (mm)	Portion de la hauteur imprimable C po (mm)	Étiquettes/rangée	Étiquettes/rouleau	Ruban recomm.
Polyester à contrecollage (B-461):									
Fig. 15c	B33-127-461	B-461	Blanc	0,500 (12,7)	2,200 (55,9)	0,750 (19,1)	1	1500	B30-R4300
Fig. 15c	B33-133-461	B-461	Blanc	0,600 (15,2)	1,625 (41,3)	1,000 (25,4)	1	1500	B30-R4300
Fig. 14c	B33-139-461	B-461	Blanc	1,000 (25,4)	5,250 (133,4)	1,500 (38,1)	2	650	B30-R4300
Fig. 15c	B33-123-461	B-461	Blanc	1,800 (45,7)	0,375 (9,5)	0,750 (19,1)	1	1500	B30-R4300
Fig. 15c	B33-122-461	B-461	Blanc	1,800 (45,7)	0,500 (12,7)	0,750 (19,1)	1	1500	B30-R4300
Fig. 14c	B33-276-461	B-461	Blanc	2,625 (66,7)	1,000 (25,4)	1,000 (25,4)	1	1500	B30-R4300
Fig. 15c	B33-134-461	B-461	Blanc	3,500 (88,9)	1,500 (38,1)	1,250 (31,8)	1	1000	B30-R4300
Polyester (B-490):									
Fig. 7	B33-126-490	B-490	Blanc	0,900 (22,9)	0,500 (12,7)	0,500 (12,7) dià	1	2500	B30-R4300
Fig. 2	B33-154-490	B-490	Blanc	1,250 (31,8)	0,375 (9,5)	-	1	1500	B30-R4300
Fig. 2	B33-155-490	B-490	Blanc	1,625 (41,3)	0,600 (15,2)	-	1	1500	B30-R4300
Fig. 2	B33-156-490	B-490	Blanc	1,900 (48,2)	1,000 (25,4)	-	1	1500	B30-R4300
Fig. 2	B33-157-490	B-490	Blanc	2,200 (55,9)	1,500 (38,1)	-	1	1000	B30-R4300
Fig. 2	B33-158-490	B-490	Blanc	3,750 (95,3)	1,750 (44,4)	-	1	1100	B30-R4300
Polyester (B-492):									
Fig. 5	B33-143-492	B-492	Blanc	0,375 (9,5) dià	-	-	4	1500	B30-R6400
Fig. 7	B33-182-492	B-492	Blanc	0,500 (12,7)	1,000 (25,4)	0,44 (11,17) dià	1	1500	B30-R6400
Fig. 2	B33-180-492	B-492	Blanc	0,900 (22,9)	1,000 (25,4)	-	1	1500	B30-R6400
Fig. 25a	B33-152-492	B-492	Blanc	1,000 (25,4)	0,375 (9,5)	-	2	2500	B30-R6400
Fig. 7	B33-163-492	B-492	Blanc	1,000 (25,4)	0,375 (9,5)	0,375 (9,5) dià	1	1500 ensemble	B30-R6400
Fig. 7	B33-181-492	B-492	Blanc	1,000 (25,4)	0,500 (12,7)	0,50 (12,7) dià	1	1500 ensemble	B30-R6400
Fig. 2	B33-59-492	B-492	Blanc	1,000 (25,4)	0,500 (12,7)	-	1	5000	B30-R6400
Fig. 2	B33-179-492	B-492	Blanc	1,000 (25,4)	1,000 (25,4)	-	1	1900	B30-R6400
Fig. 2	B33-156-492	B-492	Blanc	1,900 (48,3)	1,000 (25,4)	-	1	1500	B30-R6400
Polypropylène (B-7425):									
Fig. 2	B33-257-7425	B-7425	Blanc	0,825 (21,0)	0,250 (6,4)	-	1	1500	B30-R4300
Fig. 25a	B33-152-7425	B-7425	Blanc	1,000 (25,4)	0,375 (9,5)	-	2	2000	B30-R4300
Fig. 2	B33-59-7425	B-7425	Blanc	1,000 (25,4)	0,500 (12,7)	-	1	2000	B30-R4300
Fig. 25a	B33-88-7425	B-7425	Blanc	1,000 (25,4)	0,750 (19,1)	-	2	2000	B30-R4300
Fig. 2	B33-256-7425	B-7425	Blanc	1,300 (33,0)	0,600 (15,2)	-	1	1500	B30-R4300
Fig. 25a	B33-37-7425	B-7425	Blanc	1,500 (38,1)	0,500 (12,7)	-	2	1500	B30-R4300

Tout les numéros de produit ci-dessus sont compatibles avec BradyPrinter i3300 et BBP®33. Et les numéros de produit peuvent aussi être compatibles avec BradyPrinter S3000, BradyPrinter S3100, BBP®30, BBP®31, BBP®35 et BBP®37 imprimante. Visitez BradyCanada.ca pour confirmer la compatibilité.

Étiquettes pour centrifugeuses et tubes PCR (B-499 et B-7425)

Conçues avec du matériel ultra-mince empêchant les flacons de se coincer dans les centrifugeuses ou les portoirs, ces étiquettes résistent aux températures élevées et aux produits chimiques sans tomber, se décolorer ou se salir.

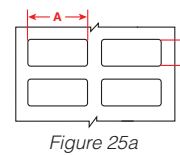
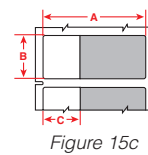
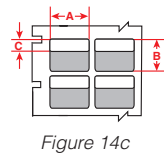
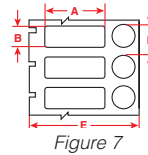
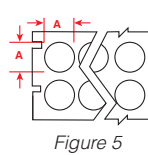
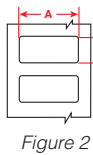
- **Nylon B-499** : Tissu en Nylon Blanc épais pour une manipulation et une conformabilité faciles
- **Polypropylène B-7425** : Résistance chimique moyenne, idéal pour l'étiquetage de conteneurs de spécimen à température ambiante et sèche. Résistant aux plages de température de -320 °F à 249,8 °F (-196 °C à 121 °C). Résistance chimique à : éthanol, DMSO, IPS, xylène à court terme, 10 % de formol, 50 % d'acide acétique et toluène

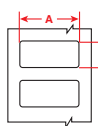

Figure 2

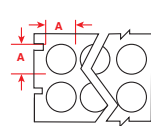

Figure 5

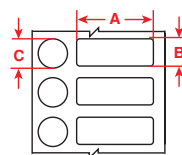

Figure 24



Diagramme	Numéro cat.	B-no	Couleur	Largeur d'étiquette A po (mm)	Hauteur d'étiquette B po (mm)	Dessus du flacon Dia C po (mm)	Étiquettes/rangée	Étiquettes/rouleau	Ruban recomm.
Tissu en nylon (B-499):									
Fig. 5	B33-143-499	B-499	Blanc	0,375 (9,5)	-	-	4	1500	B30-R6000
Fig. 5	B33-144-499	B-499	Blanc	0,500 (12,7)	-	-	3	1500	B30-R6000
Polypropylène (B-7425):									
Fig. 2	B33-257-7425	B-7425	Blanc	0,825 (21,0)	0,250 (6,4)	-	1	1500	B30-R4300
Fig. 2	B33-152-7425	B-7425	Blanc	1,000 (25,4)	0,375 (9,5)	-	2	2000	B30-R4300
Fig. 24	B33-249-7425	B-7425	Blanc	1,000 (25,4)	0,375 (9,5)	0,375 (9,5) dià	1	1500	B30-R4300
Fig. 2	B33-59-7425	B-7425	Blanc	1,000 (25,4)	0,500 (12,7)	-	1	2000	B30-R4300
Fig. 24	B33-251-7425	B-7425	Blanc	1,000 (25,4)	0,500 (12,7)	0,440 (11,1) dià	1	1500	B30-R4300
Fig. 2	B33-179-7425	B-7425	Blanc	1,000 (25,4)	1,000 (25,4)	-	1	1500	B30-R4300
Fig. 2	B33-256-7425	B-7425	Blanc	1,300 (33,0)	0,600 (15,2)	-	1	1500	B30-R4300
Fig. 2	B33-37-7425	B-7425	Blanc	1,500 (38,1)	0,500 (12,7)	-	2	1500	B30-R4300
Fig. 2	B33-136-7425	B-7425	Blanc	1,500 (38,1)	0,750 (19,1)	-	1	1500	B30-R4300
Fig. 2	B33-258-7425	B-7425	Blanc	1,500 (38,1)	1,750 (44,5)	-	1	900	B30-R4300
Fig. 2	B33-137-7425	B-7425	Blanc	2,000 (50,8)	1,000 (25,4)	-	1	1500	B30-R4300

Étiquettes pour lames de microscope (B-481)

- Conçues spécifiquement pour identifier les lames de microscope et résister à l'exposition aux produits chimiques pendant le processus de marquage des lames
- Performer bien avec les marquages tels que l'hématoxyline et l'éosine
- Résistance extrême aux produits chimiques tout en résistant aux rigueurs des déparaffinages typiques, compris l'éthanol, le xylène et les processus marquage de H et E

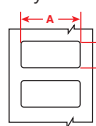

Figure 2

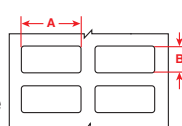

Figure 25



Diagramme	Numéro cat.	B-no	Couleur	Largeur d'étiquette A po (mm)	Hauteur d'étiquette B po (mm)	Étiquettes/rangée	Étiquettes/rouleau	Ruban recomm.
Fig. 2	B33-194-481	B-481	Blanc	0,900 (22,9)	0,750 (19,1)	1	2000	B30-R6400
Fig. 25	B33-141-481	B-481	Blanc	0,900 (22,9)	0,900 (22,9)	2	1500	B30-R6400

Tout les numéros de produit ci-dessus sont compatibles avec BradyPrinter i3300 et BBP®33. Et les numéros de produit peuvent aussi être compatibles avec BradyPrinter S3000, BradyPrinter S3100, BBP®30, BBP®31, BBP®35 et BBP®37 imprimante. Visitez BradyCanada.ca pour confirmer la compatibilité.

Étiquettes en papier solubles (B-403)

- Pour des applications temporaires
- Idéal pour imprimer sur les tubes, les flacons, et la verrerie générale
- Le matériel de papier se dissout complètement dans l'eau chaude dans un délai de 30 secondes, ne laissant aucun résidu adhésif



Diagramme	Numéro cat.	B-no	Couleur	Largeur d'étiquette A po (mm)	Longueur du rouleau B pied (m)	Étiquettes/rouleau	Ruban recomm.
Fig. 3	B30C-1125-403-WT	B-403	Blanc	1.125 (28.575)	100 (30.5)	1 (cont.)	B30-R4300
Fig. 3	B30C-2250-403-WT	B-403	Blanc	2.250 (57.15)	100 (30.5)	1 (cont.)	B30-R4300
Fig. 3	B30C-3000-403-WT	B-403	Blanc	3.000 (76.2)	100 (30.5)	1 (cont.)	B30-R4300
Fig. 3	B30C-4000-403-WT	B-403	Blanc	4.000 (101.6)	100 (30.5)	1 (cont.)	B30-R4300

Étiquettes pour indiquer la stérilisation (B-7425-AC)

- Spécialement conçues avec un en-tête « stérilisé » pré-imprimé qui indique la stérilisation par vapeur avec un en-tête pré-imprimé changeant de couleur lorsqu'en autoclave à 121,5 °C (250,7 °F) pendant 10 minutes
- Résiste à des plages de températures de -196 °C à 121 °C (-320 °F à 248 °F)
- Pour une utilisation dans les congélateurs LN2, autoclaves et bains d'eau chaude
- Résistance chimique à l'éthanol, au DMSO, à l'IPS, au xylène à court terme, au formol 10 %, à l'acide acétique 50 % et au toluène

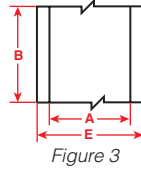
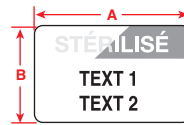

Note: les mesures d'étiquettes incluent la zone indiquant "Sterilized"

Diagramme	Numéro cat.	B-no	Couleur	Largeur d'étiquette A po (mm)	Hauteur d'étiquette B po (mm)	Étiquettes/rangée	Étiquettes/rouleau	Ruban recomm.
Fig. 29a	B33-235-7425-AC	B-7425-AC	Blanc	1,500 (38,1)	1,000 (25,4) *	1	1250	B30-R4300
Fig. 29a	B33-137-7425-AC	B-7425-AC	Blanc	2,000 (50,8)	1,000 (25,4) *	1	1500	B30-R4300

Les étiquettes de cassettes d'inclusion (B-482)

- Étiquette de polyester blanc avec une résistance supérieure aux produits chimiques de traitement des tissus et des procédures d'incrustation. Utiliser avec le système de fixation d'étiquettes BSP^{MC} 31 pour l'ID de cassettes d'inclusion de prétraitement.



Diagramme	Numéro cat.	B-no	Couleur	Largeur d'étiquette A po (mm)	Hauteur d'étiquette B po (mm)	Étiquettes/rangée	Étiquettes/rouleau	Ruban recomm.
Fig. 2	B33-199-482	B-482	Blanc	1,050 (26,7)	0,250 (6,4)	1	3000	B30-R6400
Fig. 2	B33-213-482	B-482	Blanc	1,050 (26,7)	0,313 (8)	1	3000	B30-R6400

Tout les numéros de produit ci-dessus sont compatibles avec BradyPrinter i3300 et BBP[®]33. Et les numéros de produit peuvent aussi être compatibles avec BradyPrinter S3000, BradyPrinter S3100, BBP[®]30, BBP[®]31, BBP[®]35 et BBP[®]37 imprimante. Visitez BradyCanada.ca pour confirmer la compatibilité.

Étiquettes d'identification générale pour l'entreposage, l'équipement et la sécurité en laboratoire (B-499, B-595, B-7569)

- Adhésifs et couleurs très robustes idéaux pour le marquage d'équipement de laboratoire, des conteneurs, des tuyaux et des armoires, des étagères et des tiroirs de rangement de laboratoire
- Étiquettes SGH disponibles pour le marquage des produits chimiques dans les boîtes de laboratoire et d'expédition en collaboration avec d'autres laboratoires
- Les étiquettes d'en-tête d'enseignes préimprimées permettent à vos rappels de sécurité et de responsabilités de se démarquer et demeurer en place!

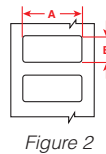
B-499: Température de service : -40°F à 193°F
B-595: Température de service : -40°F à 180°F
B-7569: Température de service : -4°F à 167°F

Approbations d'agence :   
 Approbations d'agence : 

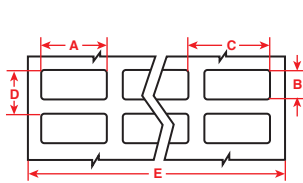

Figure 1

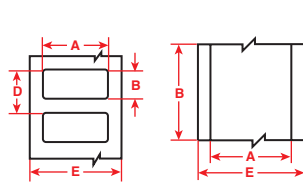

Figure 2

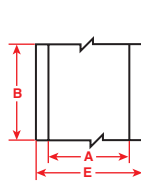

Figure 3

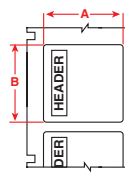









Figure 70

Diagramme	Numéro cat.	B-no	Couleur / Legend	Largueur d'étiquette A po (mm)	Hauteur d'étiquette B po (mm)	Rapport horizontal C po (mm)	Rapport vertical D po (mm)	Largueur de maillon E po (mm)	Longueur du rouleau B pied (m)	Étiquettes/rangée	Étiquettes/rouleau	Ruban recomm.
Tissus Nylon - adhésif permanent (B-499) :												
Fig. 1	B33-68-499	B-499	Blanc	0,500 (12,7)	0,750 (19,1)	0,600 (15,2)	0,875 (22,2)	2,500 (63,5)	–	4	1500	B30-R6000
Fig. 1	B33-165-499	B-499	Blanc	0,800 (20,3)	1,437 (36,5)	0,900 (22,9)	1,562 (39,7)	3,700 (94,0)	–	4	2500	B30-R6000
Fig. 2	B33-125-499	B-499	Blanc	0,900 (22,9)	0,500 (12,7)	–	–	–	–	1	1500	B30-R6000
Fig. 1	B33-126-499	B-499	Blanc	0,900 (22,9)	0,500 (12,7)	–	–	–	–	2	1500	B30-R6000
Fig. 2	B33-163-499	B-499	Blanc	1,000 (25,4)	0,375 (9,5)	–	–	–	–	1	1500	B30-R6000
Fig. 1	B33-152-499	B-499	Blanc	1,000 (25,4)	0,375 (9,5)	–	–	–	–	2	1500	B30-R6000
Fig. 2	B33-136-499	B-499	Blanc	1,500 (38,1)	0,750 (19,1)	–	0,875 (22,2)	1,770 (45,0)	–	1	1500	B30-R6000
Fig. 2	B33-137-499	B-499	Blanc	2,000 (50,8)	1,000 (25,4)	–	1,125 (28,6)	2,200 (55,9)	–	1	1100	B30-R6000
Fig. 2	B33-125-499	B-499	Blanc	2,000 (50,8)	0,250 (6,4)	–	–	–	–	1	1500	B30-R6000
Vinyle intérieure/extérieure (B-595) :												
Fig. 3	B30C-500-595-WT	B-595	Blanc	0,500 (12,7)	–	–	–	–	100 (30,5)	–	1 rl (cont.)	B30-R10000
Fig. 3	B30C-1125-595-WT	B-595	Blanc	1,125 (28,6)	–	–	–	–	100 (30,5)	–	1 rl (cont.)	B30-R10000
Fig. 3	B30C-500-595-YL	B-595	Jaune	0,500 (12,7)	–	–	–	–	100 (30,5)	–	1 rl (cont.)	B30-R10000
Fig. 3	B30C-1125-595-YL	B-595	Jaune	1,125 (28,6)	–	–	–	–	100 (30,5)	–	1 rl (cont.)	B30-R10000
Fig. 3	B30C-500-595-RD	B-595	Rouge	0,500 (12,7)	–	–	–	–	100 (30,5)	–	1 rl (cont.)	B30-R10000-WT
Fig. 3	B30C-1125-595-RD	B-595	Rouge	1,125 (28,6)	–	–	–	–	100 (30,5)	–	1 rl (cont.)	B30-R10000-WT
Fig. 3	B30C-500-595-BL	B-595	Bleu	0,500 (12,7)	–	–	–	–	100 (30,5)	–	1 rl (cont.)	B30-R10000-WT
Fig. 3	B30C-1125-595-BL	B-595	Bleu	1,125 (28,6)	–	–	–	–	100 (30,5)	–	1 rl (cont.)	B30-R10000-WT
Fig. 3	B30C-500-595-GN	B-595	Vert	0,500 (12,7)	–	–	–	–	100 (30,5)	–	1 rl (cont.)	B30-R10000-WT
Fig. 3	B30C-1125-595-GN	B-595	Vert	1,125 (28,6)	–	–	–	–	100 (30,5)	–	1 rl (cont.)	B30-R10000-WT
Étiquettes découpées avec entête pré-imprimée (B-595) :												
Fig. 70	B30-241-595-ANSIDA	B-595		2,250 (57,5)	3,000 (76,2)	–	–	–	–	1	300	B30-R10000
Fig. 70	B30-25-595-ANSIDA	B-595		4,000 (101,6)	6,000 (152,4)	–	–	–	–	1	175	B30-R10000
Fig. 70	B30-241-595-ANSINO	B-595		2,250 (57,5)	3,000 (76,2)	–	–	–	–	1	300	B30-R10000
Fig. 70	B30-25-595-ANSINO	B-595		4,000 (101,6)	6,000 (152,4)	–	–	–	–	1	175	B30-R10000
Pré-imprimé SGH/CLP Chimique (B-7569) :												
L4B	B30-260-7569-CLP4B	B-7569		2,170 (55,0)	3,350 (85,0)	–	–	–	–	1	340	B30-R10000
Losange + texte	B30-261-7569-CLP4B	B-7569		2,950 (75,0)	4,330 (110,0)	–	–	–	–	1	270	B30-R10000
L4C	B30-18-7569-CLP4C	B-7569		1,000 (25,4)	3,000 (76,2)	–	–	–	–	1	1000	B30-R10000
Losange + texte												

(B-595) brevets américains n° 5 823 689; 6 570 602. Autres brevets en attente, plus de pièces à la page 24. Pour plus d'en-têtes de panneaux, voir pages 23 et 26. Et pour plus d'étiquettes SGH, voir page 29.

Tout les numéros de produit ci-dessus sont compatibles avec BradyPrinter i3300 et BBP®33. Et les numéros de produit peuvent aussi être compatibles avec BradyPrinter S3000, BradyPrinter S3100, BBP®30, BBP®31, BBP®35 et BBP®37 imprimante. Visitez BradyCanada.ca pour confirmer la compatibilité.

Rubans d'impression

Rubans d'impression « Déposer et cliquer » pour des changements de fournitures rapides et faciles.

- Rubans d'impression antitache robustes qui produisent un texte imprimé longue durée et l'impression peut résister plusieurs années dans les zones industrielles et les conditions extérieures
- Les rubans sont livrés dans des cartouches qui s'insèrent directement dans l'imprimante d'un seul « clic »
- Aucun calibrage, aucun filetage, aucun rebut, aucun tracas et l'encre s'oriente toujours dans le bon sens!
- L'imprimante avise l'utilisateur si le ruban installé n'est pas recommandé pour les étiquettes installées

Rubans d'impression une couleur

Numéro cat.	Couleur	Dimension po (mm)	Longueur pieds (m)
B30-R10000	Noir	4,330 (109,9)	200 (60,9)
B30-R6000	Noir	4,330 (109,9)	200 (60,9)
B30-R6200	Noir	4,330 (109,9)	200 (60,9)
B30-R6400	Noir	4,330 (109,9)	200 (60,9)
B30-R6600	Noir	4,330 (109,9)	200 (60,9)
B30-R4300	Noir	4,330 (109,9)	200 (60,9)
B30-R10000-WT	Blanc	4,330 (109,9)	200 (60,9)
B30-R4400-WT	Blanc	4,330 (109,9)	200 (60,9)
B30-R6700-WT	Blanc*	4,330 (109,9)	200 (60,9)
B30-R4500-SV	Argent*	4,330 (109,9)	200 (60,9)
B30-R10000-RD	Rouge	4,330 (109,9)	200 (60,9)
B30-R10000-GN	Vert	4,330 (109,9)	200 (60,9)
B30-R10000-BL	Bleu	4,330 (109,9)	200 (60,9)
B30-R10000-YL	Jaune**	4,330 (109,9)	200 (60,9)
B30-R10000-YL2	Jaune**	4,330 (109,9)	200 (60,9)
B30-R10000-OR	Orange	4,330 (109,9)	200 (60,9)
B30-R10000-MA	Magenta	4,330 (109,9)	200 (60,9)
B30-R10000-PRCCY	Process Cyan***	4,330 (109,9)	200 (60,9)
B30-R10000-PRCYEL	Process Jaune***	4,330 (109,9)	200 (60,9)
B30-R10000-PRCMAG	Process Magenta***	4,330 (109,9)	200 (60,9)

* Ruban B30-R4500-SV pour utiliser avec des manchons thermorétractables PermaSleeve^{MC} noir B-342 uniquement. Ruban B30-R6700-WT pour utiliser avec des manchons de marquage noir B-345 uniquement.

** Ruban B30-R10000-YL pour imprimer du jaune sur du blanc. Ruban B30-R10000-YL2 pour imprimer jaune sur d'autres couleurs.

*** Les rubans de traitement coloré donne une nuance beaucoup plus claire. Ils sont conçus pour être utilisés ensemble avec d'autres rubans de traitement coloré et ruban noir pour créer un motif de couleur mélangé pour une impression coloré avec les imprimantes BBP35 ou BBP37.

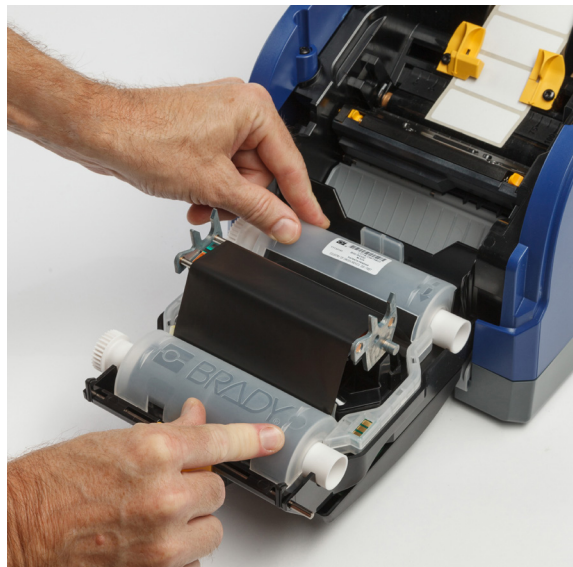

Installe dans 3 secondes avec un seul « clic »

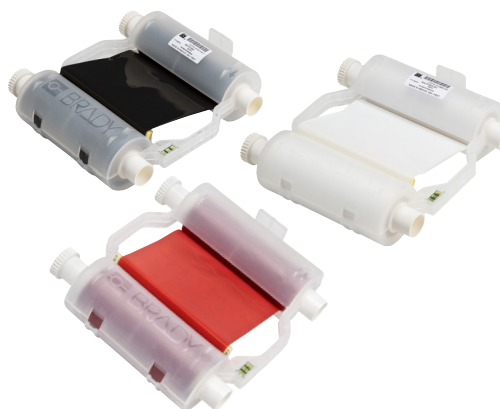

Compatibilité des rubans d'impression

B-no Matériel		B30-R4300 (Noir)	B30-R6000 (Noir)	B30-R6200 (Noir)	B30-R6400 (Noir)	B30-R6600 (Noir)	B30-R10000 (Noir)	B30-R4500-SV* (Argent)	B30-R4400-WT (Blanc)	B30-R6700-WT* (Blanc)	B30-R10000-WT (Blanc)	B30-R10000-YL (Jaune)	B30-R10000-YL2 (Jaune)	B30-R10000 (Couleurs)
B-342	Polyoléfine	●	-	-	-	-	-	●	-	-	-	-	-	-
B-344	Polyoléfine	-	-	-	-	●	-	-	-	●	-	-	-	-
B-345	Polyoléfine	-	●	-	-	-	-	-	●	-	-	-	-	-
B-403	Papier	●	-	-	-	-	-	-	-	-	-	-	-	-
B-422	Polyester	-	●	-	-	-	-	-	●	-	-	-	-	-
B-423	Polyester blanc luisant	-	●	●	-	-	-	-	-	-	-	-	-	-
B-424	Papier blanc mat	●	-	-	-	-	-	-	-	-	-	-	-	-
B-425	Polypropylène	●	-	-	●	-	-	-	-	-	-	-	-	-
B-427	Vinyle	●	-	-	-	-	-	-	-	-	-	-	-	-
B-428	Polyester métallisé	●	-	-	-	-	-	-	-	-	-	-	-	-
B-430	Polyester	-	●	-	-	-	-	-	-	-	-	-	-	-
B-432	Polyester transparent glacé	-	●	-	-	-	-	-	●	-	-	-	-	-
B-434	Polyester métallisé glacé	-	●	-	-	-	-	-	-	-	-	-	-	-
B-437	Fluorure en polyvinyle	●	-	-	-	-	-	-	-	-	-	-	-	-
B-438	Polyester métallisé inviolable	●	-	-	-	-	-	-	-	-	-	-	-	-
B-461	Polyester	●	-	-	-	-	-	-	-	-	-	-	-	-
B-472	Polyamide	●	-	-	-	-	-	-	-	-	-	-	-	-
B-481	Polyester	-	-	-	●	-	-	-	-	-	-	-	-	-
B-482	Polyester	-	-	-	●	-	-	-	-	-	-	-	-	-
B-483	Polyester blanc luisant	-	●	-	-	-	-	-	-	-	-	-	-	-
B-483	ToughStripe® Printable Floor Marking Tape	-	●	-	-	-	-	-	●	-	-	-	-	-
B-484A	Polyester blanc luisant	-	●	-	-	-	-	-	-	-	-	-	-	-
B-486	Polyester métallisé mat	●	-	-	-	-	-	-	-	-	-	-	-	-
B-489	Polyester blanc mat	●	-	-	-	-	-	-	-	-	-	-	-	-
B-490	Polyester	●	-	-	-	-	-	-	-	-	-	-	-	-
B-492	Polyester	-	-	-	●	-	-	-	-	-	-	-	-	-
B-498	Tissu en vinyle revêtu	-	-	●	-	-	-	-	-	-	-	-	-	-
B-499	Tissu en nylon revêtu	●	●	-	-	-	-	-	-	-	-	-	-	-
B-509	Magnétique imprimable	-	-	-	-	-	●	-	-	-	-	-	-	●**
B-526	Polyester photoluminescent	-	-	-	-	-	●	-	-	-	-	-	-	●**
B-549	Polyester pour température froide	-	-	-	-	-	●	-	-	-	●	-	-	●**
B-551	Étiquette non adhésive	-	-	-	-	-	●	-	-	-	-	-	-	●**
B-565	Polyester métallisé	-	-	-	-	-	●	-	-	-	-	-	-	-
B-569	Polyester pauvre en haloïde	-	-	-	-	-	●	-	-	-	●	-	-	●**
B-581	Vinyle repositionable	-	-	-	-	-	●	-	-	-	●	-	-	●**
B-584	Rétro réfléchissant	-	-	-	-	-	●	-	-	-	-	-	-	●**
B-593	Substitut de plaque en relief	-	●	-	-	-	-	-	●	-	-	-	-	-
B-595	Vinyle extérieur	-	-	-	-	-	●	-	-	-	●	●***	●***	●**
B-717	Polyamide	-	●	-	-	-	-	-	-	-	-	-	-	-
B-718	Polyamide	-	●	-	-	-	-	-	-	-	-	-	-	-
B-719	Polyamide	-	●	-	-	-	-	-	-	-	-	-	-	-
B-724	Matte Amber Polyamide	●	-	-	-	-	-	-	-	-	-	-	-	-
B-727	Polyamide blanc luisant	-	●	-	-	-	-	-	-	-	-	-	-	-
B-854	ToughWash® Metal Detectable	-	●	-	-	-	-	-	-	-	-	-	-	-
B-855	ToughWash	-	●	-	-	-	-	-	-	-	-	-	-	-
B-7425	Polypropylène	-	-	-	●	-	-	-	-	-	-	-	-	-
B-7425-AC	Polypropylène	-	-	-	●	-	-	-	-	-	-	-	-	-
B-7569	Film vinyle	-	-	-	-	-	●	-	-	-	-	-	-	-
B-7641	Polyoléfine	●	●	-	-	●	-	-	-	-	-	-	-	-
B-7642	Polyoléfine	●	-	-	●	-	-	-	-	-	-	-	-	-
B-7643	Polyurethane	-	●	-	-	-	-	-	●	-	-	-	-	-

Reportez-vous à la fiche technique correspondant au numéro B pour obtenir des informations complètes sur le matériel à l'adresse BradyID.com/techdata.

* Ruban B30-R4500-SV à utiliser uniquement avec les manchons thermorétractables B-342 Noir; Ruban B30-R6700-WT à utiliser uniquement avec les manchons thermorétractables B-345 Noir.

**Rubans colorés optimisés pour une utilisation sur le matériel blanc. Testez l'utilisation sur d'autres Matériel Couleurs pour vous assurer qu'elle convient à votre application.

***Utilisez B30-R10000-YL pour imprimer Jaune sur le matériel. Utilisez B30-R10000-YL2 pour imprimer Jaune sur d'autres Couleurs de B-595.

Logiciel pour création d'étiquettes plus facile

L'innovation est au cœur de notre métier. Et le logiciel ne fait pas exception. Nos options logicielles intuitives permettent la création d'étiquettes encore plus facile et plus efficace. Lorsque vous jumelez l'imprimante industrielle à étiquettes BradyPrinter i3300 avec ces options logicielles, vous obtenez la configuration automatique d'étiquettes et des conseils à travers le processus de création d'étiquettes pour minimiser les erreurs et créer des étiquettes en un tournemain.



Logiciel de création d'étiquettes Brady Workstation

Brady Workstation révolutionne la création et l'impression d'étiquettes et d'enseignes en offrant une variété de suites et d'applications faciles et efficaces d'utilisation. Choisissez et personnalisez les outils que vous utilisez pour effectuer des tâches exactement comme vous le voulez sans avoir à utiliser des pilotes d'impression. Essayez ces options logicielles :



Suite d'identification pour produit et fils – Lorsque vous avez besoin de créer des étiquettes pour produits, des marqueurs pour fils et câbles et des étiquettes pour tableaux, cette suite est votre solution. Il vous permet de créer des étiquettes de texte de base ou des étiquettes sans graphique et mise en forme personnalisées et de sérialiser et d'importer les données.



Suite de numérisation et d'impression – Cette suite vous permet de consommer des données à partir d'un numériseur de codes à barres, d'un clavier ou d'un script personnalisé pour remplir rapidement vos propres modèles d'étiquettes personnalisées dans le cadre d'une charge de travail d'étiquetage. Que vous ayez besoin de reproduire des étiquettes pour des échantillons de laboratoire, de réétiqueter des pièces fournies pour l'assemblage de produits ou d'étiqueter les produits basés sur les bons de fabrication, cette suite logicielle peut répondre à vos besoins de charge de travail.



Suite d'identification pour laboratoire – Assure que les étiquettes sur tout échantillon et équipement de laboratoire sont nettes, claires et contiennent toutes l'information nécessaire. Conception et création faciles d'étiquettes pour vos cryovials, tubes et flacons de centrifugeuse, fioles coniques, diapositives et autres échantillons dans votre laboratoire.



Suite d'identification pour sécurité et installation — Gardez votre installation en toute sécurité avec la suite d'identification pour sécurité et installation. Ce groupe d'applications facilite la création d'enseignes, d'étiquettes, de marqueurs de tuyaux, d'étiquettes à visuel allégé/5S et d'étiquettes pour installations de qualité extérieure personnalisées. Choisissez cette suite pour ajouter des consignes de sécurité visuelle à votre usine.



Applications d'étiquettes du SGH – La création d'étiquettes du SGH est maintenant étonnamment simple. Nous avons simplifié le processus afin que vous puissiez facilement entrer les données de vos fiches signalétiques une fois, puis créer et imprimer tout format d'étiquette du SGH à tout moment. Vous pouvez également générer automatiquement l'étiquette du SGH en utilisant la base de données chimiques intégrée. Besoin d'étiquettes avec plusieurs langues? Ceux-là sont également pris en charge dans l'application.

Autres applications et suites sont disponibles :



1. Naviguez à Workstation.BradyID.com .



2. Remplissez le poste de travail avec les applications et les suites que vous voulez et laissez de côté ceux que vous ne voulez pas.

Pour en savoir plus sur les applications et les suites Brady Workstation, naviguez à Workstation.BradyID.com.

Spécifications de l'imprimante

Modèles	
Nom de modèle	Imprimante industrielle à étiquettes i3300
Alignement du support	Centre justifié
Interface utilisateur :	
Type d'affichage	ACL couleur tactile
Dimension d'affichage (diagonale)	3,5 po (88,90 mm)
Résolution d'affichage (h x l)	240 x 320 pixels
Langues d'affichage	Bulgare, chinois (simplifié), chinois (traditionnel), croate, tchèque, danois, néerlandais, anglais (É.-U.), estonien, finnois, français (Canada), français, allemand, hongrois, italien, coréen, norvégien, polonais, portugais (Brésil), portugais (Portugal), roumain, russe, slovaque, slovène, espagnol (Espagne), espagnol (Amérique latine), suédois, thaï, turc
Barre d'état de l'affichage	Numéros de pièces de rubans et d'étiquettes installés, quantité de fournitures restantes, connexion sans fil, connexion Ethernet, réception d'icônes de données, statut prêt/statut d'erreur
Tête d'impression/caractéristiques d'impression :	
Définition d'impression	300 ppp
Méthode d'impression	Transfert thermique
Capacité d'impression en couleur	Couleur d'impression unique
Vitesse d'impression	Jusqu'à 4 po/s (101,60 mm/s)
Largeur d'impression (max, transversale)	4,015 po (101,98 mm)
Longueur d'impression (max, vers le bas)	5,0 pi (1,52 m)
Coupeure du support	Coupe automatique intégrée (tous les modèles)
Caractéristiques des supports :	
Capacité d'impression intelligente	Oui; lit la puce électronique sur les fournitures pour une impression sans perte et une configuration automatique des étiquettes dans le logiciel
Chargement/manipulation des supports	Étiquettes : En cartouche, tombe en place, changement de ruban en 15 secondes ; En cartouche, s'emboîte en place, changement en 5 secondes
Largeur du support (transversal avec marge comprise)	0,71 à 4,25 po (18,03 à 107,95 mm)
Largeur d'étiquette (transversale)	0,25 po à 4,25 po (6,35 mm à 107,95 mm) support continu sans marge 6,35 mm à 101,98 mm (0,25 po à 4 015 po) autre support
Longueur d'étiquette (vers le bas)	6,35 mm (0,25 po) min. support coupé 12,7 mm (0,50 po) min. support continu
Épaisseur du support**	Support d'étiquettes de 0,061 mm à 0,787 mm (0,002 4 po à 0,031 po) max. Support B-593 pour bouton-poussoir de 1 778 mm (0,070 po) max Manchons thermorétractables de 1 092 mm (0,043 po) max
Dia. ext. du rouleau de support	109,22 mm (4,30 po) pour spécifier une pièce sur mesure
Dia. int. du noyau de rouleau de support	s.o. (support intégré dans le rouleau de cartouche)
Enroulage du rouleau de support	s.o. (support intégré dans le rouleau de cartouche)
Styles de supports	Tous les supports sont sur un rouleau de cartouche intégré avec les données de la pièce sur la cellule intelligente. Supports découpés, support continu, carton à étiquettes monté sur doublure, carton à étiquettes sans doublure, matériels perforés, étiquettes adhésives, manchons thermorétractables de format 094 et supérieur (simple et double face avec deux passes d'impression), étiquettes à contrecollage pour câbles, étiquettes avec attaches autobloquantes pour câbles, étiquettes à panneau en relief pour boutons-poussoirs, étiquettes de style rapido pour câbles, étiquettes de style PermaShield, étiquettes préimprimées du SGH, étiquettes d'identification pour sécurité et installation de qualité extérieure
Types de matériels de supports	PE (polyéthylène), PET (polyester), PET métallisé, PU (polyuréthane), PVC (vinyle), PVF (fluorure de polyvinyle), PVDF (fluorure de polyvinylidène), PP (polypropylène), PI (polyimide), polyamide, polyuréthane polyéther (HeatexMC), matériel à panneau en relief pour boutons-poussoirs, papier, matériels destructibles, matériels inviolables, vinyle d'extérieur pour 8 à 10 ans, matériel luminescent pour 10 heures, étiquettes rétroréfléchissantes, ruban de marquage au sol imprimable, tissu en vinyle et nylon, matériels pour lavage à grande eau, matériels de laboratoire pour températures extrêmes, étiquettes pour marquage en laboratoire (lames), autres matériels non énumérés
Offre de pièces de supports	Plus de 800 pièces en inventaire et pièces sur mesure (fabriquées selon les spécifications)
Caractéristiques du ruban :	
Longueur du ruban (max)	200 pi (60,96 m)
Dia. ext. du rouleau de ruban (max)	s.o. (ruban intégré dans la cartouche)
Dia. int. du noyau de rouleau de ruban	s.o. (ruban intégré dans la cartouche)
Largeur de ruban (transversale)***	4,33 po (109,98 mm)
Côté encre	s.o. (ruban intégré dans la cartouche - orientation correcte de la tête d'impression garantie)

Électronique :	
Processeur	32 bits avec fréquence d'horloge de 800 MHz
Mémoire (RAM)	512 MB
Stockage de données (IFFS)	195 MB
Fente pour carte SD (SDHC, SDXC)	s.o.
Batterie interne	Pour la date et l'heure interne (HTR)
Stockage de données lorsque mise hors tension	Oui
Caractéristiques physiques/fonctionnelles :	
Dimensions (fermé) (h x l x p)	9,5 po x 9,0 po x 12,0 po (241,30 mm x 228,60 mm x 304,80 mm)
Poids (vide)	11,5 lb
Alimentation électrique	100 à 240 V CA, 50 à 60 Hz
Consommation électrique	<10 W en veille / 70 W en fonction / 480 W max
Conditions d'utilisation	10 à 40 °C (50 à 104 °F) à une humidité relative de 10 à 85 % sans condensation
Conditions d'entreposage	-20 à 50 °C (-4 à 122 °F) à une humidité relative de 15 à 90 % sans condensation
Conditions de transport	-20 à 50 °C (-4 à 122 °F) à une humidité relative de 15 à 90 % sans condensation
Approbatons d'organismes	CE, FCC, classe A, cUL. Communiquez avec Brady pour la liste des données de conformité environnementale et les approbations d'organismes ou les marques présentes dans plus de 75 pays (décernées ou appliquées pour)
Polices et graphiques :	
Types de polices (résident)	Arial, Courier New, Times New Roman, Trebuchet MS, Verdana, Tahoma
Types de polices (stockables à l'imprimante)	Les polices TrueType peuvent être sauvegardées dans l'imprimante au moyen de la clé de mémoire USB
Attributs de police	Gras, italique, souligné
Jeux de caractères	Jeu de caractères ASCII
Éléments graphiques	Flèche, ligne, rectangle, carré, cercle, ellipse, diamant, point, étoile, triangle, sceau et croix
Formats graphiques	BMP, GIF, JPEG, PNG
Code à barres :	
Symbologies de codes à barres linéaires	Code 39, Code 93, Code 128 A, B, C, EAN-8, EAN-13, EAN/JAN 13, JAN-8, JAN-13, HIBC, Entrelacement 2 de 5, Entrelacement 2 de 5 avec chiffre de contrôle, UPC A, Aztec, Code QR, datamatrix
Symbologies de codes à barres en 2D	Aztec, Code QR, PDF 417
Attributs de codes à barres	Dimensionnement : variation en hauteur et rapport Rotation : 0°, 90°, 180°, 270° Lisible par l'utilisateur et densité d'emplacement lisible par l'utilisateur
Interfaces et connectivité :	
Port de périphérique haute vitesse USB 2.0	Pour se connecter à un ordinateur
2 x ports hôtes USB (panneau arrière)	Pour numériseur, clavier, clé USB
1 x Ethernet 100 BASE-T	Pour la mise en réseau
Sans-fil	Internet sans fil 802.11 b/g/n installé en usine (modèle d'imprimante sans fil uniquement)
Logiciel et micrologiciel :	
Logiciel de création d'étiquettes	Poste de travail Brady (v4.4 ou plus récent) et applications de poste de travail
Pilotes Windows ^{MD} certifiés par WHQL****	Windows 7, 8, 8.1, 10, Server 2008, 2008 R2, 2012, 2012 R2, 2017
Langage de commande d'impression	CPL - commandes de script pour envoyer des scripts à l'imprimante
Options/accessoires :	
Têtes d'impression de rechange	Remplaçable en usine par l'équipe technique de réparation de Brady
Rouleaux d'impression de rechange***	Largeur de 115 mm (4,53 po), remplaçable en usine par l'équipe technique de réparation de Brady si usé
Couteau automatique	Couteau automatique intégré (sur tous les modèles)

** L'utilisateur doit tester les supports médias avec l'application. Les performances d'impression sur les petites étiquettes ou une partie qui est inférieure à la spécification de la dimension minimale de l'étiquette dépend de plusieurs facteurs, y compris, la vitesse d'impression, la quantité de tirage, le réglage de la chaleur et du format ou de la mise en page des éléments imprimés.

*** Utilisation du rouleau d'impression étroit avec des supports étroits, mais pour éviter d'endommager la tête, assurez-vous que le rouleau est toujours plus large que la largeur totale des supports, et que le ruban est plus large que la largeur du rouleau.

**** Windows^{MD} est une marque déposée de Microsoft Corporation.

Nous identifions et protégeons les locaux, les produits et les personnes.

Pour de plus amples renseignements ou pour en savoir plus sur nos produits innovants, visitez www.BradyCanada.ca.

Canada
Customer Service: 1-800-263-6179
BradyCanada.ca