

Clamping Cable Lockout

Bloqueo de cable de sujeción
 Système de condamnation par câble de serrage
 Kabelklemmverriegelung
 Vergrendeling klemkabel

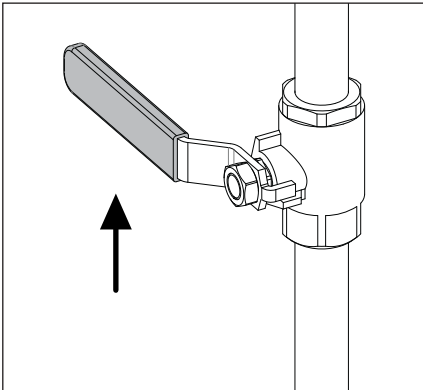

1. Turn valve to desired position.

Gire la válvula hasta la posición deseada.
 Tournez la vanne dans la position souhaitée.
 Drehen Sie das Ventil in die gewünschte Position.
 Draai de klep in de gewenste stand.

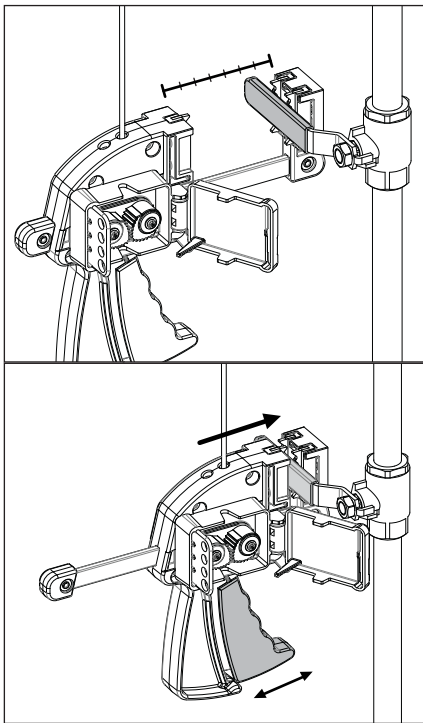

2. Position device with top side oriented toward fixed counterpoint,* place handle between jaws and squeeze trigger until clamp is tight.

Coloque el dispositivo con la parte superior orientada hacia el contrapunto fijo,* coloque el mango entre las mordazas y apriete el gatillo hasta que la abrazadera esté apretada.

Positionnez le dispositif avec la face supérieure orientée vers le contrepoint fixe*, placez la poignée entre les mâchoires et appuyez sur la gâchette jusqu'à ce que la pince soit serrée.

Positionieren Sie das Gerät mit der Oberseite zum festen Gegenpunkt*, setzen Sie den Griff zwischen die Klemmbacken und drücken Sie den Auslöser, bis die Klemme fest gezogen ist.

Plaats het apparaat met de bovenzijde in de richting van het vaste contrapunt,* plaats het handvat tussen de klauwen en druk de trekker in tot deze goed wordt vastgeklemd.

*Important! Utilize a fixed counterpoint (pipe, hook or other solid eyelet/fixed point) on the other side of the handle to block movement in opening direction.

*Importante: Utilice un contrapunto fijo (tubo, gancho u otro ojal/punto fijo) al otro lado de la del mango para bloquear el movimiento en la dirección de apertura.

*Important ! Utilisez un contrepoint fixe (tuyauterie, crochet ou autre œillet/point fixe solide) de l'autre côté de la poignée pour bloquer le mouvement dans le sens de l'ouverture.

*Wichtig! Verwenden Sie eine n festen Gegenpunkt (Rohr, Haken oder eine andere feste Öse/einen anderen Festpunkt) auf der anderen Seite des Griffs, um die Bewegung in Öffnungsrichtung zu blockieren.

*Belangrijk! Gebruik een vast contrapunt (pijp, haak of ander solide trekoog/vast punt) aan de andere kant van het handvat om beweging in de openingsrichting te belemmeren.

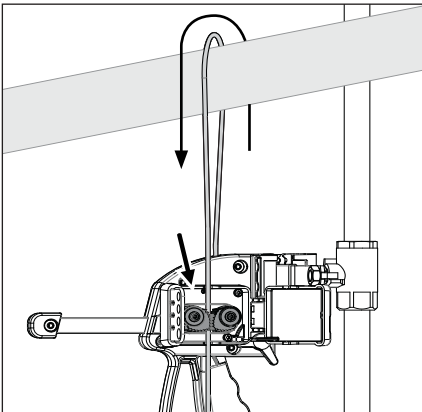

3. Thread cable around counterpoint, then through cams.

Enrolle el cable alrededor del contrapunto y, a continuación, a través de las levas.

Enfilez le câble autour du contrepoin, puis dans les cames.

Führen Sie das Kabel um den Gegenpunkt und dann durch die Nocken.

Rijg de kabel rond het contrapunt en vervolgens door de nokken.

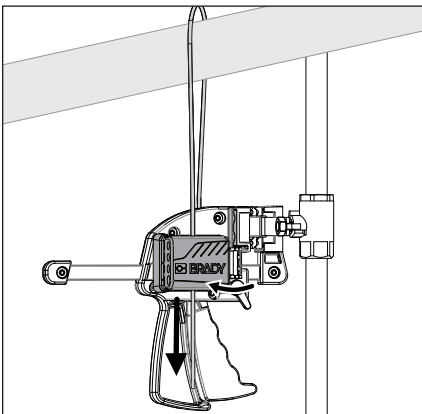

4. Close door and pull cable tight.

Cierre la puerta y tire del cable.

Fermez la porte et tirez sur le câble.

Schließen Sie die Tür und ziehen Sie das Kabel fest.

Sluit de deur en trek de kabel strak.

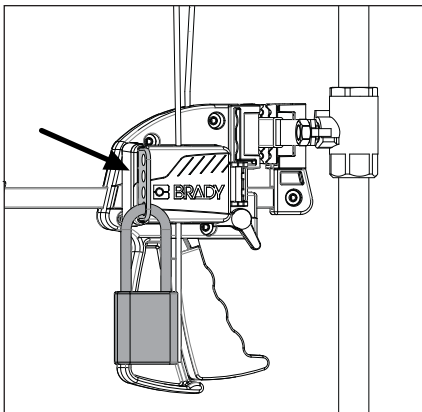

5. Apply padlock to one of four lockout holes.

Aplique el candado en uno de los cuatro orificios de bloqueo.

Placez un cadenas dans l'un des quatre trous de condamnation.

Bringen Sie das Vorhängeschloss an einer der vier Lockout-Öffnungen an.

Breng een hangslot aan in een van de vier vergrendelingsgaten.

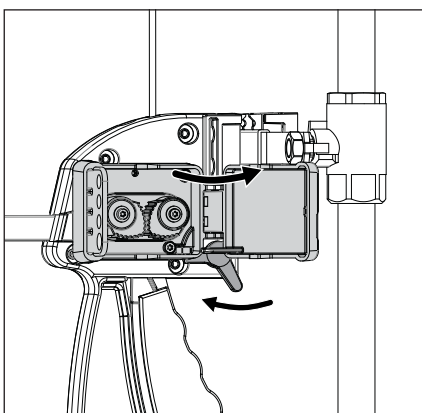

6. To take off device, remove padlock, open door and press lever to release clamp.

Para quitar el dispositivo, retire el candado, abra la puerta y presione la palanca para liberar la abrazadera.

Pour retirer le dispositif, enlevez le cadenas, ouvrez la porte et appuyez sur le levier pour libérer la pince.

Zum Abnehmen des Geräts entfernen Sie das Vorhängeschloss, öffnen Sie die Tür und drücken Sie den Hebel, um die Klemme zu öffnen.

Om het apparaat te verwijderen, verwijdert u het hangslot, opent u de deur en drukt u op het handvat om de klem los te maken.