



BradyPrinter S3000

Používateľská príručka

Autorské práva a ochranné známky

Odmietnutie zodpovednosti

Táto príručka je vlastníctvom spoločnosti **Brady Worldwide, Inc.** (ďalej označovanej ako „**Brady**“) a v prípade potreby sa môže revidovať bez predchádzajúceho oznámenia. Spoločnosť **Brady** odmieta akékoľvek vysvetlenie, že vám musí poskytnúť prípadné revízie.

Táto príručka je chránená autorskými právami a všetky práva sú vyhradené. Žiadna časť tejto príručky nesmie byť kopírovaná ani reprodukováná žiadnym spôsobom bez predchádzajúceho písomného súhlasu spoločnosti **Brady**.

I keď boli prijaté všetky opatrenia pri príprave tohto dokumentu, spoločnosť **Brady** neberie na seba žiadnu zodpovednosť za akékoľvek straty alebo škody niektorej strany spôsobené chybami alebo chýbajúcimi informáciami alebo vyjadreniami, ktoré by spôsobili zanedbanie, nehodu alebo mali iný následok. Spoločnosť **Brady** ďalej nepreberá zodpovednosť, ktorá vyplýva z aplikácie alebo používania ktoréhokoľvek tu popísaného výrobku alebo systému, ani zodpovednosť za náhodné alebo následné škody vyplývajúce z používania tohto dokumentu. Spoločnosť **Brady** odmieta všetky záruky predajnosti alebo vhodnosti na konkrétny účel.

Spoločnosť **Brady** si vyhradzuje právo robiť zmeny na akomkoľvek tu popísanom výrobku alebo systéme bez predchádzajúceho upozornenia, na vylepšenie jeho bezporuchovosti, funkcií alebo dizajnu.

Ochranné známky

Všetky značky alebo názvy výrobkov spomínané v tejto príručke sú ochrannými známkami (™) alebo registrovanými ochrannými známkami (®) príslušných spoločností alebo organizácií.

© 2018 **Brady Corporation**. Všetky práva vyhradené.

Záruka spoločnosti Brady

Naše výrobky sú predávané za predpokladu, že kupujúci ich otestuje pri bežnom používaní a sám určí ich prispôbitelnosť na zamýšľané používanie. Spoločnosť Brady sa zaručuje svojim kupujúcim, že jej výrobky neobsahujú žiadne poškodenia materiálu a sú vyrobené profesionálmi, ale obmedzuje svoje záväzky na tieto záruky na náhradu výrobku, pokiaľ bude dokázané spoločnosti Brady, že bol v čase jeho predaja poškodený. Táto záruka sa nevzťahuje na žiadne ďalšie osoby, ktoré získali výrobok od kupujúceho.

TÁTO ZÁRUKA NAHRÁDZA VŠETKY OSTATNÉ ZÁRUKY, VYJADRENÉ ALEBO ZAHRNUTÉ VRÁTANE, ALE NIE VÝLUČNE V AKEJKOL'VEK ZAHRNUTEJ ZÁRUKKE PREDAJNOSTI ALEBO VHODNOSTI PRE KONKRÉTNY ÚČEL, A TIEŽ AKÉKOL'VEK ĎALŠIE ZÁVÄZKY ALEBO ZODPOVEDNOSŤ ZO STRANY SPOLOČNOSTI BRADY. SPOLOČNOSŤ BRADY ZA ŽIADNYCH OKOLNOSTÍ NEBUDE ZODPOVEDNÁ ZA AKÉKOL'VEK STRATY, ŠKODY, NÁKLADY ALEBO NÁSLEDNÉ ŠKODY AKÉHOKOL'VEK DRUHU, KTORÉ SA VYSKYTNÚ V SÚVISLOSTI S POUŽÍVANÍM ALEBO NEMOŽNOSŤOU POUŽÍVANIA VÝROBKOV SPOLOČNOSTI BRADY.

Bezpečnosť a prostredie

Pred prvým použitím výrobku BradyPrinter S3000 si prečítajte túto príručku a dbajte, aby ste jej porozumeli. V príručke sú opísané všetky hlavné funkcie tlačiarne.

Bezpečnostné opatrenia

Pred použitím tlačiarne BradyPrinter S3000 upozorňujeme na nasledujúce bezpečnostné opatrenia:

- Pred sprevádzkovaním tlačiarne a vykonaním akéhokoľvek postupu si pozorne prečítajte všetky pokyny.
- Prístroj nekladte na nestabilnú plochu ani stojan.
- Na prístroj nič neukladajte.
- Hornú plochu udržiavajte voľnú.
- Tlačiareň vždy používajte v dobre vetranom priestore. Neblokujte štrbiny a otvory prístroja, ktoré slúžia na vetranie.
- Používajte len zdroj napájania vyznačený na štítku zariadenia.
- Používajte len napájací kábel dodaný spolu s prístrojom.
- Na napájací kábel nič nepokladajte.

Technická podpora a registrácia

Kontaktné údaje

Ak potrebujete opravu alebo technickú pomoc, vyhľadajte si regionálnu kanceláriu technickej podpory spoločnosti Brady na nasledujúcich stránkach:

- **Spojené štáty:** www.bradyid.com
- **Európa:** www.bradyeurope.com
- **Ázia a Tichomorie:** www.brady.co.uk/landing-pages/global-landing-page
- **Austrália:** www.bradyid.com.au
- **Kanada:** www.bradycanada.ca
- **Latinská Amerika:** www.bradylatinamerica.com

Informácie o registrácii

Ak chcete tlačiareň zaregistrovať, navštívte stránku:

- www.bradycorp.com/register
- **Austrália:** www.bradyid.com.au/register
- **Čína:** www.brady.com.cn/membercenter/register_product.aspx

Oprava a vrátenie

Ak z akéhokoľvek dôvodu musíte vrátiť tlačiareň BradyPrinter S3000 do opravy, obráťte sa na technickú podporu spoločnosti Brady, ktorá poskytne informácie o oprave a výmene.

Konvencie dokumentu

Pri používaní tohto dokumentu je dôležité chápať konvencie použité v tejto príručke.

- Všetky úkony používateľa sú vyznačené **tučným** písmom.
- Odkazy na ponuky, dialógové okná, tlačidlá a obrazovky sú uvedené *kurzívou*.

Obsah

1 • Úvod

Vlastnosti a funkcie	1
Kompatibilné aplikácie	2
Špecifikácie systému.....	2
Tlačidlové úkony.....	2

2 • Nastavenie

Vybalenie a nastavenie tlačiarne.....	3
Obsah škatule	3
Komponenty tlačiarne	4
Napájanie	5
Nastavenie	5
Úsporný režim	5
Uvedenie tlačiarne do režimu spánku	6
Prebudenie tlačiarne z režimu spánku	6
Reštart tlačiarne	6
Inštalácia alebo výmena spotrebného materiálu	7
Farbiaca páska	7
Inštalácia alebo výmena spotrebného materiálu	8
Recyklovanie kaziet štítkov a kaziet s páskou.....	10
Demontáž kazety s páskou	10
<i>Recyklovanie komponentov</i>	11
Demontáž kazety štítkov	12
<i>Recyklovanie komponentov</i>	13
Pripojenie k tlačiarňi.....	14
Konfigurácia priameho pripojenia USB	14
Nastavenie predvolených hodnôt systému.....	15

3 • Tlač štítkov

Navigácia a stav	16
Informácie o materiáli	16
Tvorba štítkov	17
Nastavenia tlače.....	17
Energia tlače	17
Horizontálny posun	18
Vertikálny posun	18
Rýchlosť tlače	18
Možnosti rezu	18
Tlač štítkov	19
Dávkovanie a rezanie štítkového materiálu	19

4 • Používanie systémových nástrojov

Inštalácia inovácií firmvéru	20
------------------------------------	----

5 • Údržba

Zobrazenie informácií o systéme	21
Operácie pred údržbou	21
Čistenie tlačiarne	23
Vyčistenie zvyškov z tlačiarne	23
Čistenie displeja	23
Čistenie čepielky noža	24
Čistenie senzorov	26
Čistenie výstupnej oblasti čepielok noža	27
Čistenie od prachu	27
Čistenie tlačovej hlavy	28
Výmena stieradla spotrebného materiálu	29
Odstránenie zaseknutia	30
Zaseknutie tlačiarne	30
Zaseknutie noža	30

6 • Riešenie problémov

A • Zhoda s regulačnými právnymi predpismi

Súlad s predpismi a schválenia štátnych orgánov	34
United States	34
<i>FCC Notice</i>	34
Canada	35
Mexico	35
Európa	35
<i>Smernica RoHS 2011/65/EÚ, 2015/863/EÚ</i>	35
<i>Smernica 2006/66/ES o batériách</i>	36
Turkey	36
China	36
Taiwan	36

B • Udelenie licencie

Licenčná zmluva koncového používateľa softvéru Windows CE© spoločnosti Microsoft	37
---	----

1 Úvod

Ďakujeme za zakúpenie zariadenia BradyPrinter S3000, pomocou ktorého môžete vytvárať a tlačiť profesionálne vyzerajúce priemyselné štítky a značky. Čo treba urobiť:

- Zložte kazetu pásky. Môžete si vybrať zo širokej škály jednofarebných pásovk.
- Zložte kazetu na štítky. Môžete si vybrať šírky od 12,7 mm do 101,6 mm (0,5 palcov až 4 palce), ktoré sa dodávajú v mnohých farbách, štýloch a materiáloch.
- Odošlite štítky na tlač zo štítkovacieho softvéru.

Štítky a farbiace pásky spoločnosti Brady Corporation sú naprogramované tak, aby vedeli komunikovať s tlačiarňou a softvérom. Umožní vám to získať všetky výhody systému.

Vlastnosti a funkcie

Nasleduje opis len niektorých vlastností, vďaka ktorým sa tento systém ľahko používa a ktoré pomáhajú plniť požiadavky na tvorbu štítkov:

- Malé a ľahké zariadenie (približne 5,2 kg [11,5 libier]), ktoré sa jednoducho umiestni na pracovný stôl.
- Farebný dotykový displej LCD.
- Jednofarebná tlač pri 300 DPI až do šírky 101,6 mm (4 palce) a dĺžky 1,5 m (60 palcov).
- Pásky v širokej škále farieb.
- Jednoduché založenie štítkov a pásovk.
- Kontinuálne a vysekávacie štítky v širokej škále rôznych vysokoúčinných materiálov.
- Tlač štítkov z počítača.
- Automatický nôž.

Kompatibilné aplikácie

BradyPrinter S3000 je kompatibilná so softvérom Brady® Workstation.

Tlačiareň pri používaní so softvérom Brady Workstation rozpozná všetky povolené a kompatibilné materiály až do šírky 101,6 mm (4 palce). Informácie o prevádzkovaní tlačiarne s iným softvérom si pozrite v dokumentácii k danej aplikácii.



Poznámka: S touto tlačiarňou bude pracovať iba spotrebný materiál BradyPrinter S3000.

Špecifikácie systému

- **Hmotnosť:** 5,2 kg (11,5 libier)
- **Rozmery** (v zloženom stave): 9 x 12,0 x 9,5 palcov (22,9 cm x 30,5 cm x 24,1 cm)
- **Prevádzková teplota:** 10 až 40 °C (50 až 104 °F)
- **Relatívna vlhkosť:** 10 % až 80 %, bez kondenzácie
- **Skladovanie:** -20 až 50 °C (-4 až 122°F) pri relatívnej vlhkosti 15 % až 90 %, nekondenzujúcej
- **Napätie:** 100 až 240 VAC 50/60 Hz, 2A
- **Rozlíšenie tlače:** 11,8 bodu/mm, 300 dpi
- **Veľkosť výstupného štítka:** 12,7 mm až 101,6 mm (0,5 palca až 4 palce)
- **Maximálna dĺžka štítka** (kontinuálneho): 1,5 m (60 palcov)

Tlačidlové úkony

Na prednej strane tlačiarne sú tri fyzické tlačidlá. Ich funkcia je popísaná nižšie.

-  Vypínač zapína a vypína tlačiareň a používa sa aj na režim spánku (pozrite si [strana 6](#)).
-  Tlačidlo dávkovania posúva štítok. Viac informácií nájdete na [strana 19](#).
-  Tlačidlo rezania umožňuje manuálne odstrihnutie štítka.

2 Nastavenie

Vybalenie a nastavenie tlačiarne

Tlačiareň opatrne vybalte a skontrolujte jej plochy (vnútorné aj vonkajšie) a štítkový systém, či sa počas prepravy nepoškodili.

Poznámka: Nezabudnite odstrániť všetky prepravné ochrany okolo tlačovej hlavy a z vnútra krytu.

Obsah škatule

- BradyPrinter S3000,
- disk CD s dokumentáciou obsahujúci: elektronický rýchly návod, elektronickú používateľskú príručku a webové prepojenia,
- napájací kábel,
- kábel USB typu B,
- tlačený „Rýchly návod“,
- čistiaca súprava.

Poznámka: Originálne obaly vrátane škatule si ponechajte pre prípad potreby vrátenia tlačiarne.



VAROVANIE! V prípade prepravy tlačiarne sa poraďte so svojím dopravcom o štátnych, federálnych, obecných a medzinárodných dopravných predpisov týkajúcich lítium iónových batérií, ktoré sa nachádzajú v tlačiarňach.

Komponenty tlačiarne



- | | |
|--|---------------------------------|
| 1 Displej (s dotykovou obrazovkou) | 2 Vypínač |
| 3 Kryt | 4 Výstupná plocha štítkov |
| 5 Stieradlo spotrebného materiálu | 6 Vodidlá spotrebného materiálu |
| 7 Cievka so štítkami | 8 Nôž |
| 9 Kazeta pásky | 10 Dvierka tlačovej hlavy |
| 11 (a) Porty USB,
(b) Konektor napájacieho kábla a
(c) Vypínač | |

Poznámka: Tlačiareň je vybavená univerzálnym napájaním a môže sa prevádzkovať s napätím 100 až 240 V ~, 50 až 60 Hz. Tlačiareň sníma typ napätia a automaticky upraví zdroj napájania.

Napájanie

Nastavenie

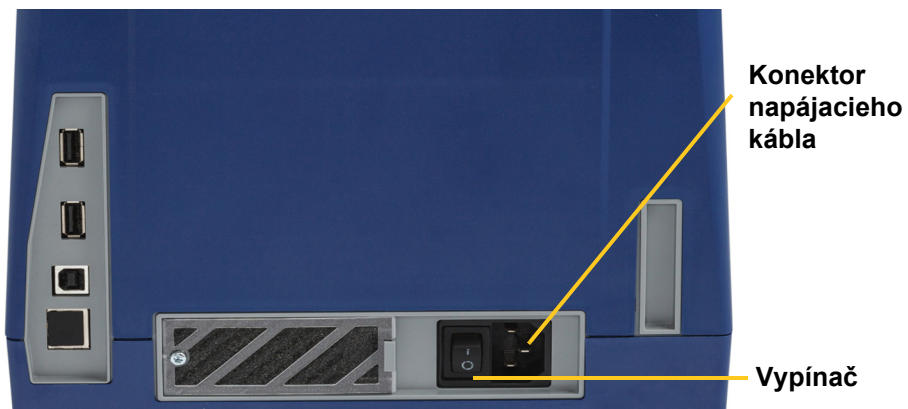

1. Napájací kábel zastrčte do tlačiarne na zobrazenom mieste.
2. Druhý koniec napájacej šnúry zastrčte do elektrickej zástrčky na striedavý prúd.
3. Zapnite vypínač. Tlačiareň sa zapne a zobrazí sa stránka Domov. Zobrazia sa veľkosť a farba aktuálne nainštalovaného spotrebného materiálu a ďalšie indikátory stavu.

Poznámka: Ak páska alebo štítky nie sú nainštalované, systém sa predvolene nastaví na čiernu pásku a kontinuálne biele štítky šírky široké 101,6 mm [4 palce].



Úsporný režim

Keď je tlačiareň pripojená, môžete ju po celú dobu nechať v stave pohotovosti, aby ju softvér mohol nájsť. Alebo môžete vybrať možnosť úspory energie, aby sa tlačiareň automaticky vypla po určitej dobe nečinnosti.

1. Skontrolujte, či je tlačiareň zapnutá.
2. Ťuknite na položku **Nastavenia** .
3. Stlačte položku **Konfigurácia systému > Úsporný režim**.
4. Vyberte položku **Napájanie**.
5. Posunutím bodky indikátora času doľava (zníženie) alebo doprava (zvýšenie) nastavte dĺžku času nečinnosti, ktorý môže uplynúť, kým sa tlačiareň automaticky vypne. Prípadne môžete čas skrátiť stlačením tlačidla mínus (-) alebo predĺžiť stlačením tlačidla plus (+).
6. Ťuknutím na položku  sa vráťte na domovskú obrazovku.

Uvedenie tlačiarne do režimu spánku

Keď je systém v režime spánku, displej sa vypne a systém prejde do stavu nízkej spotreby, na zapnutie však nie je potrebný studený štart. V tomto stave sa môžete dotknúť obrazovky alebo stlačte vypínač a systém sa vráti do stavu, v ktorom sa nachádzal pred prechodom do režimu nízkej spotreby. Keď je tlačiareň v režime spánku vypínač svieti na zeleno.

Poznámka: Ak chcete tlačiareň plne vypnúť, stlačte a podržte vypínač na dlhšie ako dve sekundy.

1. Keď je tlačiareň zapnutá, stlačte a podržte  na približne dve sekundy.
2. Ak sa v momentálne aktívnom súbore nachádzajú nejaké neuložené zmeny, zobrazí sa výzva na uloženie súboru s aktuálnym štítkom.

Prebudenie tlačiarne z režimu spánku

Ak sa po určený čas nedotknete obrazovky alebo klávesnice, systém vypne displej a prejde do režimu nízkej spotreby. Keď je tlačiareň v režime spánku vypínač svieti na zeleno. Aktuálny štítok a nastavenie sa zachovávajú.

1. Stlačte tlačidlo  alebo sa dotknite obrazovky.
2. Pokračujte činnosťami so štítkami.

Reštart tlačiarne

Na reštart tlačiarne použite tento postup.

1. Stlačte tlačidlo  a podržte ho aspoň 5 sekúnd. Systém uskutoční proces inicializácie a zapne tlačiareň.
2. Po zobrazení stránky *Domov* môžete pokračovať činnosťami so štítkami.

Inštalácia alebo výmena spotrebného materiálu

Spoločnosť Brady a kazety pások využívajú „inteligentný čip“ na definovanie a sledovanie údajov. Systém automaticky rozpozná nainštalovanú pásku.

Poznámka: Tlačiareň môže byť pri výmene spotrebných materiálov zapnutá alebo vypnutá.

Farbiaca páska

1. Ak chcete vybrať pásku, otvorte kryt.



2. Uvoľnite západku na dvierkach tlačovej hlavy [2] a vyklopte ju.
3. Uvoľnite západku na kazete pásky [3], kazetu pásky zdvihnite nahor a vyberte von.

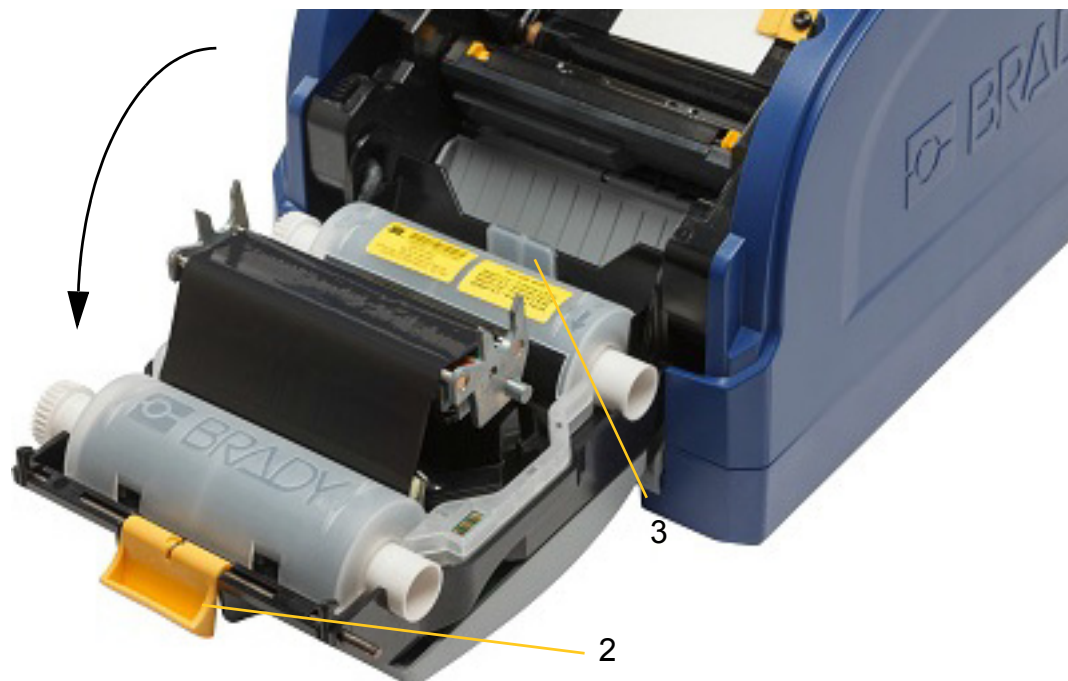

4. Kazetu pásky položte nad tlačovú hlavu (štitok výrobu smeruje k prístroju) a potom zacvaknite na miesto.

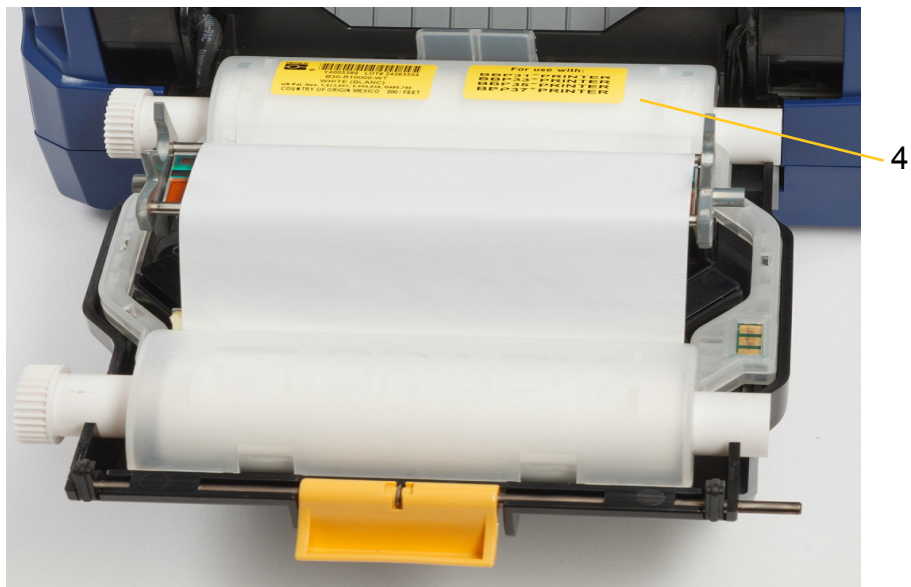

5. Zatvorte a zaistite dvierka tlačovej hlavy.
6. Zatvorte kryt.
7. Ak bola tlačiareň v režime spánku, stlačte tlačidlo . Systém zistí nainštalovaný spotrebný materiál, nastaví farby štítkov a pásky, ukáže rozmery štítkov a množstvo zostávajúceho spotrebného materiálu.

Inštalácia alebo výmena spotrebného materiálu

1. Otvorte kryt.



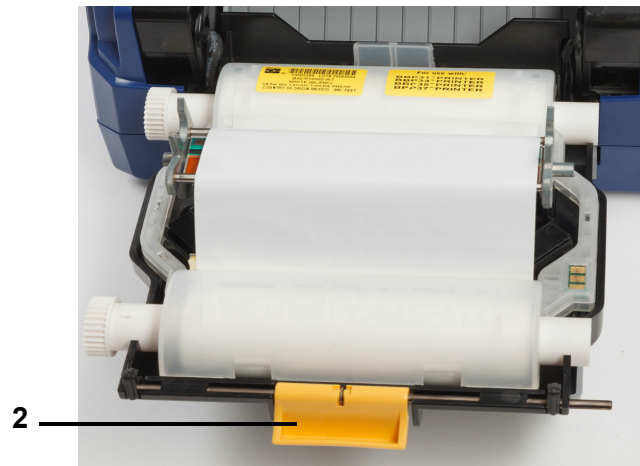

- Uvoľnite západku na dverkách tlačovej hlavy [2] a vyklopte ju.

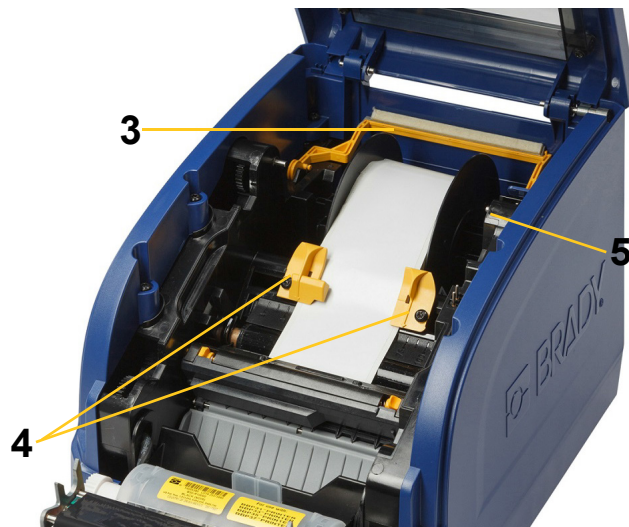

- Posuňte žlté stieradlo spotrebného materiálu [3] dozadu, ak je v pracovnej polohe.
- Posuňte žlté vodidlá spotrebného materiálu [4] do plne otvorenej polohy.
- Aj je nainštalovaný spotrebný materiál, vyberte ho vytiahnutím kazety na štítky z tlačiarne.
- Vložte novú kazetu tak, aby konce osi úplne zapadli do otvorov držiaka [5].
- Zaveďte štítky z vrchu cievky tak, aby boli hneď za čiernym gumeným valcom.
- Zatvorte vodidlá spotrebného materiálu, aby sa dotkli podkladu spotrebného materiálu a štítky boli pod vodidlami.
- Stieradlo spotrebného materiálu dajte do takej polohy, aby spočívalo na štítkoch.

Poznámka: Nie všetky štítky si vyžadujú použitie stieradla spotrebného materiálu. Stieradlo použite len vtedy, ak je to potrebné pre nainštalované štítky.



- Zatvorte a zaistite dverka tlačovej hlavy a následne zatvorte kryt.
- Ak bola tlačiareň v režime spánku, stlačte tlačidlo . Systém zistí nainštalovaný spotrebný materiál, nastaví farby pozadia a popredia, vyznačí rozmery štítkov a množstvo zostávajúcich spotrebných materiálov.

2. Hrot skrutkovača zatlačajte do spojenia dvoch polovíc kazety vedľa výčnelku a polovice páčte od seba.
Tento proces zopakujte na oboch stranách kazety; musia sa odpojiť všetky výčnelky a kazeta sa musí otvoriť.
3. Vysuňte čip Smart Cell zo štrbiny, v ktorej je umiestnený.
4. Pásku odviňte z cievok a koniec pásky odlepte z kartónových dutiniek.
5. Cievky na pásku vyberte zo stredu kartónovej dutinky.



Recyklovanie komponentov

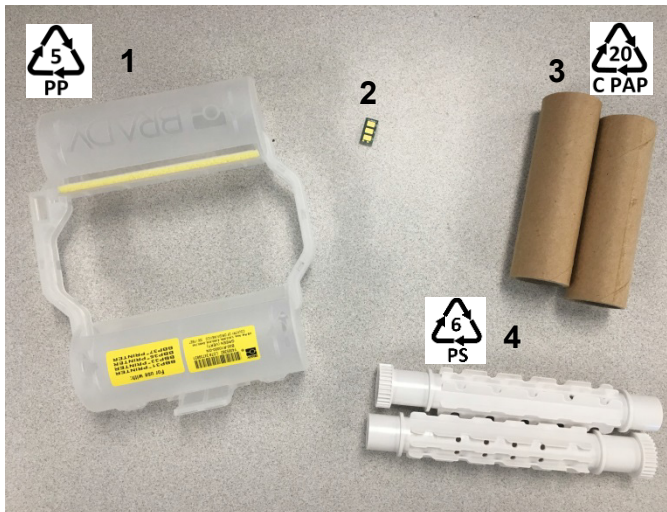

Č.	Komponent	Materiál	Nádoba na recyklovanie
1	Kazeta s páskou (nepriehľadná)	PP	#5 PP
2	Čip Smart Cell	Elektronika	Odpad z elektronických zariadení
3	Kartónová dutinka	Kartón	#20 C PAP
4	Cievky na pásku (biele)	ABS	#6 PS

Demontáž kazety štítkov

1. Prstami naraz stlačte **výčnelky na uvoľnenie** a zároveň smerom dopredu tlačte na stredný valec, až kým sa výčnelky neuvoľnia a stredný valec neodblokuje.
2. Potiahnite voľný valec bez kazety štítkov.
3. Zastrčte hrot skrutkovača do medzery vedľa **držiaka čipu Smart Cell** a vypáčte držiak z valca.
4. Čip Smart Cell vyberte z plastového držiaka.

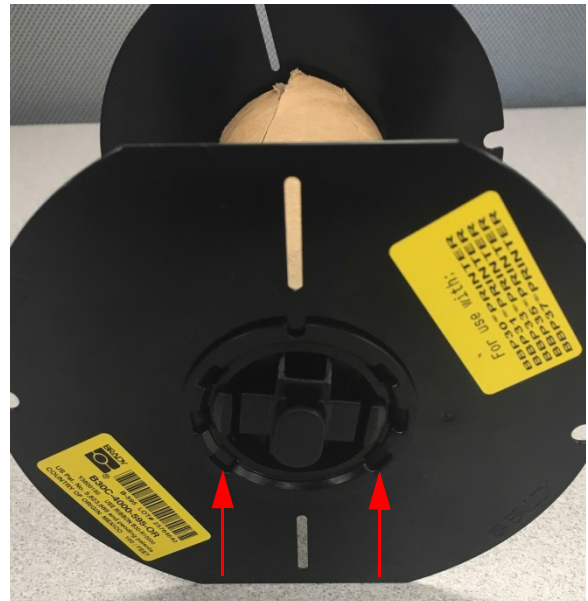

Výčnelky na uvoľnenie

5. Zatlačte hrot skrutkovača medzi ploché vodiace prvky kazety a **poistné koncové zakončenie**. Otočte skrutkovač a tento postup zopakujte po obvode koncového zakončenia, až kým sa neuvoľní.
6. Ten istý postup zopakujte na druhej strane kazety.
7. Vytlačením strednej dutinky z rúrky alebo odrezaním rúrky zo strednej dutinky demontujte kartónovú rúrku.



Recyklovanie komponentov

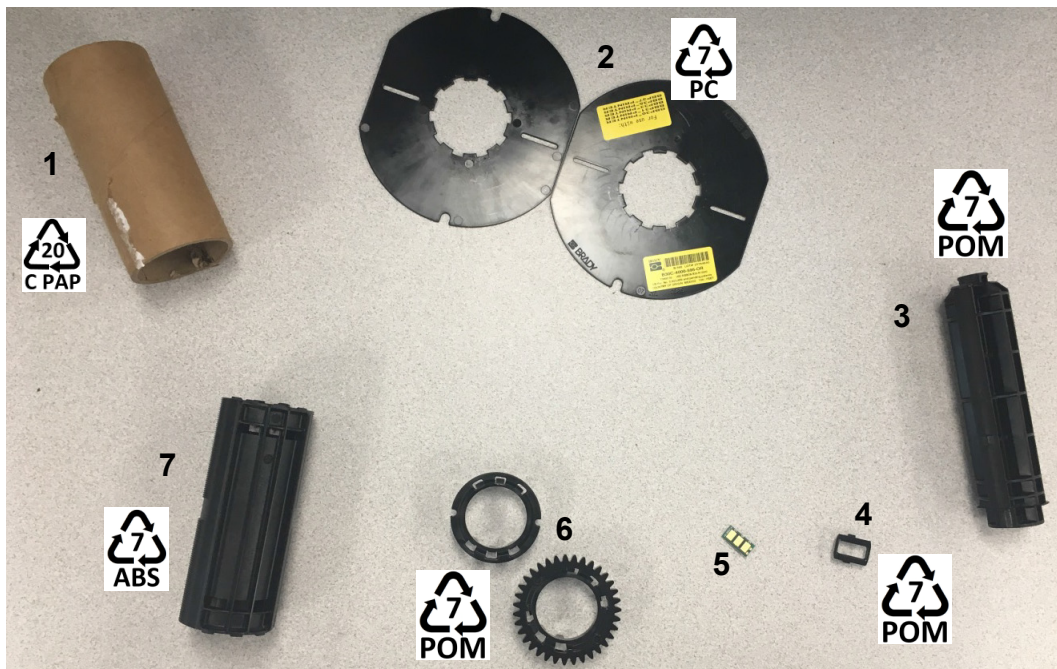

Č.	Komponent	Materiál	Nádoba na recyklovanie
1	Kartónová rúrka	Kartón	#20 C PAP
2	Vodiace prvky kazety	POČÍTAČ	#7 PC
3	Stredný valec	POM	#7 POM
4	Držiak čipu Smart Cell	POM	#7 POM
5	Čip Smart Cell	Elektronika	Odpad z elektronických zariadení
6	Poistné koncové zakončenie	POM	#7 POM
7	Stredná dutinka	ABS	#7 ABS

Pripojenie k tlačiarni

Konfigurácia priameho pripojenia USB

Na priamu komunikáciu pomocou kábla USB budete potrebovať ovládač zariadenia USB nainštalovaný na počítači. Počítač by mal po pripojení automaticky zistiť a nainštalovať ovládač USB, ak ešte nie je nainštalovaný.

1. Pripojte kábel USB k tlačiarni a k počítaču.
2. Zapnite tlačiareň.
Na počítači sa v pravom dolnom rohu obrazovky zobrazí hlásenie „*Našiel sa nový hardvér*“ a spustí sa sprievodca inštaláciou ovládača tlačiarnie.
3. V sprievodcovi kliknite na možnosť **Inštalovať softvér automaticky** (ak ešte nie je vybratá).
4. Kliknite na položku **Ďalej**.
Ovládač tlačiarnie sa nainštaluje. Toto môže trvať jednu až dve minúty.
5. Po dokončení kliknite v sprievodcovi na položku **Dokončiť**.

Tlačiareň BradyPrinter S3000 je teraz schopná prijímať informácie zo štítkovacieho programu na vašom počítači.

Pri tlači z počítača musí byť tlačiareň pripojená k počítaču pomocou kábla USB. Skontrolujte, či ste v dialógovom okne tlače štítkovacieho programu vybrali tlačiareň BradyPrinter S3000.



Nastavenie predvolených hodnôt systému

Predvolené hodnoty sú bežné vopred priradené nastavenia, ktoré umožňujú použitie systému hneď po jeho zapnutí (napr. dátum a čas sú nastavené na lokálny dátum a čas). Zmenou týchto predvolených hodnôt môžete určiť nastavenia podľa svojich osobitných požiadaviek.

Všetky tu nastavené predvolené hodnoty zostávajú v platnosti aj po vypnutí tlačiarne a počas inovácií.

Konfigurácia alebo zmena niektorých z týchto nastavení:

1. Skontrolujte, či je tlačiareň zapnutá.
2. Ťuknite na položku **Nastavenia** .
3. Vyberte položku **Konfigurácia systému**.
4. Vyberte nastavenie, ktoré chcete zmeniť.
 - **Jazyk**
 - Vyberte požadovaný jazyk správ zobrazovaných tlačiarňou.
 - **Dátum a čas**
 - **Úsporný režim** (pozrite [strana 5](#))

3 Tlač štítkov

Navigácia a stav



Ťuknutím na domovské tlačidlo sa môžete kedykoľvek vrátiť na domovskú obrazovku.



Ťuknutím na tlačidlo návratu sa pri prechádzaní ponukami vrátite na predchádzajúcu stránku.



Na domovskej obrazovke sa ťuknutím môžete posúvať doľava alebo doprava.

Ikony stavu tlačiarnie a materiálu v stavovom riadku v dolnej časti domovskej obrazovky poskytnúť nasledujúce informácie.

Ikona	Význam
	Text nad touto ikonou označuje materiál štítkov nainštalovaný v tlačiarni.
	Tlačiareň nemôže prečítať pamäťový čip na cievke so štítkami. Je možné, že štítky nie sú nainštalované, sú nainštalované nesprávne alebo je poškodený pamäťový čip.
 bliká	Tlačiareň prijíma údaje zo softvéru Brady Workstation.

Informácie o materiáli

Ak chcete zobraziť podrobné informácie o nainštalovanom spotrebnom materiáli, kliknutím na číslo dielu štítku alebo pásky v stavovom riadku otvoríte obrazovku *Informácie o materiáli*.

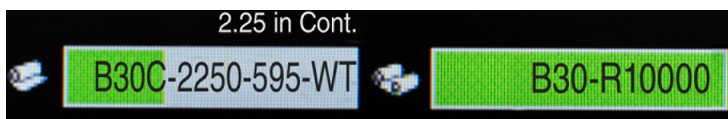

Tvorba štítkov

Súbory so štítkami sa tvoria pomocou softvéru Brady Workstation. Pri prvom vytvorení súboru so štítkami určíte tlačiareň. To umožňuje softvéru poskytnúť vám funkcie vašej tlačiarne. Softvér tiež automaticky zisťuje pásy a štítky nainštalované v tlačiarni.

Pomoc s používaním softvéru nájdete v dokumentácii v softvéri.

Nastavenia tlače

Pri tlači štítkov nezabúdajte na nasledujúce:

- Tlačiareň orezáva jednotlivé štítky alebo ich orezáva na konci úlohy podľa zvoleného nastavenia orezávania.
- Ak nie sú nainštalované žiadne štítky ani páska, tlač sa nezačne a zobrazí sa výzva na inštaláciu spotrebného materiálu.
- Ak počas tlačovej operácie otvoríte dvierka tlačovej hlavy, tlač sa zastaví a zobrazí sa hlásenie s výzvou na zatvorenie modulu. Tlačová úloha sa zruší. Ak chcete štítky vytlačiť, musíte reštartovať tlačovú úlohu.

Tieto nastavenia sa použijú pre všetky tlačové úlohy. Ak ich chcete v jednej úlohe zmeniť, po skončení ich nezabudnite vrátiť na predvolené nastavenia.

Ak chcete upraviť niektoré z nasledujúcich šiestich nastavení, začnite takto:

1. Na obrazovke *Domov* ťuknite na položku **Nastavenia**. 
2. Vyberte položku **Nastavenia tlače**.
3. Vyberte požadované nastavenie tlače.

Poznámka: Tlačidlo Obnoviť predvolené nastaví tlačiareň späť na predvolené továrenské nastavenia.

Energia tlače

Pomocou jazdca nastavte na tmavšiu alebo svetlejšiu tlač. Otestujte nastavenie vytlačením štítku.

Nastavenie energie definuje, koľko tepla sa pri tlači štítku použije v tlačovej hlave. Čím je energia tlače tmavšia, tým viac atramentu sa prenesie na štítok. Inteligentný čip nainštalovaných médií automaticky nastaví optimálne nastavenia energie tlače a tieto by sa mali meniť iba vtedy, keď sa vyskytnú problémy. Napríklad ak je tlač nerovnomerná, môžete zvýšiť energiu tlače tak, aby sa na štítok prenieslo viac atramentu z pásy. Ak sa však páska počas tlače lepí alebo trhá, je možné, že tepelná energia je príliš vysoká a musí sa zmenšiť.



VAROVANIE! Sústavná tlač pri vysokej energii môže spôsobiť upchanie tlačiarne a iné chyby tlače, ako aj skrátiť celkovú životnosť tlačovej hlavy.

Poznámka: Zvolené nastavenie energie tlače zostane v platnosti pre všetky nasledujúce tlačové úlohy s aktuálne nainštalovaným médiom. Po nainštalovaní nového média sa energia tlače vráti na predvolené nastavenie. Úroveň energie tlače sa zresetuje aj reštartovaním systému.

Horizontálny posun

Použite jazdca na posun obrazu (tlačenu časť štítku) doprava alebo doľava. Číslo uvedené na jazdcovi ukazuje, o koľko sa počiatočná poloha tlače posunie vzhľadom k továrenskému nastaveniu. *Nepredstavuje vzdialenosť od ľavého okraja štítku.*

Vertikálny posun

Použite jazdca na posun tlače na štítkoch nahor alebo nadol. Číslo uvedené na jazdcovi ukazuje, o koľko sa počiatočná poloha tlače posunie vzhľadom k továrenskému nastaveniu. *Nepredstavuje vzdialenosť od horného okraja štítku.*

Rýchlosť tlače

Rýchlosť tlače umožňuje upraviť nastavenie rýchlosti od 1 do 4 palcov za sekundu (ips). Inteligentný čip nainštalovaného spotrebného materiálu médií automaticky nastaví optimálnu rýchlosť tlače a táto by sa mala meniť iba vtedy, keď sa vyskytnú problémy. Rýchlosť tlače môžete napríklad zmeniť, ak chcete tlačiť grafiku alebo iné husto potlačené štítky pomalšie, aby bolo zaistené úplné pokrytie.

Na zvýšenie alebo zníženie rýchlosti použite jazdca.

Poznámka: Zvolené nastavenie rýchlosti tlače zostane platné pre všetky nasledujúce tlačové úlohy s aktuálne nainštalovaným spotrebným materiálom. Po nainštalovaní nového spotrebného materiálu sa rýchlosť tlače vráti na predvolené nastavenie. Rýchlosť tlače sa resetuje aj reštartovaním systému.

Možnosti rezu

Tohto nastavenie použite na nastavenie miesta rezu. V závislosti na zvolenom nastavení rezu tlačiareň posunie štítky na trhanie/rezanie medzi štítkami, na konci úlohy alebo nikdy. Ak sa nepoužije žiadne nastavenie, predvolené bude miesto rezu nastavené v softvéri Brady Workstation.

Poznámka: Veľkosť štítku v prípade vysekávacích štítkov je už určená a nedá sa upravovať.

Tlač štítkov

Ak chcete vytvárať, upravovať alebo tlačiť štítky, na počítači musí byť nainštalovaný štítkovací softvér. Návod na inštaláciu a používanie softvéru si pozrite v dokumentácii k štítkovaciemu softvéru. Podrobnejšie informácie nájdete v časti „Kompatibilné aplikácie“ na strane 2.

Dávkovanie a rezanie štítkového materiálu

Ak nainštalujete štítky, ktorá majú na hrubo orezanú prednú hranu, je najlepšie zaviesť a odrezat štítok. Štítky zaveďte a odrežte tiež v prípade, že máte čiastočne vytlačenú úlohu, ktorú potrebujete odstrániť tlačiarene.

Dávkovanie alebo rezanie štítkového materiálu:

1. Keď je tlačiareň zapnutá, opakovanne stláčajte tlačidlo **Dávkovať** dovtedy, kým z tlačiarene nevyjde spotrebný materiál požadovanej dĺžky.
Poznámka: V prípade vysekávacích štítkov sa spotrebný materiál posúva do rezacej polohy, ktorou je ďalší vysekávací štítok. V prípade kontinuálnych štítkov sa spotrebný materiál posunie o dva palce pri každom stlačení tlačidla Dávkovať.
2. V prípade potreby stlačte tlačidlo **Odrezat**. Tlačiareň štítok odreže.

4 Používanie systémových nástrojov

Inštalácia inovácií firmvéru

Inovácia firmvéru:



VAROVANIE! Počas inovácie neprerušujte napájanie tlačiarnie.

1. Na počítači prejdite na lokalitu www.bradyid.com.
2. Kurzorom prejdite na položku **Pomoc** a potom v časti *Na stiahnutie* kliknite na položku **Firmvér**.
3. V zozname nájdite najnovšiu inováciu firmvéru BradyPrinter S3000 a kliknite na ňu. Zoznam môžete abecedne triediť, aby ste model tlačiarnie ľahšie našli.
4. Kliknite na položku **Začať sťahovať**.
5. Uložte stiahnutý súbor na kľúč USB.
6. Kľúč USB zapojte do akéhokoľvek dostupného portu USB na tlačiarni. Tlačiareň rozpozná súbor inovácie a zobrazí správu na dotykovej obrazovke.
7. Postupujte podľa pokynov na dotykovej obrazovke. Po dokončení inovácie sa tlačiareň reštartuje.

5 Údržba

Zobrazenie informácií o systéme

Obrazovka *O systéme* zobrazuje čísla verzií rôznych komponentov systému. Ak zvažujete inováciu systému, pozrite si verziu *ovládača firmvéru*. Ostatné informácie na obrazovke *O systéme* použite, ak vám dá pokyn oddelenie podpory spoločnosti Brady.

Zobrazenie informácií o systéme:

1. Na domovskej stránke ťuknite na tlačidlo **Nastavenia**. 
2. Ťuknite na položku **O aplikácii**.

Operácie pred údržbou

Pred vykonaním akejkoľvek údržby, ktorá zahŕňa otvorenie krytu, je potrebné odpojiť napájanie tlačiarne a vybrať z nej spotrebný materiál.

1. Z tlačiarne vyťahnite napájaciu zástrčku [1].



2. Otvorte kryt.



3. Uvoľnite západku na dvierkach tlačovej hlavy [2] a vyklopte ju.
4. Uvoľnite západku na kazete pásky [3], kazetu pásky zdvihnite nahor a vyberte von.

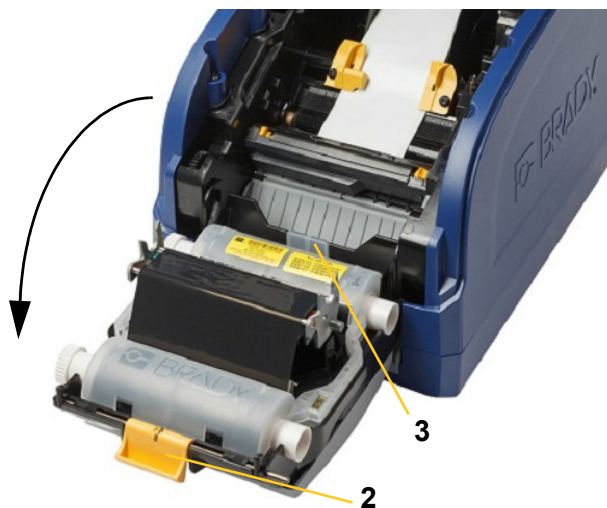

5. Posuňte žlté stieradlo spotrebného materiálu [4] dozadu.
6. Posuňte žlté vodidlá spotrebného materiálu [5] do plne otvorenej polohy.
7. Z otvorov držiaka [6] vyberte kazetu.

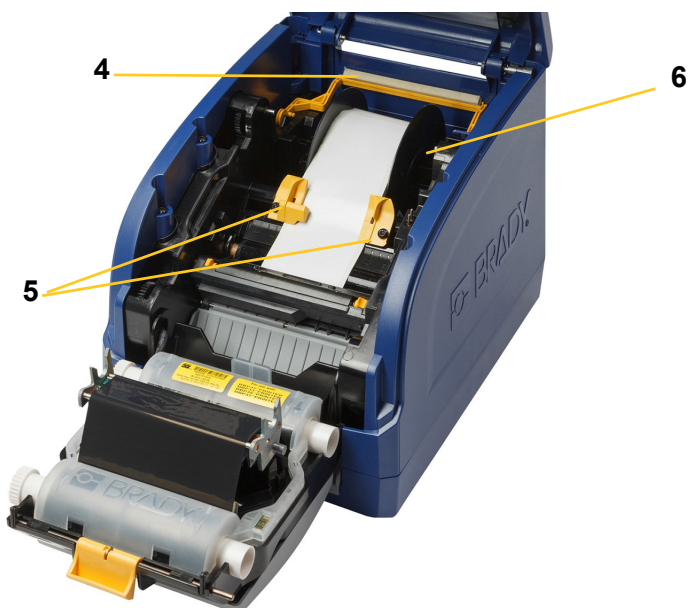

Čistenie tlačiarne

Vyčistenie zvyškov z tlačiarne

Pri každej údržbe tlačiarne je potrebné vyčistiť prípadné zvyšky zo štítkov.

Požadované materiály:

- Fľaša so stlačeným vzduchom zakúpená lokálne (napr. HOSA AIR-464 Gear Duster),
- handrička, ktorá nepúšťa vlákna,
- izopropylalkohol,
- ochranné okuliare.



VAROVANIE! Pri práci so stlačeným vzduchom vždy používajte ochranné okuliare.

1. Odpojte napájanie tlačiarne a vyberte spotrebný materiál (pozrite si časť „Operácie pred údržbou“ na strane 21).
2. So založenými ochrannými okuliarmi nastriekajte stlačený vzduch na časti tlačiarne, na ktorých sa nahromadili zvyšky.

Poznámka: Ak nemáte k dispozícii stlačený vzduch, na utretie zvyškov použite handričku, ktorá nepúšťa vlákna, jemne navlhčenú izopropylalkoholom.

3. Znova založte farbiacu pásku a štítky.
4. Zatvorte všetky kryty a zapojte napájací kábel.

Čistenie displeja

Požadované materiály

- Neabrazívna handrička, ktorá nepúšťa vlákna,
 - izopropylalkohol
- alebo**
- vopred navlhčená handrička (vhodná na čistenie displejov LCD).

Poznámka: Bežné čistiace prostriedky s amoniakom, saponáty a všetky kyseliny môžu poškodiť obrazovku. Používajte iba handričku, ktorá nepúšťa vlákna, navlhčenú izopropylalkoholom.

1. Handričku, ktorá nepúšťa vlákna, mierne navlhčite izopropylalkoholom alebo použite vopred navlhčenú handričku vhodnú na čistenie počítačových obrazoviek.
2. Vlhkou handričkou obrazovku jemne utierajte, kým sa neodstránia všetky zvyšky.

Čistenie čepielky noža

Poznámka: Pri čistení noža je potrebné očistiť aj senzory spotrebného materiálu a noža.

Požadované materiály

- Čistiaca súprava BradyPrinter S3000 (kat. č. B31-CCT),
 - izopropylalkohol,
 - nástroj na čistenie noža (priložený v čistiacej súprave).
1. Odpojte napájanie tlačiarne a vyberte spotrebný materiál (pozrite si časť „Operácie pred údržbou“ na strane 21).
 2. Stlačením dvoch žltých ušík noža [7] uvoľníte nôž. Mechanizmus noža a výstupná plocha [8] sa vysunú za dvierka tlačovej hlavy.

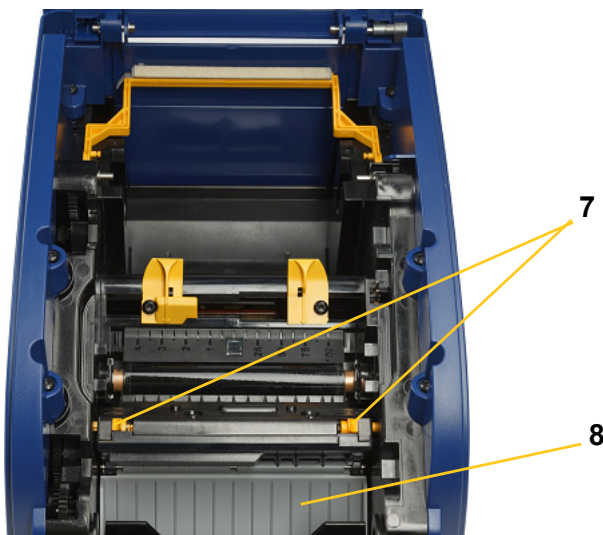

3. Plastovú fľašu z čistiacej súpravy naplňte izopropylalkoholom.

4. Očistite kovovú orezávaciu čepeľku [9]:
 - a. Ak sa na orezávačej čepeľke nachádzajú veľké zvyšky, pomocou nástroja na čistenie noža z čistiacej súpravy ich jemne zoškrabte z orezávačej čepeľky.
 - b. Jednu z penových paličiek z čistiacej súpravy navlhčite alkoholom. Dávajte pozor, aby alkohol nekvapkal z paličky.
 - c. Orezávaciu čepeľku čistite navlhčenou paličkou, kým sa neodstránia všetky zvyšky.
 - d. Vyčistite priestor medzi hranami krytu čepeľky s pomocou navlhčeného tampónu. Aby ste zabránili zatlačeniu zvyškov hlbšie do zariadenia, používajte pohyb smerom od vonkajšieho okraja čepeľky smerom do stredu.
 - e. S čistením pokračujte, dokiaľ neodstránite všetky viditeľné zvyšky a dokiaľ čistiace tampóny nezmenia farbu.



5. Orezávaciu čepeľku zatvorte zatlačením na výstupnú plochu, kým ušká noža nezapadnú na miesto.

Poznámka: Na sprístupnenie výstupnej plochy možno bude potrebné pridržať dvierka tlačovej hlavy mierne hore.

6. Znova založte kazety na pásku a štítky.
7. Zatvorte všetky kryty a zapojte napájací kábel.

Čistenie senzorov

Senzory spotrebného materiálu a senzory noža sa nachádzajú vo vnútri tlačiarne a môžu byť pokryté prachom pochádzajúcim z orezávania štítkov. Jeden senzor spotrebného materiálu sa nachádza pod žltým vodičom spotrebného materiálu, ako je zobrazené na obrázku nižšie. Senzor noža sa nachádza nad orezávacou čepeľkou a je viditeľný len po uvoľnení noža.

Požadované materiály

- BradyPrinter S3000 Čistiaca súprava (kat. č. B31-CCT),
 - izopropylalkohol.
1. Odpojte napájanie tlačiarne a vyberte spotrebný materiál (pozrite si časť „Operácie pred údržbou“ na strane 21).
 2. Stlačením dvoch žltých ušík noža uvoľnenie nôž. Mechanizmus noža a výstupná plocha sa sklopí a odhalí senzor noža.
 3. S vopred navlhčenou penovou paličkou na znázornených miestach jemne očistite povrch snímača noža [11] a dva senzory spotrebného materiálu [10]:
 - a. Stredový vysekávací senzor [10a]
 - b. Senzor vysunutia štítka/vysekávací senzor [10b]

Poznámka: Senzor sa nachádza pod žltým vodičom spotrebného materiálu

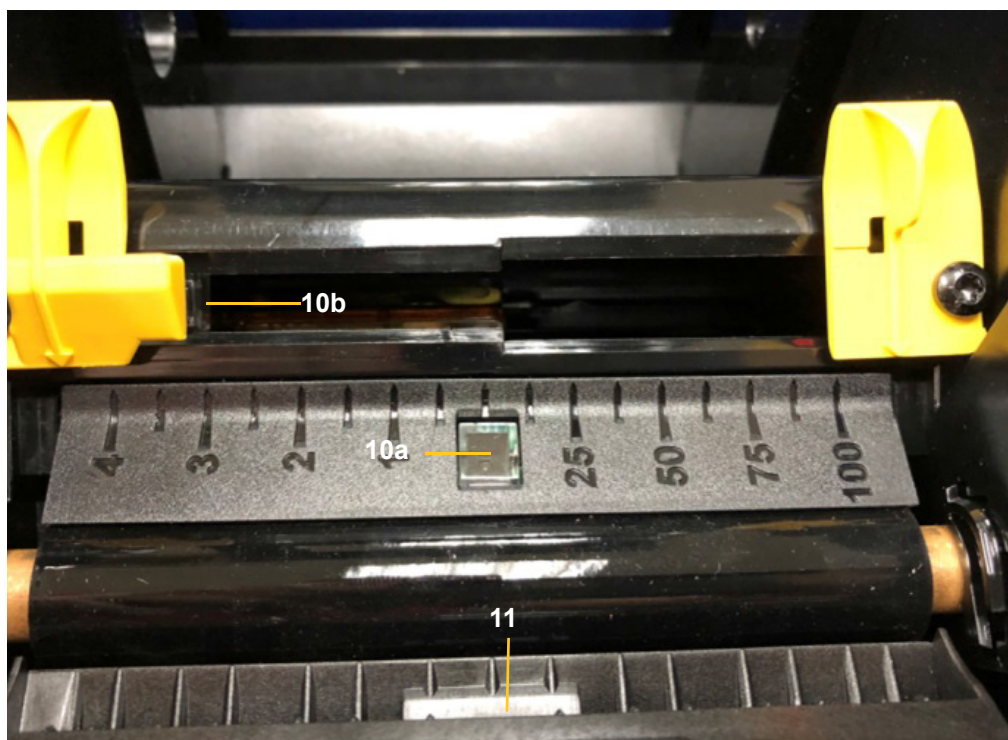

Čistenie výstupnej oblasti čepielok noža

Týmto postupom sa očistí výstupná oblasť čepielok noža a výstupná plocha.

Poznámka: Výstupnú oblasť je potrebné čistiť po očistení čepielok noža a senzorov. Pri čistení výstupnej oblasti sa čistiaca palička môže poškodiť.

Požadované materiály

- Čistiaca súprava BradyPrinter S3000 (kat. č. B31-CCT),
 - izopropylalkohol.
1. Odpojte napájanie tlačiarne a vyberte spotrebný materiál (pozrite si časť „Operácie pred údržbou“ na strane 21).
 2. Zatvorte dvierka tlačovej hlavy. Nemusia zacvaknúť na miesto.
 3. Pomocou paličiek z čistiacej súpravy navlhčených alkoholom očistite vstup výstupnej plochy [12] a rampu výstupnej plochy [13].

Poznámka: Kryt môžete zatvoriť a tlačiareň nakloniť na bok, aby ste dosiahli do všetkých oblastí výstupnej plochy.

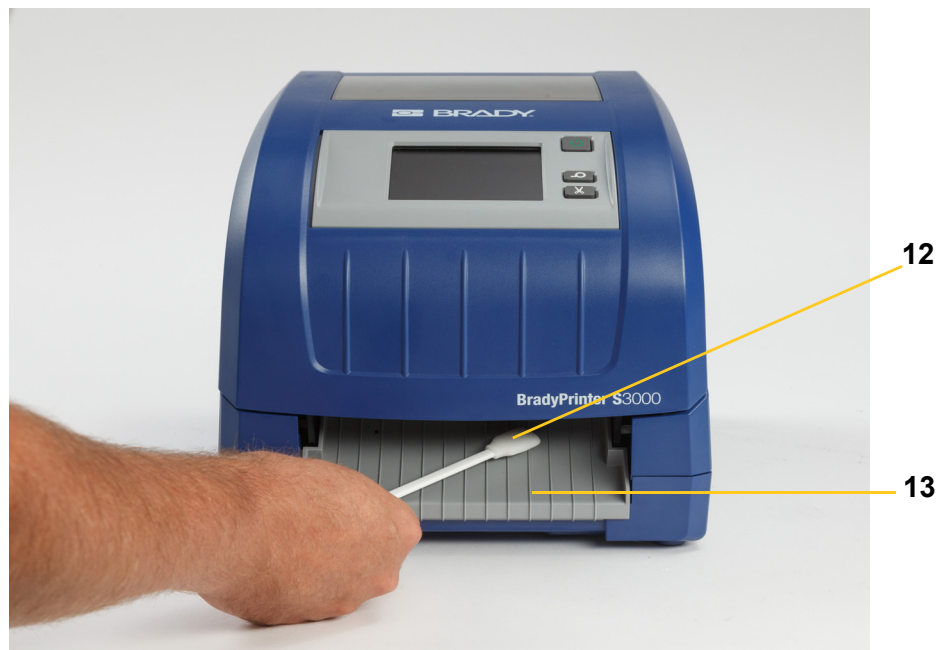

4. Znova založte kazety na pásku a štítky.
5. Zatvorte všetky kryty, zapojte napájací kábel a zapnite vypínač.

Čistenie od prachu

V prístroji sa môže nahromadiť prach vytvorený z orezávania spotrebného materiálu. Ak sa vytvorí veľké množstvo prachu, očistite prístroj podľa tohto postupu.

Požadované materiály

- BradyPrinter S3000 Čistiaca súprava (kat. č. B31-CCT),
- izopropylalkohol,
- fľaša so stlačeným vzduchom zakúpená lokálne (napr. HOSA AIR-464 Gear Duster).



VAROVANIE! Pri práci so stlačeným vzduchom vždy používajte ochranné okuliare.

1. Odpojte napájanie tlačiarne a vyberte spotrebný materiál (pozrite si časť „Operácie pred údržbou“ na strane 21).
2. Pomocou stlačeného vzduchu vystriekajte všetky viditeľné plochy v tlačiarňi, aby sa odstránil nahromadený prach.
3. Handričkou navlhčenou izopropylalkoholom utrite prípadné zvyšky prachu z vnútra tlačiarne.
4. Utrite nečistoty a zvyšky z vonkajšieho krytu a rámu tlačiarne.

Čistenie tlačovej hlavy

Požadované materiály

- Čistiaca súprava BradyPrinter S3000 (kat. č. B31-CCT),
 - izopropylalkohol.
1. Odpojte napájanie tlačiarne a vyberte spotrebný materiál (pozrite si časť „Operácie pred údržbou“ na strane 21).
 2. Plastovú fľašu z čistiacej súpravy naplňte izopropylalkoholom.

Poznámka: Paličkou nešúchajte po ploche tlačovej hlavy bronzovej farby.

3. Jednu z penových paličiek z čistiacej súpravy navlhčite alkoholom a jemne pretrite zelenú a čiernu oblasť tlačovej hlavy [14].



VAROVANIE! Používajte iba materiály dodané v čistiacej súprave. Použitie iných materiálov môže tlačovú hlavu natrvalo poškodiť.



4. Znova založte kazety na pásku a štítky.
5. Zatvorte všetky kryty a zapojte napájací kábel.

Výmena stieradla spotrebného materiálu

Požadované materiály

- B31-WIPER

1. Odpojte napájanie tlačiarne a vyberte spotrebný materiál (pozrite si časť „Operácie pred údržbou“ na strane 21).
2. Zdvihnite a pridržte rameno stieradla a pritom uchopte uško stieracej vložky [15].
3. Uško potiahnite jemne dopredu a potom z ramena stieradla zosuníte stieraciu vložku.
4. Stieradlo znova založíte tak, že hranu stieracej vložky vložíte do štrbiny [16] ramena stieradla a budete ju nasúvať, kým ušká nezapadnú na miesto.

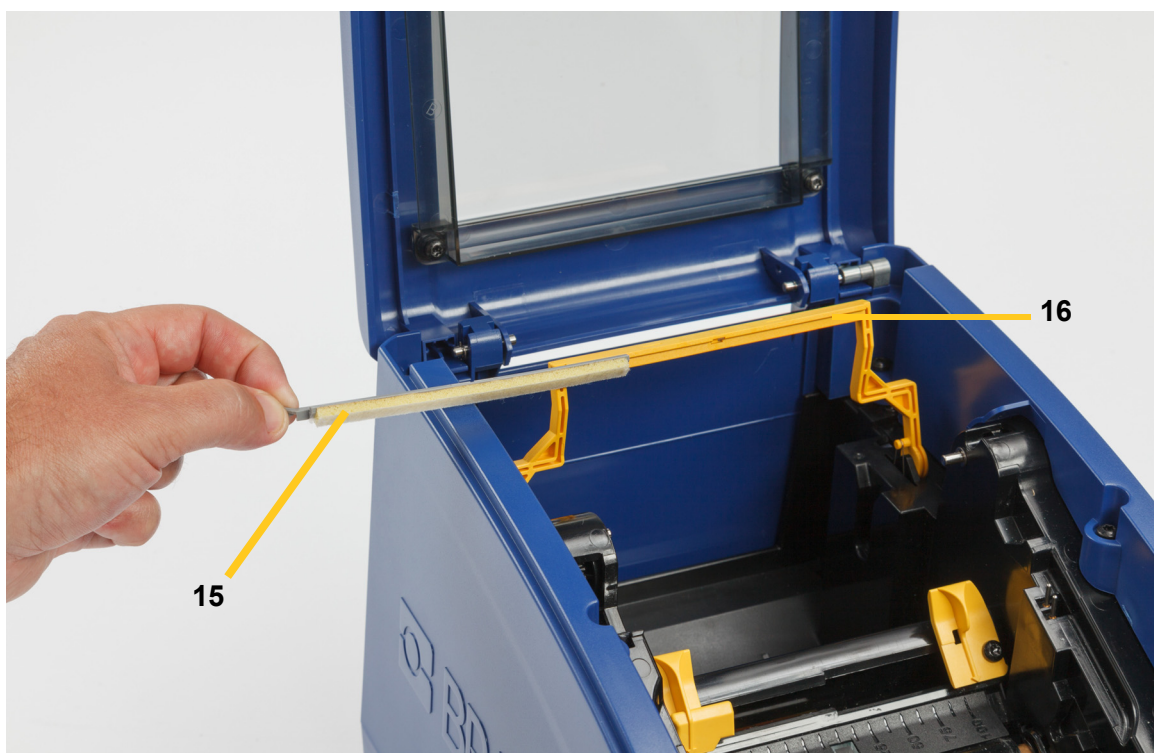

5. Znova založte pásku a štítky.
6. Zatvorte všetky kryty a zapojte napájací kábel.

Odstránenie zaseknutia

Zaseknutie tlačiarne

Odstránenie zaseknutia tlačiarne:

1. Z tlačiarne vyberte všetky poškodené pásky alebo štítky.
2. Skontrolujte, či nedošlo k poškodeniu tlačovej hlavy, čepieľok noža, senzorov a pod.
3. Skontrolujte, či nie je potrebné vykonať čistenie. Ak je potrebné čistenie, podrobnejšie informácie si pozrite v časti „Čistenie tlačiarne“ na strane 23.
4. Znova založte pásku a štítky a vymažte všetky chybové hlásenia.

Zaseknutie noža

Odstránenie zaseknutia noža:

1. Odstrihnite spotrebný materiál, ako je znázornené nižšie.



2. Stlačte ušká a uvoľnite a nakloňte modul noža.

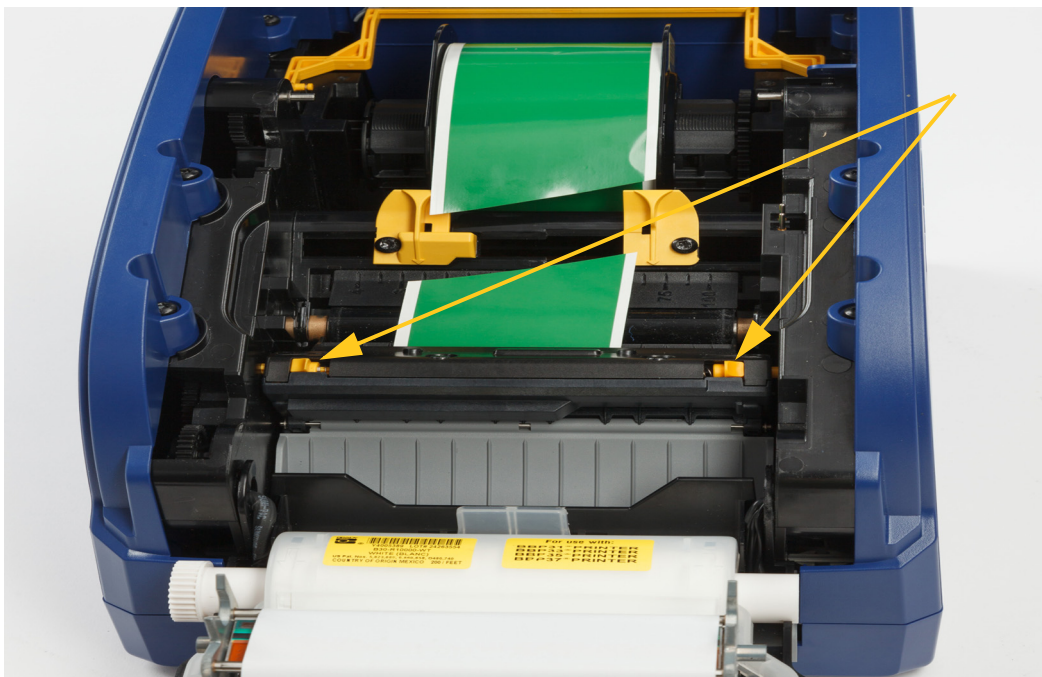

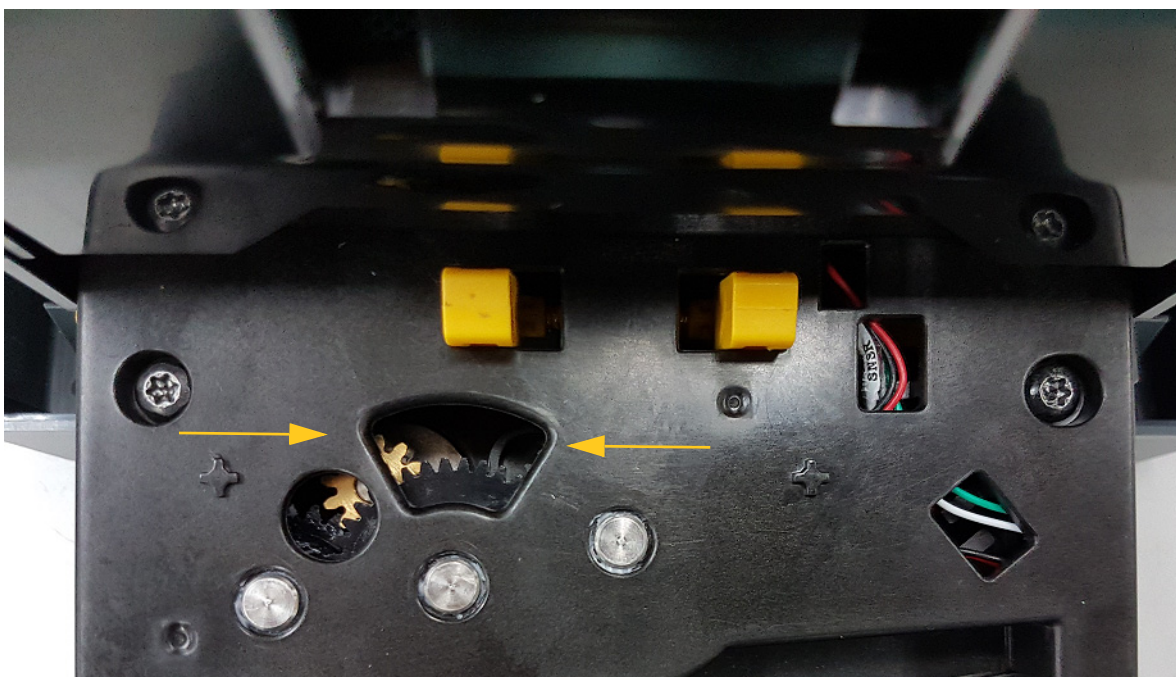

3. Otáčaním ozubeného kolesa proti smeru hodinových spustíte čepielku.



4. Odstráňte spotrebný materiál.
5. Otáčaním ozubeného kolesa v smere hodinových zdvihnite čepielku.
6. Zatlačte mechanizmus späť na svoje miesto tak, aby kolíky zapadli na svoje miesto.

6 Riešenie problémov

Na riešenie problémov použite nasledujúcu tabuľku. V prípadoch, keď tlačiareň zobrazuje chybové hlásenie, postupujte podľa pokynov na dotykovej obrazovke.

Problém	Príčina	Nápravné opatrenie
Tlačiareň sa po zapnutí nezapne.	Napájací kábel je vytiahnutý z tlačiarne alebo zo zásuvky.	Skontrolujte napájací kábel.
Obrazovka zamíza	Chyba používateľského rozhrania	<ol style="list-style-type: none"> 1. Stlačte tlačidlo Napájanie . 2. Keď tlačiareň prejde do režimu spánku, znovu stlačte tlačidlo Napájanie . <p>Ak to nefunguje:</p> <ol style="list-style-type: none"> 1. Vypnite vypínač na boku tlačiarne. 2. Počkajte päť sekúnd a potom zapnite vypínač.
Tlačiareň nedávkuje štítky.	<ul style="list-style-type: none"> • Vodiaci okraj cievky so štítkami nie je vložený správne. • Vodiaci okraj cievky so štítkami nie je rovný alebo je roztrhaný (okraj nie je rovný). 	<ul style="list-style-type: none"> • Štítky nainštalujte správne. • Rovno zastrihnite vodiaci okraj cievky so štítkami.
Bledá tlač alebo štítky.	Páska sa neposúva správne.	<ul style="list-style-type: none"> • Pásku napnite otáčaním spätnej cievky (hornej cievky) smerom nadol, až kým sa páska nenapne. • Vyskúšajte inú kazetu s páskou.
	Energia tlače môže byť príliš nízka.	Upravte nastavenie energie tlače (pozrite časť „ Energia tlače “ na strane 17).
Na štítku nie je potlač.	Štítok alebo páska nie sú správne vložené, prípadne sa minula páska.	<ul style="list-style-type: none"> • Preinštalujte kazetu pásky. • Vložte novú pásku.

Problém	Príčina	Nápravné opatrenie
Nízka kvalita tlače.	Páska a štítky nie sú kompatibilné alebo sa používa nesprávna kombinácia štítkov a pásky.	<ul style="list-style-type: none"> • Skontrolujte, či je do tlačiarne vložená správna páska pre danú cievku štítkov. • Zmeňte kombináciu pásky alebo štítku.
	Na tlačovej hlave je nahromadený prach alebo zvyšky lepidla.	Očistite tlačovú hlavu (pozrite časť „Čistenie tlačovej hlavy“ na strane 28).
	Znečistené stieradlo spotrebného materiálu.	Vymeňte stieradlo spotrebného materiálu (pozrite si časť „Výmena stieradla spotrebného materiálu“ na strane 29).
Na mieste tlačeného textu sa objavujú prázdne miesta alebo riadky.	Pokrčená farbiaca páska.	<ul style="list-style-type: none"> • Pásku napnite otáčaním spätnej cievky (hornej cievky) smerom nadol, až kým sa páska nenapne. • Vyskúšajte inú kazetu s páskou.
Slabá kvalita orezávania.	Nôž je potrebné očistiť.	Očistite nôž (pozrite časť „Čistenie čepeľky noža“ na strane 24).
Pri tlači rámov okolo štítkov sa spotrebný materiál posúva, čo spôsobuje mierne vychýlenie rámu.	Vodidlá spotrebného materiálu nie sú nastavené správne, čo spôsobuje nesprávne napnutie a umožňuje štítkom posúvať sa počas tlače.	Vodidlá spotrebného materiálu upravte tak, aby k štítkom tesne priliehali. jemné úpravy rámu si pozrite v časti „Energia tlače“ na strane 17.

A Zhoda s regulačnými právnymi predpismi

Súlrad s predpismi a schválenia štátnych orgánov

United States

FCC Notice

Note: This equipment has been tested and found to comply with the limits for a Class A digital device, pursuant to part 15 of the FCC Rules. These limits are designed to provide reasonable protection against harmful interference when the equipment is operated in a commercial environment. This equipment generates, uses, and can radiate radio frequency energy and, if not installed and used in accordance with the instruction manual, may cause harmful interference to radio communications.

Operation of this equipment in a residential area is likely to cause harmful interference in which case the user will be required to correct the interference at his own expense.

Changes or modifications not expressly approved by the party responsible for compliance could void the user's authority to operate the equipment.

This device complies with Part 15 of the FCC Rules. Operation is subject to the following two conditions: (1) This device may not cause harmful interference and, (2) this device must accept any interference received, including interference that may cause undesired operation.

Estados Unidos

Aviso de la FCC

Nota: Este equipo se puso a prueba y se confirmó que cumple con los límites para un dispositivo digital de Clase A, conforme a la Parte 15 de las Regulaciones de la Comisión Federal de Comunicaciones (Federal Communications Commission, FCC). Estos límites se han diseñado para proporcionar protección razonable contra interferencias perjudiciales cuando el equipo se utilice en un entorno comercial. Este equipo genera, utiliza y puede emitir energía de radiofrecuencia y, si no se instala y se utiliza según el manual de instrucciones, puede ocasionar interferencias perjudiciales en las radiocomunicaciones.

El uso de este equipo en un área residencial puede causar interferencias perjudiciales, en cuyo caso el usuario tendrá que corregir dichas interferencias por su cuenta.

Los cambios o las modificaciones que no hayan sido aprobados expresamente por la parte responsable del cumplimiento pueden invalidar la autorización que se le otorga al usuario para utilizar el equipo.

Este dispositivo cumple con la Parte 15 de las Regulaciones de la FCC. El uso está sujeto a las siguientes dos condiciones: (1) es posible que este dispositivo no provoque interferencias perjudiciales y (2) este dispositivo debe aceptar cualquier interferencia recibida, incluso aquella que pueda generar un uso no deseado.

Canada

Innovation, Science and Economic Development (ISED)

Canada ICES-003:

CAN ICES-3 (A)/NMB-3(A)

Canada

Innovation, Sciences et Développement économique Canada (ISDE)

Canada ICES-003:

CAN ICES-3 (A)/NMB-3(A)

Mexico

Declaración del Instituto Federal de Telecomunicaciones (IFETEL): El uso de este equipo está sujeto a las siguientes dos condiciones: (1) es posible que este equipo o dispositivo no cause interferencia perjudicial y (2) este equipo o dispositivo debe aceptar cualquier interferencia, incluida la que pueda causar su uso no deseado.

Európa



UPOZORNENIE! Toto je výrobok triedy A. V domácom prostredí môže tento výrobok spôsobiť rádiové rušenie. V takom prípade môže byť užívateľ požiadaný, aby vykonal patričné opatrenia.



Smernica o odpade z elektrických a elektronických zariadení (WEEE)

V súlade s európskou smernicou WEEE musí byť toto zariadenie recyklované v súlade s miestnymi predpismi.

Smernica RoHS 2011/65/EÚ, 2015/863/EÚ

Tento produkt má označenie CE a je v súlade so smernicou Európskej únie 2011/65/EÚ EURÓPSKEHO PARLAMENTU A RADY z 8. júna 2011 o obmedzení používania určitých nebezpečných látok v elektrických a elektronických zariadeniach.

Smernica EÚ 2015/863 z 31. marca 2015 novelizuje prílohu II ku smernici 2011/65/ EÚ Európskeho parlamentu a Rady, pokiaľ ide o zoznam zakázaných látok.

Smernica 2006/66/ES o batériách



Tento výrobok obsahuje lítiovú gombíkovú batériu. Obrázok prekríženej nádoby na smeti s kolesami zobrazený vľavo signalizuje „separovaný zber“ pre všetky batérie a akumulátory v súlade s Európskou smernicou 2006/66/ES. Používatelia nesmú s batériami nakladať ako s netriedeným domovým odpadom. Táto smernica určuje systém vrátenia a recyklovania použitých batérií a akumulátorov, ktoré musia byť po skončení životnosti zbierané oddelene a recyklované. S batériou narábajte v súlade s miestnymi predpismi.

Poznámka pre recyklujúcich

Vybratie lítiovej gombíkovej batérie:

1. Rozoberte tlačiareň a nájdite lítiovú gombíkovú batériu, ktorá sa nachádza na hlavnej obvodej doske.
2. Pomocou malého skrutkovača vypáčte batériu z držiaka a vyberte ju z dosky. Zlikvidujte ju v súlade s miestnymi predpismi.

Turkey

Türkiye Çevre ve Orman Bakanlığı

(Elektrik ve elektronik ekipmandaki belirli tehlikeli maddelerin kullanılmasının Kısıtlanması Yönetmeliği).

Türkiye Cumhuriyeti: EEE Yönetmeliğine Uygundur

China

有关此产品的 RoHS 声明信息，请访问 www.BradyID.com/S3000compliance

Taiwan

請至 www.BradyID.com/S3000compliance 尋找本產品的 RoHS 聲明資訊

B Udelenie licencie

Licenčná zmluva koncového používateľa softvéru Windows CE® spoločnosti Microsoft

Nadobudli ste zariadenie, ktoré obsahuje softvér s licenciou spoločnosti Brady Worldwide, Inc. od spoločnosti Microsoft Licensing alebo jej pridružených spoločností („MS“). Tieto nainštalované softvérové produkty pochádzajúce od spoločnosti Microsoft, ako aj súvisiace médiá, vytlačené materiály a dokumentácia online alebo v elektronickej forme („SOFTVÉR“) sú chránené medzinárodnými právnymi predpismi a zmluvami o ochrane duševného vlastníctva. SOFTVÉR sa poskytuje na základe licencie, nepredáva sa. Všetky práva vyhradené.

AK NESÚHLASÍTE S TOUTO LICENČNOU ZMLUVOU KONCOVÉHO POUŽÍVATEĽA, ZARIADENIE NEPOUŽÍVAJTE A SOFTVÉR NEKOPÍRUJTE. NAMIESTO TOHO SA OKAMŽITE OBÁŤTE NA SPOLOČNOSŤ BRADY WORLDWIDE, INC., KTORÁ VÁM POSKYTNE POKYNY TÝKAJÚCE SA VRÁTENIA NEPOUŽITÉHO ZARIADENIA ZA NÁHRADU. KAŽDÉ POUŽITIE SOFTVÉRU AJ VRÁTANE POUŽITIA TOHTO ZARIADENIA BUDE PREDSTAVOVAŤ VÁŠ SÚHLAS S TOUTO LICENČNOU ZMLUVOU KONCOVÉHO POUŽÍVATEĽA (ALEBO PODPÍSANIE AKÉHOKOL'VEK PREDCHÁDZAJÚCEHO SÚHLASU).

UDELENIE LICENCIE K SOFTVÉRU: Touto licenčnou zmluvou koncového používateľa sa vám udeľuje nasledujúca licencia:

SOFTVÉR môžete používať iba na danom ZARIADENÍ.

PORUCHA SA NETOLERUJE. SOFTVÉR NETOLERUJE PORUCHU. BRADY WORLDWIDE, INC. NEZÁVISLE URČILA, AKO POUŽÍVAŤ SOFTVÉR V ZARIADENÍ, A MS SA SPOLIEHA NA BRADY WORLDWIDE, INC., ŽE VYKONÁ DOSTATOČNÉ SKÚŠANIE S CIEĽOM URČIŤ, ŽE SOFTVÉR JE VHODNÝ NA TAKÉTO POUŽITIE.

NA SOFTVÉR SA NEPOSKYTUJÚ ŽIADNE ZÁRUKY. **SOFTVÉR sa poskytuje „ako taký“ a so všetkými chybami. VŠETKO RIZIKO TÝKAJÚCE SA USPOKOJIVEJ KVALITY, VÝKONU, PRESNOSTI A ÚSILIA (VRÁTANE NEZANEDBANIA) SPOČÍVA NA VÁS. TAKISTO SA NEPOSKYTUJE ŽIADNA ZÁRUKA V PRÍPADE NARUŠENIA VAŠEJ SPOKOJNOSTI SO SOFTVÉROM ALEBO PORUŠENIA PRÁV.** AK STE K ZARIADENIU ALEBO SOFTVÉRU DOSTALI NEJAKÉ ZÁRUKY, TIETO ZÁRUKY NEPOCHÁDZAJÚ OD SPOLOČNOSTI MS, ANI NIE SÚ PRE ňU ZÁVÄZNÉ.

Poznámka k podpore jazyka Java. SOFTVÉR môže obsahovať podporu pre programy napísané v jazyku Java. Technológia Java netoleruje poruchy a nie je navrhnutá, vyrobená ani určená na použitie ani opätovný predaj ako ovládacie vybavenie online v nebezpečnom prostredí, ktoré si vyžaduje bezporuchový výkon, ako napríklad pri prevádzke jadrových zariadení, leteckých navigačných alebo komunikačných systémov, riadení leteckej dopravy, prístrojov na priamu podporu života alebo zbraňových systémov, pri ktorých by porucha technológie Java mohla viesť priamo k úmrtiu, zraneniu alebo vážnemu fyzickému poškodeniu či škodám na životnom prostredí. Spoločnosť Sun Microsystems, Inc. zmluvne zaviazala spoločnosť MS, aby uvádzala toto odmietnutie zodpovednosti.

Vylúčenie zodpovednosti za určité škody. POKIAL' TO ZÁKON NEZAKAZUJE, SPOLOČNOSŤ MS NIE JE ZA ŽIADNYCH OKOLNOSTÍ ZODPOVEDNÁ ZA ŽIADNE NEPRIAME, OSOBITNÉ, NÁSLEDNÉ ALEBO NÁHODNÉ ŠKODY VYPLÝVAJÚCE Z POUŽÍVANIA ALEBO VÝKONU TOHTO SOFTVÉRU ALEBO V SÚVISLOSTI S NÍM. TOTO OBMEDZENIE PLATÍ AJ VTEDY, AK AKÝKOL'VEK NÁPRAVNÝ PROSTRIEDOK NESPLNÍ SVOJ ZÁSADNÝ ÚČEL. SPOLOČNOSŤ MS NIE JE V ŽIADNOM PRÍPADE ZODPOVEDNÁ ZA ŽIADNE SUMY PREVYŠUJÚCE SUMU DVESTOPÄŤDESIAT AMERICKÝCH DOLÁROV (250,00 USD).

Obmedzenia týkajúce sa spätnej analýzy, dekompilácie a prevodu zo zdrojového kódu.

Zakazuje sa spätne analyzovať, dekompilovať alebo prevádzať SOFTVÉR zo zdrojového kódu s výnimkou prípadov, kedy je takáto činnosť výslovne povolená platnými zákonmi aj napriek tomuto obmedzeniu.

PREVOD SOFTVÉRU JE POVOLENÝ, ALE S OBMEDZENIAMI. Práva vyplývajúce z tejto licenčnej zmluvy koncového používateľa môžete natrvalo previesť len ako súčasť trvalého predaja alebo prevodu zariadenia a jedine pod podmienkou, že príjemca súhlasí s touto licenčnou zmluvou koncového používateľa. Ak ide o inovovaný SOFTVÉR, každý prevod musí zahŕňať aj všetky predchádzajúce verzie SOFTVÉRU.

OBMEDZENIA TÝKAJÚCE SA EXPORTU. Beriete na vedomie, že SOFTVÉR pochádza z USA. Súhlasíte, že budete dodržiavať všetky platné medzinárodné a vnútroštátne právne predpisy týkajúce sa SOFTVÉRU vrátane predpisov na riadenie exportu platných v USA a obmedzení vzťahujúcich sa na koncového používateľa, koncové používanie a obmedzenia cieľovej krajiny vydaných vládou USA a ďalšími vládami. Ďalšie informácie o exporte SOFTVÉRU si pozrite na stránke <http://www.microsoft.com/exporting/>.

Lokality

Brady Worldwide, Inc
6555 West Good Hope Road
P.O. Box 2131
Milwaukee, WI 53201-2131
www.bradycorp.com
Tel: 1-888-272-3946

Brady EMEA

Lindestraat 20
9240 Zele
Belgicko
www.bradycorp.com/global
Tel: +32 (0) 52 45 78 11

Brady Corporation Asia

1 Kaki Bukit Crescent
Singapur 416236
www.bradycorp.com/global
Tel: 65-6477-7261

Brady Worldwide

Austrálie	612-8717-6300
Brazília	55-11-3686-4720
Kanada	1-800-263-6179
Čína (Peking)	86-10-6788-7799
Čína (Šanghaj)	86-21-6886-3666
Čína (Wuxi)	86-510-528-2222
Hong Kong	852-2359-3149
Japonsko	81-45-461-3600
Kórea	82-31-451-6600
Latinská Amerika	1-414-540-5560
Malajzia	60-4-646-2700
Mexiko	525-399-6963
Nový Zéland	61-2-8717-2200
Filipíny	63-2-658-2077
Singapur	65-6477-7261
Taiwan	886-3-327-7788
Thajsko	66-2-793-9200

Používateľská príručka S3000
(Vytlačená – angličtina):

Rev. 9/9/2018

