



BradyPrinter S3100

SIGN & LABEL PRINTER

Quick Start Guide

Stručný návod k obsluze
(Gyors) Űzembe helyezési útmutató
Stručný návod na obsluhu
Vodník za hitri začetek

Stručný návod k obsluze

Vybalení tiskárny

Zkontrolujte, zda jsou součástí balení následující položky.

- Tiskárna
- USB kabel
- CD disk s dokumentací
- Stručný návod k obsluze
- Napájecí kabel
- Čistící sada

Bezpečnost

DŮLEŽITÉ: Před použitím tiskárny si nezapomeňte přečíst důležité bezpečnostní informace v Uživatelské příručce umístěné na CD disku s dokumentací.

Součásti

- A Zdroj štítků
- B Rameno stěrky
- C Vodítka média
- D Válec
- E Páska
- F Obrazovka
- G Klávesnice

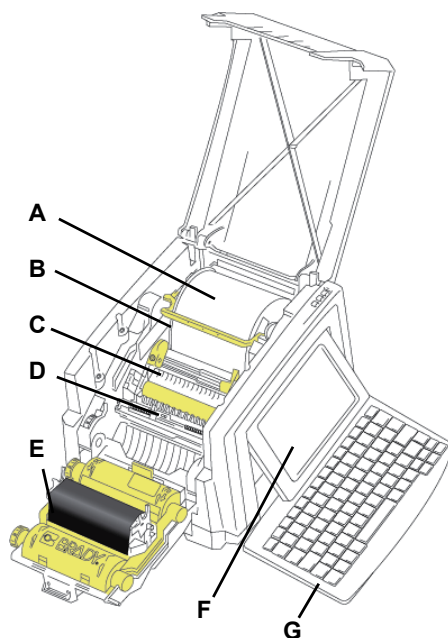

Instalace a nastavení

Připojení napájení

1. Zapojte napájecí kabel.
2. Stiskněte vypínač na boku tiskárny.

Vložení média

1. Otevřete vodítka média a stěrku média jako na obrázku.

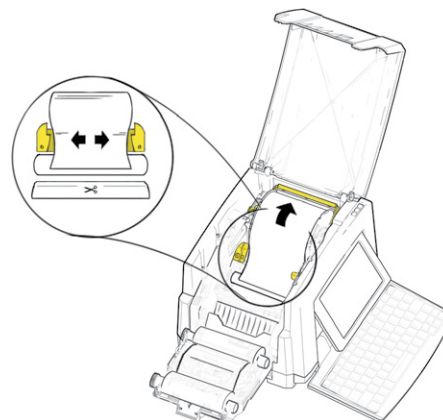

2. Vložte médium a zasuňte ho tak, aby byl jeho konec hned za černým gumovým válcem.
3. Zavřete vodítka média a stěrku média položte na médium.

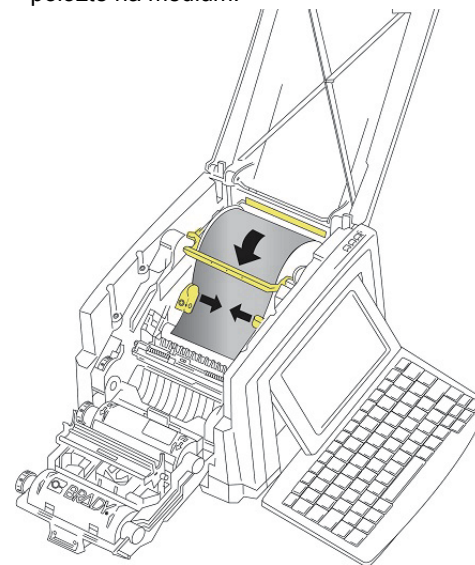

Vložení pásky

1. Umístěte kazetu s páskou tak, aby se páska nacházela nad tiskovou hlavu (výrobní štítek směrem ke stroji), a zacvakněte ji na místo.

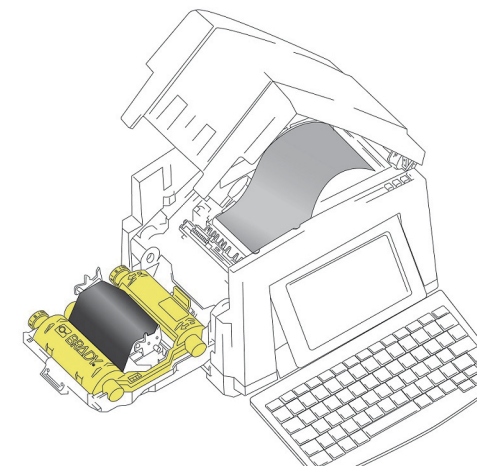

2. Zavřete a zajistěte kryt pásky.

Používání displeje

Obrazovka s výchozí stránkou se automaticky zobrazí, když spustíte tiskárnu. Pokud se kdykoliv chcete vrátit na obrazovku s výchozí stránkou, dotkněte se tlačítka

Nabídka

Dotykem tlačítka se dostanete k následujícím možnostem:



- **Soubor:** Vytvořte nový, otevřete existující, uložte ho nebo ho odstraňte.
- **Štítek:** Změňte velikost a orientaci, přidejte rámeček kolem označení anebo zvolte šablonu.
- **System:** Nastavte nebo zobrazte informace o tiskárně (např. verzi softwaru), importovaných dat anebo získajte více pomůcek.

Výběr pomůcek

Část Výběr pomůcek, umístěná vlevo dole, se zobrazuje pouze během úpravy štítku.

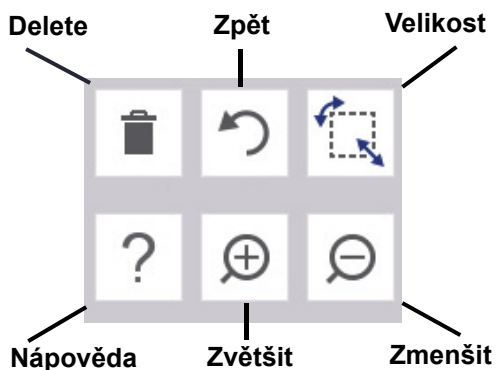

Ovládací panel

Ovládací panel, umístěný vpravo dole, obsahuje údaje týkající se konkrétního vybraného objektu nebo prováděné funkce.

- **Z obrazovky s výchozí stránkou:** Dotkněte se ikony typu štítku, který chcete vytvořit.



- **Přidat objekt:** Dotkněte se prázdné oblasti štítku. Zobrazí se panel Přidat objekt. Přidejte objekt tím, že se ho dotknete v panelu.



- **S vybraným objektem:** Obsahuje možnosti pro úpravu objektu. Další možnosti můžete procházet pomocí tlačítka Další možnosti.



Pracujte s objekty

- Dotkněte se objektu, aby ste s ním mohli zacházet. Ovládací panel zobrazí dostupné možnosti pro daný objekt.
- Objekt přesunete tím, že se ho dotknete a prstem přetáhnete.
- Velikost objektu změňte pomocí tlačítek Velikost nebo madel pro změnu velikosti.
- Stisknutím tlačítka **Další možnosti** projdete dostupné možnosti formátování.

Vytváření štítků

Textové štítky

Stačí, když na obrazovce s výchozí stránkou začnete psát. Velikost textu se automaticky změní tak, aby text vyplnil plochu štítku. Text upravíte pomocí pomůcek a ovládacích panelů.

Vlastní štítky

1. Dotkněte se okna *Editor*.

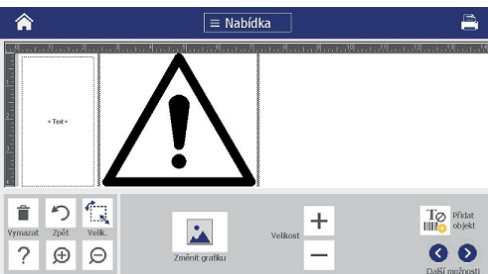

2. Na panelu Přidat objekt se dotkněte objektu, který chcete do štítku přidat.

Z šablony

1. Na obrazovce s výchozí stránkou se dotkněte možnosti **Obecné šablony**.
2. Zvolte kategorii a šablonu.
3. Dotkněte se každého objektu pro přidání textu anebo grafiky.

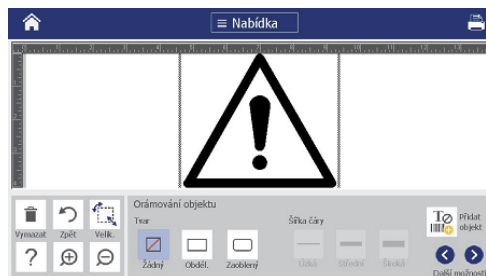

Technická podpora

V případě potřeby oprav nebo technické podpory najdete místní kancelář technické podpory společnosti Brady na následujících webech.

Technická podpora

- www.bradyid.com (Severní a Jižní Amerika)
- www.bradyeurope.com (Evropa)
- www.brady.co.uk/landing-pages/global-landing-page (Asie a Pacifik)
- www.bradyid.com.au (Austrálie)
- www.bradycanada.ca (Kanada)
- www.bradylatinamerica.com (Latinská Amerika)

Registrace produktu

- www.bradycorp.com/register
- www.bradyid.com.au/register (Austrálie)
- www.brady.com.cn/membercenter/register_product.aspx (Čína)



Všechna práva vyhrazena.
www.bradycorp.com
©2017 Brady Worldwide, Inc.