



BradyPrinter S3100

SIGN & LABEL PRINTER

Quick Start Guide
 Hurtig opstartsvejledning
 Snelstartgids
 Pikaopas
 Hurtigstartveiledning
 Snabbstartshandledning

Hurtig opstartsvejledning

Udpakning

Kontrollér at følgende dele findes i kassen.

- Printer
- USBkabel
- Dokumentations-CD
- Hurtig opstartsvejledning
- Strømkabel
- Rensesæt

Sikkerhedsinformation

VIGTIGT: Husk at læse sikkerhedsoplysningerne i brugervejledningen på dokumentations-CD'en inden du anvender printeren.

Her finder du placeringen af:

- A Label rullen
- B Wiper-armen
- C Mediestyrene
- D Gummi valsen
- E Farvebåndet
- F Skærmen
- G Tastaturet

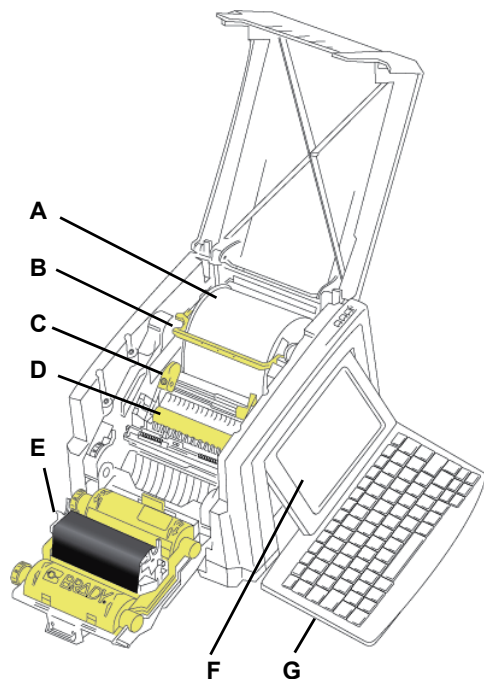

Installation og opsætning

Tilslut strøm

1. Tilslut strømkablet.
2. Tænd på kontakten på siden af printeren.

Installation af medie

1. Åbn mediestyrene og løft wiper armen, som vist på tegningen.

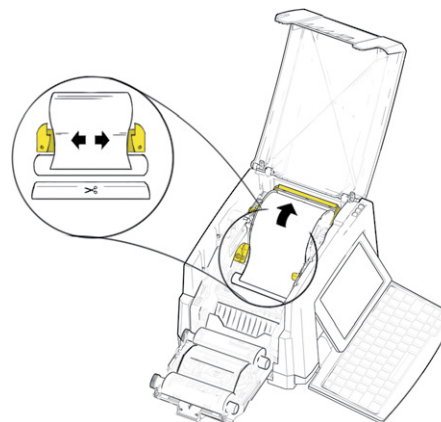

2. Indsæt mediet og fremfør det, så starten af etiketten lige kommer forbi den sorte gummirulle.
3. Træk mediestyrene sammen og luk wiper armen ned, så den hviler på mediet.

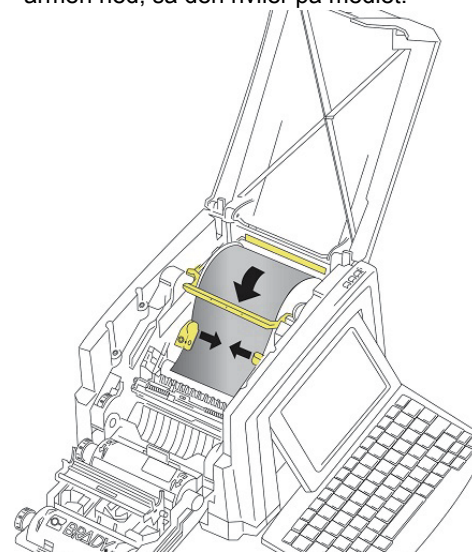

Installation af farvebånd

1. Sæt farvebåndskassetten med farvebåndet over printhovedet (produktmærkaten skal vende opad), og klik den derefter på plads.

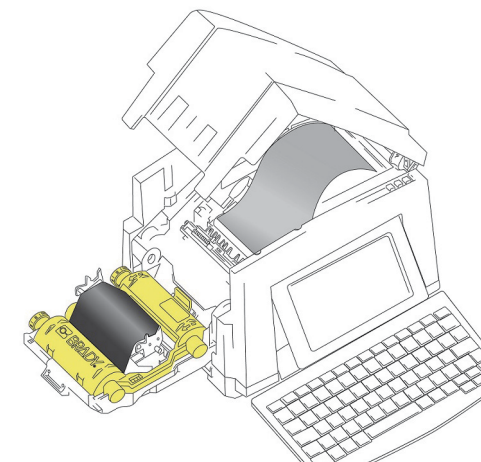

2. Luk farvebåndslåget ved at løfte det opad/indad og tryk blidt til der høres en kliklyd

Brug af skærmen

Hjemskærmen vises automatisk, når du tænder for printeren. Tryk  på et hvilket som helst tidspunkt, for at returnere til Hjemskærbilledet.

Menu

Tryk på  for at få adgang til følgende menu muligheder.



- **Fil** (Fil): Opret ny, åbn eksisterende, gem eller slet.
- **Etiket** (Etiket): Skift størrelse og orientering, tilføj en ramme rundt om etiketten, eller vælg en skabelon.
- **System**: Opsæt eller se printerinformation (f.eks. softwareversion), importer data eller få adgang til flere værktøjer.

Værktøjsafsnit

Værktøjsafsnittet er placeret nederst til venstre og er kun synligt ved redigering af en etiket.

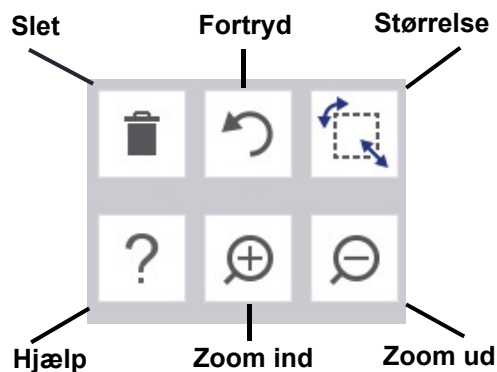

Kontrolpanel

Kontrolpanelet, der er placeret nederst til højre, indeholder information, der er specifik for det valgte objekt, eller den funktion der udføres.

- **Fra skærmen Hjem**: Tryk på ikonet for den type etiket du vil oprette.

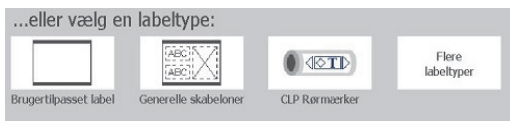

- **Tilføj objekt**: Berør et tomt område på etiketten for at få vist panelet, tilføj objekt. Tryk på et objekt i panelet for at tilføje det til din etiket.



- **Objekt valg**: Giver muligheder for redigering af et objekt. Brug knappen, flere muligheder for at gennemse yderligere muligheder.

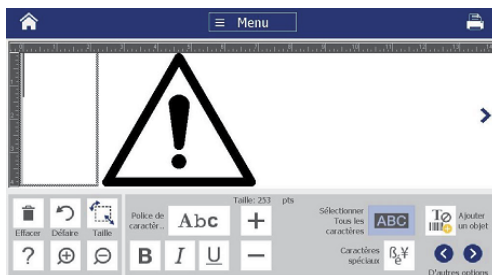

Objekter

- Tryk på et objekt for at arbejde med det. Kontrolpanelet vil vise tilgængelige muligheder for dette objekt.
- Flyt objektet ved at røre og trække det med fingeren.
- Indstil størrelsen på objekter ved enten at bruge størrelses-knapper eller størrelses-håndtag.
- Tryk på **Flere muligheder** (Flere muligheder) for at gennemse de tilgængelige formateringsmuligheder.

Oprettelse af etiketter

Tekstetiket

Begynd at skrive fra Hjemskærmen. Størrelsen på teksten ændres automatisk, så den passer til etiketten. Brug værktøjerne og kontrolpanelet ved redigering af teksten.

Kundetilpasset etiket

1. Tryk på *Editor* -vinduet.



2. I panelet, tilføj objekt, tryk på et objekt for at tilføje det til etiketten.

Fra en skabelon

1. Fra *Hjem*-skærmen, tryk på **General Templates** (Generelle skabeloner).
2. Vælg en kategori og en skabelon.
3. Tryk på hvert objekt for at tilføje tekst eller grafik.



Teknisk support

Ved behov for reparation eller teknisk assistance kan du finde dit lokale Brady-kontor med teknisk support på følgende websteder:

Teknisk support

- www.bradyid.com (Nord- og Sydamerika)
- www.bradyeurope.com (Europa)
- www.brady.co.uk/landing-pages/global-landing-page (Asien og Stillehavsområdet)
- www.bradyid.com.au (Australien)
- www.bradycanada.ca (Canada)
- www.bradylatinamerica.com (Latinamerika)

Produktregistrering

- www.bradycorp.com/register
- www.bradyid.com.au/register (Australien)
- www.brady.com.cn/membercenter/register_product.aspx (Kina)



Alle rettigheder forbeholdes.
www.bradycorp.com
©2017 Brady Worldwide, Inc.