



BradyPrinter S3100

SIGN & LABEL PRINTER

Guía de inicio rápido

Guía de inicio rápido

Desembalaje

Verifique que los artículos siguientes estén incluidos en la caja.

- Impresora
- Cable USB
- CD de documentación
- Guía de inicio rápido
- Cable de alimentación
- Kit de limpieza

Seguridad

IMPORTANTE: Antes de poner la impresora en funcionamiento, asegúrese de leer la información importante sobre seguridad incluida en el Manual del usuario, que se encuentra en el CD de documentación.

Componentes

- A Suministro de etiqueta
- B Brazo de limpieza
- C Guías del material de impresión
- D Rodillo
- E Cinta
- F Pantalla
- G Teclado

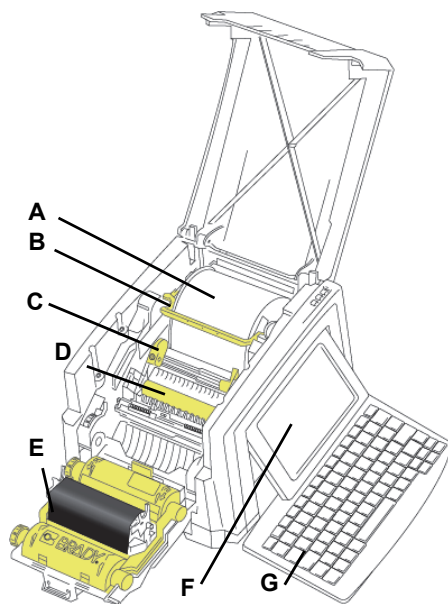

Instalación y configuración

Encendido

1. Conecte el cable de alimentación.
2. Coloque el interruptor de encendido (situado en el lateral de la impresora) en la posición de encendido.

Instalación del material de impresión

1. Abra las guías del material de impresión y el limpiador del material de impresión, según se muestra en la imagen.

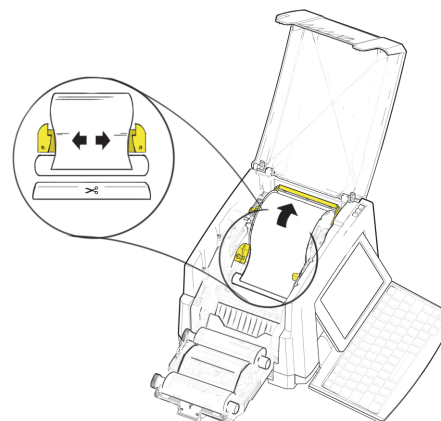

2. Inserte el material de impresión y aliméntelo de modo que el extremo quede justo después del rodillo de goma negra.
3. Cierre las guías del material de impresión y mueva el limpiador del material de impresión de modo que quede colocado sobre el material de impresión.

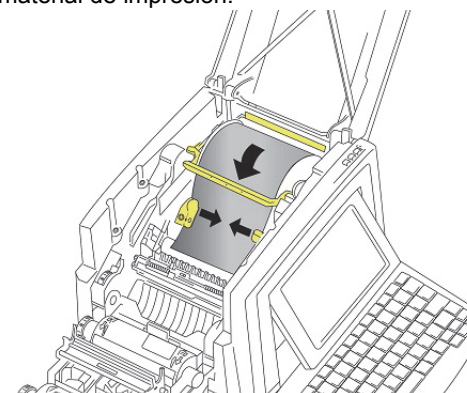

Instalación de la cinta

1. Coloque el cartucho de cinta con la cinta sobre el cabezal de impresión (con la etiqueta del producto orientada hacia la máquina) y, a continuación, encájelo en su lugar.

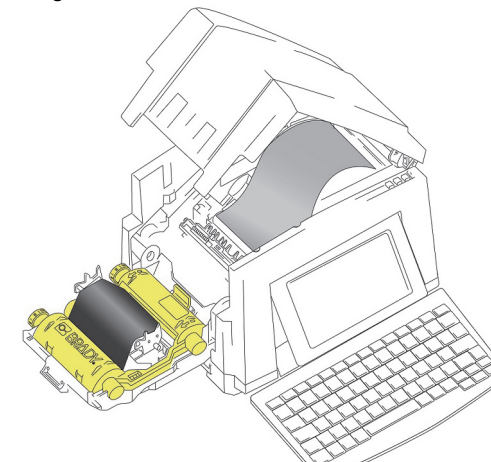

2. Cierre la cubierta de la cinta y fije el pestillo.

Uso de la pantalla

La pantalla Inicio se muestra automáticamente al encender la impresora. Para volver a la pantalla de inicio en cualquier momento, toque



Menú

Toque  Menú para acceder a las siguientes opciones.



- **Archivo:** para crear un nuevo archivo, abrir un archivo existente, guardar o borrar un archivo.
- **Etiqueta:** para cambiar el tamaño y la orientación, añadir un cuadro alrededor de la etiqueta o elegir una plantilla.
- **Sistema:** para configurar o ver información de la impresora (por ejemplo, versión del software), importar datos u obtener más herramientas.

Sección Herramientas

La sección Herramientas, que se encuentra en la parte inferior izquierda, se muestra únicamente al editar una etiqueta.

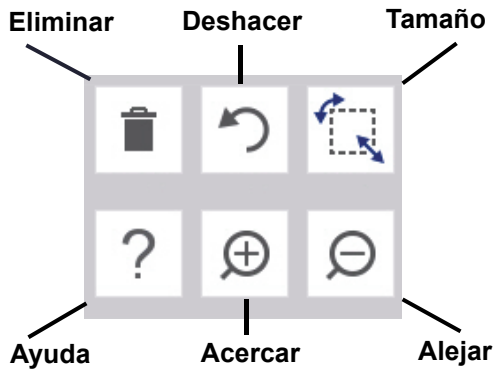

Panel de control

El panel de control, que se encuentra en la parte inferior derecha, contiene información específica sobre el objeto seleccionado o la función que se está llevando a cabo.

- **En la pantalla Inicio:** toque el icono del tipo de etiqueta que desea crear.

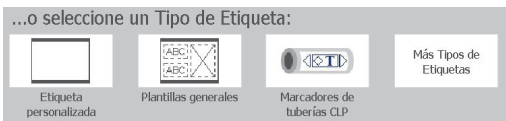

- **Añadir objeto:** toque un área en blanco de la etiqueta para que se muestre el panel Añadir objeto. Toque un objeto del panel para añadirlo a la etiqueta.



- **Con el objeto seleccionado:** proporciona opciones para editar un objeto. Utilice el botón Más opciones para desplazarse por las opciones adicionales.

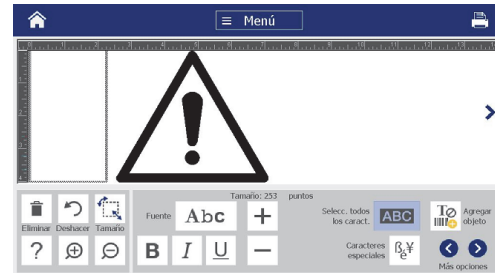

Cómo trabajar con objetos

- Toque un objeto para trabajar con él. El panel de control mostrará las opciones disponibles para ese objeto.
- Para mover un objeto, tóquelo y arrástrelo con el dedo.
- Para cambiar el tamaño de los objetos, utilice los botones de Tamaño o los controladores de tamaño.
- Presione **Más opciones** para desplazarse por las opciones de formateo de objetos disponibles.

Creación de etiquetas

Etiqueta de texto

En la pantalla Inicio, empiece a escribir. El texto introducido cambia de tamaño automáticamente para ajustarse a la etiqueta. Utilice el panel de control y Herramientas para editar el texto.

Etiqueta personalizada

1. Toque la ventana *Editor*.



2. En el panel Añadir objeto, toque un objeto para añadirlo a la etiqueta.

Desde una plantilla

1. En la pantalla *Inicio*, toque **Plantillas generales**.
2. Elija una categoría y una plantilla.
3. Toque cada objeto para añadir texto o gráficos.



Asistencia técnica

Para obtener asistencia técnica o realizar reparaciones, localice su oficina regional de asistencia técnica de Brady en una de las siguientes páginas web:

Asistencia técnica

www.bradyid.com (América)
www.bradyeurope.com (Europa)
www.brady.co.uk/landing-pages/global-landing-page (Asia-Pacífico)
www.bradyid.com.au (Australia)
www.bradycanada.ca (Canadá)
www.bradylatinamerica.com (Latinoamérica)

Registro del producto

www.bradycorp.com/register
www.bradyid.com.au/register (Australia)
www.brady.com.cn/membercenter/register_product.aspx (China)



Todos los derechos reservados.
www.bradycorp.com
©2017 Brady Worldwide, Inc.