



BradyPrinter S3100

SIGN & LABEL PRINTER

Quick Start Guide
 Hurtig opstartsvejledning
 Snelstartgids
 Pikaopas
 Hurtigstartveiledning
 Snabbstartshandledning

Snabbstartshandledning Uppackning

Kontrollera att följande detaljer finns i kartongen.

- Skrivare
- Dokumentationsskiva
- Nätssladd
- Usb-kabel
- Snabbstartshandledning
- Rengöringssats

Säkerhet

VIKTIGT! Innan du använder skrivaren, läs den viktiga säkerhetsinformationen i bruksanvisningen på cd-skivan med dokumentation.

Komponenter

- A Etikettupsättning
- B Rengöringsarm
- C Mediaguider
- D Vals
- E Färgband
- F Skärm
- G Tangentbord

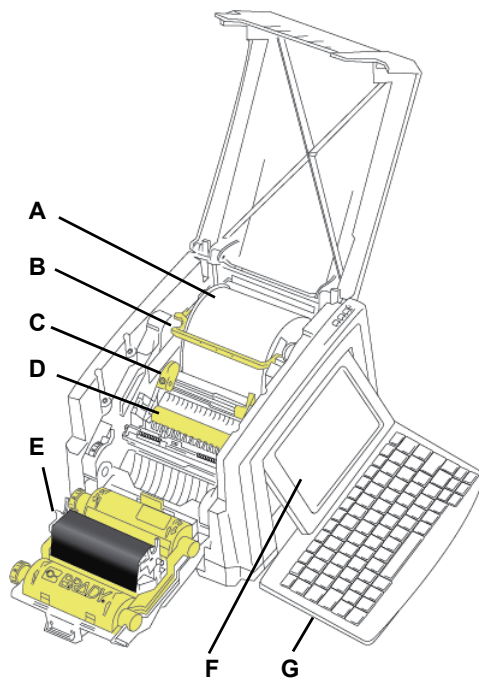

Installation och inställning

Anslut strömmen

1. Anslut strömsladden.
2. Slå på strömbrytaren på sidan av skrivaren.

Montera media

1. Öppna mediaguiderna och mediarengöraren så som visas.

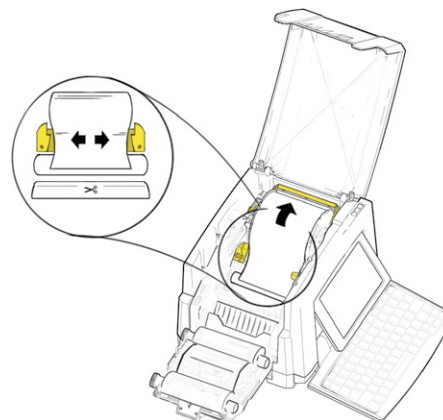

2. Montera media och mata mediat så att änden hamnar precis bakom den svarta gummivalsen.
3. Stäng mediaguiderna och flytta mediarengöraren så att de vilar på mediat.

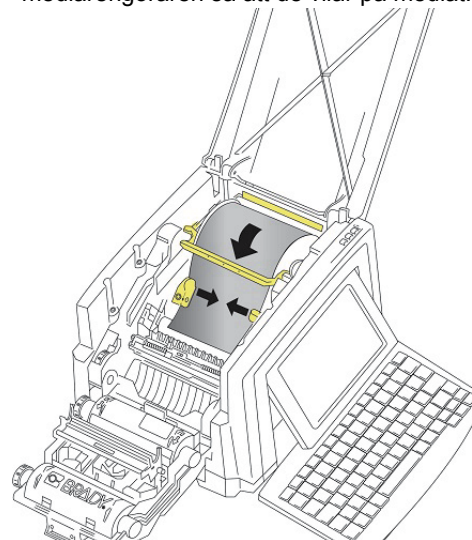

Montera färgband

1. Placera färgbandskassetten med färgbandet över skrivhuvudet (produktetiketten riktad mot maskinen) och snäpp sedan på plats.

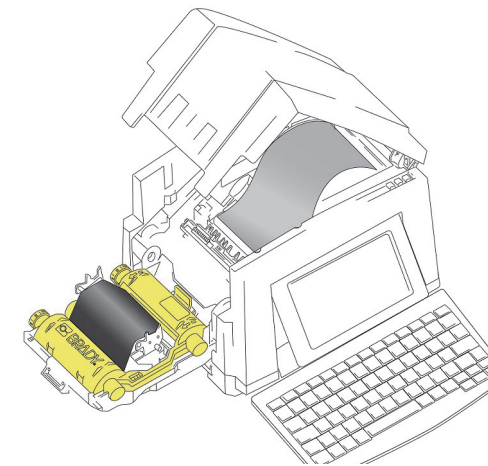

2. Stäng och lås fast färgbandsskyddet.

Använda skärmen

Skärmen Hem visas automatiskt när du slår på skrivaren. Gå tillbaka till skärmen Hem när som helst genom att trycka på .

Meny

Tryck på  Meny för att visa följande alternativ.



- **Fil:** Skapa ny, öppna befintlig, spara eller ta bort.
- **Etikett:** Ändra storlek och orientering, lägg till en ram runt etiketten eller välj en mall.
- **System:** Konfigurera eller visa skrivarinformation (t.ex. programvaruversion), importera data eller få fler verktyg.

Avsnittet Verktyg

Avsnittet Verktyg, i nedre vänstra hörnet, visas endast när du redigerar en etikett.

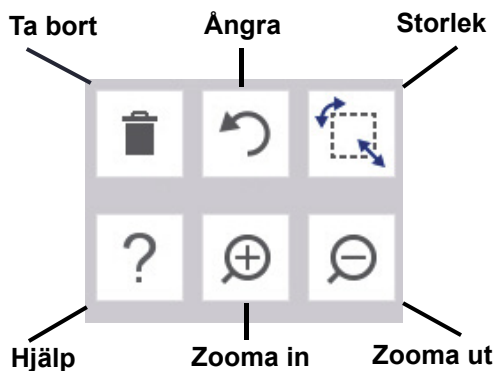

Kontrollpanel

Kontrollpanelen, i nedre högra hörnet, innehåller information specifik för valt objekt eller funktionen som genomförs.

- **På skärmen Hem:** Peka på en ikon för den typ av etikett som du vill skapa.

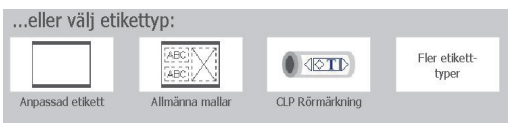

- **Lägg till objekt:** Tryck på ett tomt område på etiketten för att visa panelen Lägg till objekt. Peka på ett objekt i panelen för att lägga till det i etiketten.



- **Med markerat objekt:** Ger alternativ för redigering av ett objekt. Använd knappen Mer alternativ för att bläddra genom ytterligare alternativ.

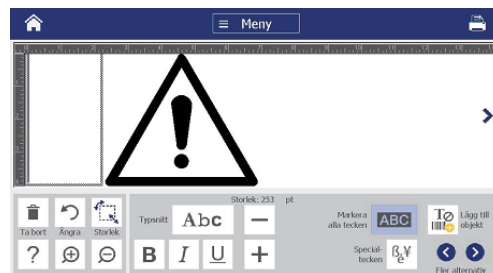

Arbeta med objekt

- Tryck på ett objekt för att arbeta med det. Kontrollpanelen visar tillgängliga alternativ för det objektet.
- Flytta objekt genom att trycka och dra med ett finger.
- Ändra storleken på objekt med endera storleksknapparna eller storlekshandtagen.
- Tryck på **Mer alternativ** för att bläddra igenom tillgängliga formateringsalternativ.

Skapa etiketter

Textetikett

Det är bara att börja skriva på sidan Hem. Storleken på texten ändras automatiskt så att den fyller hela etiketten. Använd verktygs- och kontrollpanelerna för att redigera text.

Anpassad etikett

1. Tryck på fönstret *Redigerare*.
2. I panelen Lägg till objekt trycker du på ett objekt för att lägga till en etikett.

Från en mall

1. På skärmen *Hem* trycker du på **Allmänna mallar**.



2. Välj en kategori och en mall.
3. Tryck på varje objekt för att lägga till text eller grafik.



Teknisk support

Om reparation eller teknisk hjälp behövs kan du hitta Bradys regionala kontor för teknisk support på följande webbsidor.

Teknisk support

- www.bradyid.com (Amerika)
- www.bradyeurope.com (Europa)
- www.brady.co.uk/landing-pages/global-landing-page (Asien och Stillahavsområdet)
- www.bradyid.com.au (Australien)
- www.bradycanada.ca (Kanada)
- www.bradylatinamerica.com (Latinamerika)

Produktregistrering

- www.bradycorp.com/register (Amerika)
- www.bradyid.com.au/register (Australien)
- www.brady.com.cn/membercenter/register_product.aspx (Kina)

