



BradyPrinter S3100

SIGN & LABEL PRINTER

Guide d'utilisation

Droits d'auteur et marques commerciales

Décharge de responsabilité

Ce manuel est la propriété de **Brady** Worldwide, Inc. (dénommé ci-après « **Brady** ») et il pourra être révisé de temps à autre sans préavis. **Brady** se décharge de toute responsabilité de vous fournir de telles révisions, quelles qu'elles soient.

Ce manuel est protégé par la loi sur le droit d'auteur, tous droits réservés. Aucun passage de ce manuel ne peut être copié ou reproduit par des moyens quelconques sans l'autorisation écrite préalable de **Brady**.

Toutes les précautions ont été prises pour la préparation de ce document ; **Brady** décline toutefois toute responsabilité envers quiconque pour les pertes ou dommages causés par des erreurs, omissions ou déclarations et résultant de négligences, d'accidents ou d'autres causes. **Brady** décline également toute responsabilité relative à l'application ou à l'utilisation d'un produit ou d'un système décrit dans ce document, ou relative aux dommages fortuits ou indirects survenant suite à son utilisation. **Brady** décline toute garantie de valeur commerciale ou d'adaptation à un but particulier.

Brady se réserve le droit de modifier sans préavis les produits ou systèmes décrits dans ce document afin d'en améliorer la fiabilité, la fonctionnalité ou la conception.

Marques commerciales

Microsoft, Windows, Excel, Access et SQL Server sont des marques déposées de Microsoft Corporation.

Tous les noms de marques ou de produits auxquelles il est fait référence dans ce manuel sont des marques (™) ou des marques déposées (®) de leurs entreprises ou organisations respectives.

© 2018 **Brady Corporation**. Tous droits réservés.

Y4546747
Révision B

Brady Corporation
6555 West Good Hope Road
P.O. Box 2131
Milwaukee, WI 53201-2131
www.bradycorp.com

Ventes/Assistance clients : (888) 250-3082

Contrat de licence d'utilisateur final pour Microsoft Windows CE®

Vous venez d'acheter un équipement qui comprend un logiciel sous licence par Brady Worldwide, Inc. auprès de Microsoft Licensing ou de ses affiliés. Les produits logiciels installés provenant de Microsoft, ainsi que les médias, matériels imprimés et documentation en ligne ou électronique qui leurs sont associés (« LOGICIEL ») sont protégés par la législation et les traités internationaux sur la propriété intellectuelle. Le LOGICIEL est accordé sous licence, et non vendu. Tous droits réservés.

SI VOUS N'ÊTES PAS D'ACCORD AVEC CE CONTRAT DE LICENCE D'UTILISATEUR FINAL, VEUILLEZ NE PAS UTILISER CET ÉQUIPEMENT NI COPIER CE LOGICIEL. AU LIEU DE CELA, CONTACTEZ RAPIDEMENT BRADY WORLDWIDE, INC. POUR OBTENIR DES INSTRUCTIONS SUR LE RETOUR DE L'ÉQUIPEMENT INUTILISÉ POUR OBTENIR UN REMBOURSEMENT. TOUTE UTILISATION DE CE LOGICIEL, Y COMPRIS MAIS SANS S'Y LIMITER, L'UTILISATION DE CET ÉQUIPEMENT, CONSTITUE VOTRE ACCORD ENVERS CE CONTRAT DE LICENCE D'UTILISATEUR FINAL (OU UNE RATIFICATION DE TOUT ACCORD PRÉALABLE).

ACCORD DE LICENCE LOGICIELLE : Ce contrat de licence d'utilisateur final vous accorde la licence suivante :

Vous n'êtes autorisé(e) à utiliser ce LOGICIEL que sur cet ÉQUIPEMENT.

SANS TOLÉRANCE DE PANNE. CE LOGICIEL EST SANS TOLÉRANCE DE PANNE. BRADY WORLDWIDE, INC. A DÉTERMINÉ DE MANIÈRE INDÉPENDANTE COMMENT UTILISER CE LOGICIEL DANS L'ÉQUIPEMENT ET MS S'EST FIÉ À BRADY WORLDWIDE, INC. POUR CONDUIRE DES TESTS SUFFISANTS PERMETTANT DE DÉTERMINER QUE LE LOGICIEL EST ADÉQUAT POUR UNE TELLE UTILISATION.

AUCUNE GARANTIE POUR LE LOGICIEL. **Le LOGICIEL est fourni « tel quel » et avec toute éventuelle défaillance. LE RISQUE INTÉGRAL EN CE QUI CONCERNE QUALITÉ, PERFORMANCE, PRÉCISION ET EFFORT (Y COMPRIS MANQUE DE NÉGLIGENCE) VOUS REVIENT. IL N'EXISTE AUSSI AUCUNE GARANTIE CONTRE LES INTERFÉRENCES À VOTRE JOUISSANCE DU LOGICIEL OU CONTRE LES INFRACTIONS.** SI VOUS AVEZ REÇU UNE QUELCONQUE GARANTIE CONCERNANT CET ÉQUIPEMENT OU CE LOGICIEL, CES GARANTIES NE PROVIENNENT PAS DE MS ET NE SONT PAR CONSÉQUENT PAS LÉGALEMENT LIANTES.

Note concernant l'assistance de Java. Le LOGICIEL pourra contenir l'assistance pour les programmes écrits dans Java. La technologie Java est sans tolérance de faute et n'est pas conçue, fabriquée ou prévue pour une utilisation ou une revente en tant qu'équipement de contrôle en ligne dans des environnements dangereux qui demandent des performances assurées contre les pannes, telles que dans l'exploitation d'installations nucléaires, de systèmes de navigation ou de communication d'aéronefs, de contrôle de trafic aérien, d'équipement d'entretien artificiel direct de la vie ou de systèmes d'armement, pour lesquels une panne de la technologie Java pourrait mener directement à des blessures personnelles, de graves dommages physiques ou environnementaux, voire la mort. Sun Microsystems, Inc. a obligé MS par contrat à énoncer ce déni de responsabilité.

Pas de responsabilité pour certains dommages. SAUF LÀ OÙ INTERDIT PAR LA LOI, MS N'ASSUMERA AUCUNE RESPONSABILITÉ POUR TOUT DOMMAGE INDIRECT, SPÉCIAL, CONSÉQUENT OU INCIDENT ÉMANANT OU EN RAPPORT AVEC L'UTILISATION OU LA PERFORMANCE DE CE LOGICIEL. CETTE LIMITATION SERA APPLICABLE MÊME SI TOUT REMÈDE ÉCHOUE SUR SON OBJECTIF ESSENTIEL. EN AUCUN CAS MS NE SERA RESPONSABLE DE TOUT DÉDOMMAGEMENT DÉPASSANT LA SOMME DE DEUX CENTS CINQUANTE DOLLARS AMÉRICAINS (250.00 USD).

Limitations concernant l'ingénierie à rebours, la décompilation et le désassemblage. Vous n'êtes pas autorisé à effectuer l'ingénierie à rebours, la décompilation ou le désassemblage du LOGICIEL, sauf et seulement dans la mesure où une telle activité est expressément autorisée par la législation applicable nonobstant cette limitation.

TRANSFERT DE LOGICIEL AUTORISÉ MAIS AVEC RESTRICTIONS. Vous êtes autorisé à transférer vos droits de manière permanente de par ce Contrat de licence d'utilisateur final seulement comme faisant partie d'une vente ou d'un transfert permanent du l'équipement, et seulement si le bénéficiaire accepte ce Contrat de licence d'utilisateur final. Si ce LOGICIEL est une mise à niveau, tout transfert doit aussi comprendre toutes les versions préalables du LOGICIEL.

RESTRICTIONS D'EXPORT. Vous reconnaissez que le LOGICIEL provient des États-Unis. Vous acceptez de vous conformer à toutes les lois internationales et nationales applicables à ce LOGICIEL, y compris les réglementations de l'administration sur l'export américaines, ainsi que les restrictions de destination nationales émises par le gouvernement américain et d'autres gouvernements. Pour obtenir des informations supplémentaires sur l'exportation du LOGICIEL, consultez <http://www.microsoft.com/exporting>.

Garantie de **BRADY**

Il est entendu que nos produits sont vendus sachant que l'acheteur les testera dans des conditions d'utilisation réelle et déterminera lui-même leur adaptation aux usages qu'il projette. Brady garantit à l'acheteur que ses produits sont exempts de vices de matériel et de fabrication, mais limite son obligation aux termes de cette garantie au remplacement du produit qui aura été établi, à sa satisfaction, comme étant défectueux à la date à laquelle il l'a vendu. Cette garantie ne s'étend pas aux personnes ayant obtenu le produit de l'acheteur.

CETTE GARANTIE REMPLACE TOUTE AUTRE GARANTIE EXPRESSE OU IMPLICITE, Y COMPRIS, MAIS SANS S'Y LIMITER, LA GARANTIE IMPLICITE DE VALEUR MARCHANDE OU D'ADAPTATION À UN BUT PARTICULIER, ET TOUTES AUTRES OBLIGATIONS OU RESPONSABILITÉS DE BRADY. BRADY NE SERA EN AUCUNE CIRCONSTANCE RESPONSABLE DES PERTES, DOMMAGES, FRAIS OU DOMMAGES INDIRECTS ÉVENTUELS DE TOUTE SORTE, SURVENANT À LA SUITE DE L'UTILISATION DES PRODUITS BRADY, OU DE L'IMPOSSIBILITÉ DE LES UTILISER.

Homologation d'agences et approbations

United States

FCC Notice

Remarque: This equipment has been tested and found to comply with the limits for a Class A digital device, pursuant to part 15 of the FCC Rules. These limits are designed to provide reasonable protection against harmful interference when the equipment is operated in a commercial environment. This equipment generates, uses, and can radiate radio frequency energy and, if not installed and used in accordance with the instruction manual, may cause harmful interference to radio communications.

Operation of this equipment in a residential area is likely to cause harmful interference in which case the user will be required to correct the interference at his own expense.

Changes or modifications not expressly approved by the party responsible for compliance could void the user's authority to operate the equipment.

This device complies with Part 15 of the FCC Rules. Operation is subject to the following two conditions: (1) This device may not cause harmful interference and, (2) this device must accept any interference received, including interference that may cause undesired operation.

Canada

Innovation, Science and Economic Development (ISED)

Canada ICES-003:

CAN ICES-3 (A)/NMB-3(A)

Mexico

IFETEL notice: La operación de este equipo está sujeta a las siguientes dos condiciones: (1) es posible que este equipo o dispositivo no cause interferencia perjudicial y (2) este equipo o dispositivo debe aceptar cualquier interferencia, incluyendo la que pueda causar su operación no deseada.

Europe



AVERTISSEMENT

This is a Class A product. In a domestic environment, this product may cause radio interference in which case the user may be required to take adequate measures.



Waste Electrical and Electronic Equipment Directive

In accordance with the European WEEE Directive, this device needs to be recycled in accordance with local regulations.

RoHS Directive 2011/65/EU (RoHS 2), 2015/863/EU (RoHS 3)

This product is CE marked and complies with the European Union's Directive 2011/65/EU OF THE EUROPEAN PARLIAMENT AND OF THE COUNCIL of 8 June 2011 on the restriction of the use of certain hazardous substances in electrical and electronic equipment.

EU Directive 2015/863 of 31 March 2015 (RoHS 3) amends Annex II to Directive 2011/65/EU of the European Parliament and of the Council as regards the list of restricted substances.

Batteries Directive 2006/66/EC



This product contains a lithium coin cell battery. The crossed-out wheeled bin shown to the left is used to indicate 'separate collection' for all batteries and accumulators in accordance with European Directive 2006/66/EC. Users of batteries must not dispose of batteries as unsorted municipal waste. This Directive determines the framework for the return and recycling of used batteries and accumulators that are to be collected separately and recycled at end of life. Please dispose of the battery according to your local regulations.

Notice to Recyclers

To remove the lithium coin cell battery:

1. Disassemble printer and locate the lithium coin cell battery located on the main circuit board.
2. Using a small screwdriver, pry the battery from its holder and remove the battery from the board. Dispose of in accordance with local regulations.

Turkey

Turkish Ministry of Environment and Forestry

(Directive on the Restriction of the use of certain hazardous substances in electrical and electronic equipment).

Türkiye Cumhuriyeti: EEE Yönetmeliğine Uygundur

China

S3100 Printer 打印机 Hazardous Substances 有害物质

Part Name 零件名称	Lead (Pb) 铅 (Pb)	Mercury (Hg) 汞 (Hg)	Cadmium (Cd) 镉 (Cd)	Hexavalent Chromium Cr (VI) 六价铬 Cr (VI)	Polybrominated biphenyls (PBB) 聚溴联苯 (PBB)	Polybrominated diphenyl ethers (PBDE) 聚溴二苯醚 (PBDE)
Internal Power Supply 内部电源	X	O	O	O	O	O
Display 显示	X	O	O	O	O	O
Electronics 电子产品	O	O	O	O	O	O
Enclosure 附件	O	O	O	O	O	O
Keyboard 键盘	X	O	O	O	O	O
Metal Parts 金属零件	O	O	O	O	O	O
Printed Wiring Assemblies (PWA) 印刷线路板组 件 (PWA)	X	O	O	O	O	O
Motor 发动机	X	O	O	O	O	O

This table is prepared in accordance with the provisions of SJ/T 11364:2014.

此表是按照 SJ/ T11364 的规定编制。

O: Indicates that said hazardous substance contained in all of the homogeneous materials for this part is below the limit requirement of GB/T 26572.

O : 表示该说包含在所有均质材料中的有害物质这部分低于 GB/ T26572 的限量要求。

X: Indicates that said hazardous substance contained in at least one of the homogeneous materials used for this part is above the limit requirement of GB/T 26572.

X : 表示所述包含在用于该部分的均质材料中的至少一种有害物质是上述 GB / T26572 的限制要求。

Taiwan

Class A Statement

警告使用者

這是甲類的資訊產品，在居住的環境中使用時，可能會造成射頻干擾，在這種情況下，使用者會被要求採取某些適當的對策。

限用物質含有情況標示聲明書

Declaration of the Presence Condition of the Restricted Substances Marking

設備名稱: 標誌和標籤打印機 / Sign and Label Printer		型號 (型式): BradyPrinter 3100				
Equipment name:		Type designation (Type)				
		限用物質及其化學符號 Restricted substances and its chemical symbols				
單元 Unit	鉛 Lead (Pb)	汞 Mercury (Hg)	鎘 Cadmium (Cd)	六價鉻 Hexavalent chromium (Cr+6)	多溴聯苯 Polybrominated biphenyls (PBB)	多溴二苯醚 Polybrominated diphenyl ethers (PBDE)
Internal Power Supply 內部電源	—	0	0	0	0	0
Display 顯示	—	0	0	0	0	0
Electronics 電子產品	0	0	0	0	0	0
Enclosure 附件	0	0	0	0	0	0
Keyboard 鍵盤	—	0	0	0	0	0
Metal Parts 金屬零件	0	0	0	0	0	0
Printed Wiring Assemblies (PWA) 印刷線路 組件 (PWA)	—	0	0	0	0	0
Motor 發動機	—	0	0	0	0	0
<p>備考 1. “超出 0.1 wt %” 及 “超出 0.01 wt %” 係指限用物質之百分比含量超出百分比含量基準值。 Note 1: “Exceeding 0.1 wt %” and “exceeding 0.01 wt %” indicate that the percentage content of the restricted substance exceeds the reference percentage value of presence condition.</p> <p>備考 2. “0” 係指該項限用物質之百分比含量未超出百分比含量基準值。 Note 2: “0” indicates that the percentage content of the restricted substance does not exceed the percentage of reference value of presence.</p> <p>備考 3. “—” 係指該項限用物質為排除項目。 Note 3: The “—” indicates that the restricted substance corresponds to the exemption.</p>						

Informations réglementaires Relatives au sans fil

Des marquages réglementaires, sujets à la certification du pays, sont appliquées à l'imprimante hôte signifiant que des approbations WiFi (radio) ont été obtenues. Ces pays comprennent : les États-Unis, le Canada, le Mexique, les pays de l'Union européenne, l'Australie, la Nouvelle-Zélande, l'Afrique du Sud, et la Corée du Sud.



AVERTISSEMENT

L'opération de cet appareil sans approbation règlementaire est illégale.

Module radio Wi-Fi (intégré de façon permanente au modèle équipé de l'option Wi-Fi)

Protocole radio	IEEE WLAN 802.11b/g/n
Fréquence de fonctionnement RF	2,4 - 2,495 GHz
Puissance de sortie RF	< +20dBm EIRP (100mW)
Type d'antenne/ gain d'antenne	Antenne trace PCB \ -3,06 dBi
Opération environnementale	-40 à 85 °C (-40 à 185 °F) Remarque : suivez les recommandations présentes dans le guide de l'utilisateur de l'imprimante hôte Brady concernant les
Stockage environnemental	-55 à 125 °C (-67 à 257 °F) Remarque : suivez les recommandations présentes dans le guide de l'utilisateur de l'imprimante hôte Brady concernant les

United States

Remarque: This equipment has been tested and found to comply with the limits for a Class A digital device, pursuant to part 15 of the FCC Rules. These limits are designed to provide reasonable protection against harmful interference when the equipment is operated in a commercial environment. This equipment generates, uses, and can radiate radio frequency energy and, if not installed and used in accordance with the instruction manual, may cause harmful interference to radio communications.

Operation of this equipment in a residential area is likely to cause harmful interference in which case the user will be required to correct the interference at own expense.

Changes or modifications not expressly approved by the party responsible for compliance could void the user's authority to operate the equipment.

This device complies with Part 15 of the FCC Rules. Operation is subject to the following two conditions: (1) This device may not cause harmful interference and, (2) this device must accept any interference received, including interference that may cause undesired operation.

Co-located statements: To comply with FCC RF exposure compliance requirement, the antenna used for this transmitter must not be co-located or operating in conjunction with any other transmitter/antenna except those already with radio module filing.

RF exposure guidelines: The radiated output power of this device is far below the radio frequency exposure limits. Nevertheless, to avoid the possibility of exceeding radio frequency exposure limits for an uncontrolled environment, a minimum 20cm distance should be maintained from WiFi radio module PCB antenna (internal) to the head, neck, or body during normal operation.

Canada

Innovation, Science and Economic Development (ISED)

CAN ICES-3 (A)/NMB-3(A)

This device complies with Industry Canada's license-exempt RSSs. Operation is subject to the following two conditions:

1. This device may not cause interference; and
2. This device must accept any interference, including interference that may cause undesired operation of the device.

Co-located statements: To comply with FCC RF exposure compliance requirement, the antenna used for this transmitter must not be co-located or operating in conjunction with any other transmitter/antenna except those already with radio module filing.

RF exposure guidelines / Important note: This equipment complies with IC radiation exposure limits set forth for an uncontrolled environment. This equipment should be installed and operated with minimum distance 20cm between the radiator and your body.

Note Importante: Déclaration d'exposition aux radiations: Cet équipement est conforme aux limites d'exposition aux rayonnements IC établies pour un environnement non contrôlé. Cet équipement doit être installé et utilisé avec un minimum de 20cm de distance entre la source de rayonnement et votre corps.

Mexico

IFETEL notice:

"La operación de este equipo está sujeta a las siguientes dos condiciones: (1) es posible que este equipo o dispositivo no cause interferencia perjudicial y (2) este equipo o dispositivo debe aceptar cualquier interferencia, incluyendo la que pueda causar su operación no deseada."

European Union

This is a Class A product. In a domestic environment, this product may cause radio interference in which case the user may be required to take adequate measures.

Radio Equipment Directive (RED) 2014/53/EC

- a. Frequency band(s) in which the radio equipment operates; 2.401GHz to 2.483GHz
- b. Maximum radio-frequency power transmitted in the frequency band(s) in which the radio equipment operate; < +20dBm EIRP (100mW)

International

The WiFi radio module used in Brady host printers comply with internationally recognized standards covering human exposure to electromagnetic fields, i.e. EN 62311 "Assessment of electronic and electrical equipment related to human exposure restrictions for electromagnetic fields (0 Hz - 300 GHz)".

Sécurité et environnement

Veillez lire attentivement ce guide avant d'utiliser l'imprimante BradyPrinter S3100 Imprimante de signes et d'étiquettes pour la première fois. Ce guide décrit les fonctionnalités principales de l'imprimante BradyPrinter S3100.

Précautions

Avant d'utiliser l'imprimante BradyPrinter S3100, veuillez prendre connaissance des précautions suivantes :

- Lisez attentivement toutes les instructions avant de faire fonctionner l'imprimante et avant de réaliser toute procédure.
- Ne placez pas l'unité sur une surface instable ou sur un socle.
- Ne placez rien sur le haut de l'unité.
- Ne placez rien qui fasse obstruction sur le sommet de l'unité.
- Utilisez toujours l'imprimante dans une zone bien ventilée. Ne bloquez pas les fentes et les ouvertures de l'unité ; elles permettent la ventilation.
- N'utilisez que la source d'alimentation indiquée sur l'étiquette de caractéristiques nominales.
- N'utilisez que le cordon d'alimentation qui accompagne l'unité.
- Ne placez rien sur le cordon d'alimentation.

Assistance technique et enregistrement

Coordonnées

Concernant les réparations ou l'assistance technique, localisez le centre d'assistance technique **Brady** le plus proche en vous rendant sur :

- **Continent américain:** www.bradyid.com
- **Europe:** www.bradyeurope.com
- **Asie-Pacifique:** www.bradycorp.com
- **Australie:** www.bradyid.com.au
- **Canada:** www.bradycanada.ca
- **Amérique latine:** www.bradylatinamerica.com

Informations sur l'enregistrement

Pour enregistrer votre imprimante, rendez-vous sur:

- www.bradycorp.com/register
- **Australie:** www.bradyid.com.au/register
- **Chine:** www.brady.com.cn/membercenter/register_product.aspx

Réparation et retour de l'équipement

Si, pour quelque raison que ce soit, vous devez renvoyer l'imprimante BradyPrinter S3100 en vue de sa réparation, veuillez contacter l'assistance technique **Brady** pour obtenir des informations concernant la réparation et le remplacement.

Conventions documentaires

Il est important lorsque vous utilisez ce document de comprendre les conventions utilisées tout au long de ce manuel.

- Toutes les actions à effectuer par l'utilisateur sont indiquées en **gras**.
- Les références aux menus, aux boîtes de dialogue, aux boutons et aux écrans sont indiquées en *italique*.
- Consultez la section «*À propos des menus, des boîtes de dialogue et des écrans*» à la page 3 pour obtenir une description des menus et commandes.

Sommaire

1 • Introduction

Caractéristiques et fonctions	1
Applications compatibles	2
Caractéristiques du système	2
À propos des menus, des boîtes de dialogue et des écrans	3
Page d'accueil	3
Panneau d'outils	5
Actions des boutons	6

2 • Installation de votre imprimante

Déballage et installation de l'imprimante	7
Contenu	7
Composants du système	8
Configuration de l'imprimante	9
Alimentation du système	15
Démarrage d'une imprimante qui a été débranchée (à froid)	15
Réveiller l'imprimante du mode de veille	15
Mise en veille de l'imprimante	16
Réinitialisation de l'imprimante	16
Utilisation de votre imprimante avec un PC	17
Configuration de l'imprimante pour communiquer sur le réseau	17
Configuration d'une connexion directe par USB	22
Création et impression d'étiquettes à partir d'un PC	22
Configuration des options par défaut du système	23
Configurer l'horloge	23
Localisation et Unité de mesure	25
Configurez les options textuelles par défaut	26
Configuration des options de codes-barres par défaut	27
Configurer l'impression	28
Personnalisation des options par défaut de la page d'Accueil	29
Affichage des informations du système	30

3 • Travail sur les étiquettes

Création d'étiquettes	31
Création d'une étiquette de texte	31
Création d'une étiquette à partir d'un modèle	32
Création d'une étiquette personnalisée	34
Définir les attributs d'étiquette	35
Création d'une étiquette à longueur fixe	35
Création d'une étiquette de taille automatique	35
Orientation	36
Largeur d'étiquette	37
Encadrement d'une étiquette	39

Outils	40
Zoom avant sur la vue d'étiquette	40
Défilement de la vue d'étiquette	40
4 • Travail avec des objets	
Types d'objet	41
Dimensionnement d'objet	41
Ajout d'objets	42
Objets textuels	42
Objets graphiques	43
Formes	44
Objets de code-barres	46
Objets de série	47
Objets Date/Heure	49
Travailler avec du texte	51
Sélection ou désélection de texte	51
Augmenter ou diminuer la taille du texte	52
Supprimer/Effacer du texte	52
Changement de la police, de la taille ou du style de caractère	53
Justification horizontale du texte	53
Texte vertical	54
Expansion ou condensation du texte	55
Renverser le texte :	55
Taper du texte et des caractères accentués	56
Saisie de caractères spéciaux	58
Travail avec des codes-barres	59
Modification d'un code-barres	59
Modification des options de codes-barres	61
Traitement des objets	62
Édition d'objets	62
Déplacement d'objets	62
Alignement des objets	65
Dimensionnement des objets	66
Suppression d'un objet	69
Cadrage d'un objet	69
Rotation d'un objet	70
Conversion du texte ou du code-barres en données variables	71
5 • Impression des étiquettes	
Aperçu des étiquettes	75
Impression des étiquettes	76
Impression des étiquettes	76
Annulation d'une tâche d'impression	77
Reprise d'un travail d'impression interrompu	77
Alimenter et découper le stock d'étiquettes	78
Réglage de l'énergie d'impression	78
Réglage du décalage d'impression	80
Impression à partir d'un PC	81

6 • Travail sur les fichiers d'étiquettes	
Enregistrer un fichier d'étiquettes	82
Ouvrir un fichier d'étiquettes.....	83
Supprimer un fichier d'étiquettes	83
7 • Utilisation des outils du système	
Importer des graphiques	85
Supprimer des graphiques importés.....	87
Importer polices.....	88
Installation des mises à niveau du firmware	89
8 • Entretien	
Mise hors tension de l'imprimante et retrait du média	90
Nettoyage de l'imprimante.....	92
Nettoyage des résidus de l'imprimante et du clavier	92
Nettoyage de l'écran tactile	92
Nettoyage de la lame de découpe	93
Nettoyage des capteurs	95
Nettoyage de la zone de sortie de lame de découpe	96
Dépoussiérage	97
Nettoyage de la tête d'impression	98
Remplacement de l'essuyeur de média	99
Suppression des bourrages	99
Résolution d'un bourrage papier	99
Résolution d'une avarie du dispositif de découpe	100
9 • Dépannage	
A • Glossaire des termes	
B • Mappage et IME (éditeur de méthode d'entrée) pour les caractères asi-	
atiques	
Mappage de caractères.....	110
QWERTY Amériques	110
Europe AZERTY	111
Europe QWERTZ	112
Europe QWERTY	113
Europe Cyrillique	113
Utilisation de l'Éditeur de méthode d'entrée (IME).....	114
Chinois simplifié	114
Chinois traditionnel	116
Coréen	117
C • Types d'étiquettes à usage spécial	
Marqueurs de tuyaux	119
Configurer les options de marqueurs de tuyaux	119
Créer des étiquettes de marqueurs de tuyaux	120

Enregistrer, Ouvrir ou Supprimer une étiquette de marqueur de tuyau.	127
PreMade Labels, Amérique du Nord	128
Création de PreMade Labels	128
Images de référence de PreMade Labels, Europe	129
Images de référence de PreMade Labels, Amérique du Nord	130
Right To Know (RTK) (Produits chimiques)	144
Configuration des préférences RTK	144
Créer des étiquettes RTK	149
Ouvrir, Enregistrer ou Supprimer une étiquette RTK.	150
SGH	153

D • Matériau/ renvoi pour les rubans

1 Introduction

Nous vous remercions d'avoir acheté notre BradyPrinter S3100 Imprimante de signes et d'étiquettes, que vous pouvez utiliser pour créer et imprimer des étiquettes et des panneaux de niveau professionnel. Pour ce faire, il ne vous reste qu'à :

- Insérer une cartouche de ruban d'encre. Vous pouvez choisir parmi une grande variété de rubans de couleur
- Insérer une cartouche de média. Vous pouvez choisir un support dans des largeurs qui varient de 12,7 à 101,6 mm (0,5 à 4 pouces) et parmi une variété de couleurs, de styles et de matériaux.
- Tapez votre texte et insérez des objets ou des symboles de votre choix ou choisissez une mise en page préformatée.

Le matériel et les rubans de Brady Corporation sont programmés pour communiquer avec l'imprimante et le logiciel. Cela vous permet de bénéficier au maximum du système.

Caractéristiques et fonctions

Voici quelques-unes des caractéristiques qui rendent ce système si facile à utiliser et prêt à répondre à vos besoins en matière de création d'étiquettes :

- Petite unité légère (environ 6,8 kg [15 lbs], prête pour votre bureau.
- Écran tactile couleur à cristaux liquides (LCD) plus clavier de saisie facile à utiliser.
- Mises en page préconçues destinées à de nombreuses applications standard d'étiquettes.
- Des centaines de graphiques à inclure sur vos étiquettes.
- Impression de travaux monochromes à 300 ppp, pouvant atteindre 101,6 mm (4 pouces) de large et 1,5 m (60 pouces) de long.
- Grande variété de couleurs de ruban.
- Facilité de chargement des étiquettes et des rubans d'impression.
- Média en continu ou prédécoupé dans toute une variété de matériaux à haute performance.
- Transfert de graphiques provenant d'un PC ou d'une barrette USB. Les formats graphiques pris en charge sont Windows metafile (*.wmf) (métafichiers) et Bitmap (*.bmp).
- Imprimer les étiquettes provenant de PC.
- Lame de découpe automatique.

Applications compatibles

L'imprimante BradyPrinter S3100 Imprimante de signes et d'étiquettes est compatible avec le logiciel Brady® Workstation pour ordinateurs de bureau.

Lorsqu'elle est utilisée avec ce logiciel, l'imprimante reconnaît automatiquement tous les matériaux pris en charge et compatibles jusqu'à 101,6 mm de large (4 pouces). En ce qui concerne le fonctionnement de l'imprimante avec d'autres logiciels, consultez la documentation associée à votre application.

Remarque: seuls les consommables BradyPrinter S3100 sont compatibles avec cette imprimante.

Caractéristiques du système



- **Poids :** 6,8 kg) 15 lbs
- **Dimensions** (stockage) : 8,9 po x 12,0 po x 9,5 po (22,6 cm x 30,5 cm x 24,1 cm)
- **Températures de fonctionnement :** 10-40°C (50 - 104°F)
- **Humidité relative :** 10% à 80 % HR sans condensation
- **Entreposage :** De -20 à 50°C (De -4 à 122°F) à 15% à 90% HR sans condensation
- **Tension :** 100 à 240 VCA, 50 à 60 Hz, 2 A
- **Résolution d'impression :** 300 ppp (11,8 point/mm)
- **Taille du média d'impression:** 12,7 mm à 101,6 mm (0,5 po à 4 po)
- **Longueur d'étiquette maximale** (support unique) : 60 po (1,5 m)

À propos des menus, des boîtes de dialogue et des écrans

Les informations suivantes décrivent les menus, les boîtes de dialogue et les écrans du système BradyPrinter S3100 Imprimante de signes et d'étiquettes.

Page d'accueil

Le menu *principal* s'affiche automatiquement au démarrage de l'imprimante. Les sections de ce menu principale sont :

	Élément	Description
1	Barre d'état	Affiche la taille de l'étiquette en cours et les indicateurs du montant de support et de ruban restant.
2	Panneau d'outils	Selon l'option sélectionnée, fournit des boutons pour la Taille d'objet, Supprimer, Annuler, Zoom avant/arrière et Aide.
3	Éditeur	Zone de saisie de texte ou d'insertion d'objet. Tapez des données, touchez ou sélectionnez des objets pour afficher et éditer dans cette fenêtre. Affiche la couleur du support et du ruban installés.
4		Home (Accueil) : Vous ramène à la page <i>Home</i> à partir de n'importe où dans l'application. Ce bouton est grisé sur la page d'Accueil elle-même.
5	Menu	Affiche les options Fichier, Étiquette et Système.
6		Imprimer : affiche la boîte de dialogue <i>Imprimer</i> dans laquelle vous pouvez sélectionner différentes options pour imprimer votre étiquette. Non disponible à moins qu'un objet ne figure dans l' <i>Éditeur</i> .
7	Panneau de configuration	Zone principale de sélection de toutes vos options de création, d'édition et de manipulation d'étiquettes et d'objets. Le panneau change selon l'option sélectionnée.









Panneau d'outils

Le panneau *Outils* comprend les options permettant de modifier une étiquette. Si aucune étiquette n'est sélectionnée, le panneau ne contient que le bouton Aide.









Les options disponibles sont :

Icône	Description
	Supprimer : supprime l'objet sélectionné (texte, code-barres ou objet graphique). Disponible uniquement lorsqu'un objet est sélectionné.
	Annuler : vous permet d'annuler un nombre limité d'actions. S'il n'y a aucune action d'annulation disponible, ce bouton est grisé. Il n'y a pas d'option Refaire disponible.
	Taille : Affiche l'écran des poignées de dimensionnement afin que vous puissiez changer la taille ou la rotation de l'objet sélectionné. Disponible uniquement lorsqu'un objet est sélectionné.
	Aide : Aide contextuellement sensible qui affiche des informations sur l'élément ou la zone sélectionné du menu. Consultez le <i>Guide d'utilisation</i> pour obtenir des informations supplémentaires sur les rubriques d'aide.
	Zoom avant : Vous permet d'augmenter la vue de(s) objet(s) sur l'étiquette. Des flèches de défilement apparaissent si les objets font l'objet d'un zoom avant qui demande une zone d'affichage supérieure à la zone d'écran disponible.
	Zoom arrière : Vous permet de diminuer l'aperçu de(s) objet(s) sur l'étiquette.



Actions des boutons

Les actions des boutons s'utilisent sur l'ensemble du système. Sauf dans les cas où cela s'avère nécessaire, les actions des boutons sont supposées être comprises et elles ne sont pas incluses dans les procédures.

- **Aide**  : Disponible n'importe quand en appuyant sur le bouton d'Aide.
- **Accueil**  : appuyez à n'importe quel endroit de l'application pour revenir à la page d'*Accueil*. Il vous sera peut-être demandé d'enregistrer votre fichier d'étiquette en cours.
- **Annuler**  : Dans la plupart des cas, vous pouvez appuyer sur Annuler n'importe quand pour revenir à l'écran précédent sans apporter de modification.
- **Zoom** : Appuyez sur  pour faire un zoom avant ou sur  pour faire un zoom arrière. S'applique aux *étiquettes*, non aux objets.
- **Options supplémentaires**   : S'utilisent sur l'ensemble du système et vous permet de choisir parmi les options supplémentaires disponibles pour l'objet actuellement sélectionné.
 - **Polices** : Sélectionnez un type de police.
 - **Options textuelles** : choisissez l'une des options textuelles.
 - **Alignement de l'étiquette** : Aligned un objet sur une étiquette.
 - **Cadrage d'objet** : Placez un cadre autour d'un objet.
- **Flèches de défilement** : Elles apparaissent à chaque fois qu'il y a plus d'éléments à afficher que ceux qui tiennent à l'écran ou dans un menu. Il existe deux types de flèches de défilement :



- **Haut ou bas** : Elles s'utilisent pour se déplacer dans une liste d'éléments d'un menu.

- **Navigation**    : S'utilise pour afficher toutes les sections d'une étiquette.

2 Installation de votre imprimante

Déballage et installation de l'imprimante

Déballiez attentivement et inspectez les surfaces de l'imprimante (intérieur et extérieur) et le système d'étiquetage pour détecter tout éventuel dommage subi lors de l'expédition.

Remarque: veuillez à retirer toute protection installée pour le transport entourant la tête d'impression et à l'intérieur du couvercle du boîtier.

Contenu

- BradyPrinter S3100 Imprimante de signes et d'étiquettes
- CD de documentation comprenant le Guide électronique de démarrage rapide, le Guide d'utilisation électronique et des liens Internet
- Cordon d'alimentation
- Câble USB de Type B
- « Guide de démarrage rapide » imprimé
- Kit de nettoyage

Remarque: veuillez conserver l'emballage d'origine, y compris le carton au cas où il soit nécessaire de retourner l'imprimante.

Composants du système



Figure 2-1. Composants de l'imprimante

- | | | | |
|----|---|----|---------------------------------|
| 1 | Moniteur (à écran tactile) | 2 | Bouton Veille/ sortie de veille |
| 3 | Couvercle du boîtier | 4 | Sortie d'étiquettes |
| 5 | Essuyeur du média | 6 | Guides de média |
| 7 | Média | 8 | Cutter (dispositif de coupe) |
| 9 | Cartouche ruban | 10 | Couvercle du ruban |
| 11 | Port USB, port Ethernet, bouton d'alimentation et connecteur du cordon d'alimentation | 12 | Clavier |

Remarque: l'imprimante est équipée d'un câble d'alimentation universel et il est possible de l'utiliser avec une tension d'alimentation de 100 à 240 V~, 50 à 60 Hz. L'imprimante détecte le type de tension et ajuste automatiquement la source d'alimentation.

Configuration de l'imprimante

Connecter l'alimentation de l'imprimante

Pour installer l'imprimante :

1. Branchez le cordon d'alimentation dans l'imprimante à l'endroit indiqué.
2. Branchez l'autre extrémité du cordon dans une prise électrique CA.
3. Mettez le bouton marche-arrêt en position marche. L'imprimante s'allume et affiche la page d'Accueil. La taille et la couleur du média actuellement installé et autres indicateurs d'état sont affichées.

Remarque: s'il n'y a pas de ruban ou de média installé, le système sélectionne par défaut un ruban noir et un média blanc continu d'une largeur de 101,6 mm (4 pouces).



Installer ou changer les supports d'impression

Les cartouches de média et de ruban utilisent une cellule intelligente pour définir et faire le suivi des informations sur les supports. Le système reconnaît automatiquement les informations d'alimentation du média et du ruban installé.

Remarque: l'imprimante peut être en marche ou à l'arrêt lors du changement des supports.

Pour installer un ruban ou le changer :

1. Pour retirer le ruban, ouvrez le couvercle du boîtier (il s'ouvre à partir de la gauche).



2. Libérez le verrou sur le couvercle du ruban [2] et basculez-le en position ouverte.
3. Libérez le verrou de la cartouche de ruban [3] et soulevez la cartouche vers le haut pour la sortir.

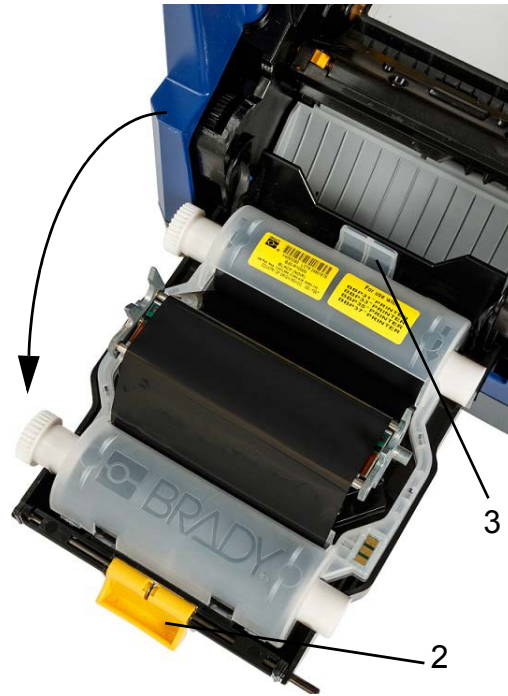

4. Placez la cartouche de ruban avec le ruban au-dessus de la tête d'impression (étiquette de produit vers la machine), puis enclenchez-la.



5. Fermez et verrouillez le couvercle du ruban.
6. Fermez le couvercle du boîtier.
7. Si l'imprimante était en veille, appuyez sur . Le système détecte les supports installés, configure les couleurs de média et de ruban, indique les dimensions des étiquettes et la quantité de support restante.

Pour installer un support ou le changer :

1. Ouvrez le couvercle du boîtier (il s'ouvre à partir de la gauche).



2. Libérez le verrou sur le couvercle du ruban [2] et basculez-le en position ouverte.



3. Déplacez l'essuyeur de support jaune [3] complètement vers la droite (lorsque vous êtes face à l'écran) s'il est engagé.
4. Déplacez les guides du média jaune [4] en position complètement ouverte.
5. Retirez le média existant s'il est installé en retirant la cartouche de l'imprimante.
6. Insérez la cartouche de média jusqu'à ce que les extrémités de la tige reposent dans les rainures du support de média [5].
7. Insérez le support depuis la partie supérieure du rouleau jusqu'à ce qu'il soit placé juste derrière le rouleau noir en caoutchouc.
8. Fermez les guides du média jusqu'à ce qu'ils touchent au rebord de la doublure du média avec le média sous les guides.
9. Déplacez l'essuyeur de média en place afin qu'il repose sur le média.

Remarque: l'usage de l'essuyeur de média n'est pas nécessaire avec tous les médias. N'engagez l'essuyeur de support que s'il est nécessaire pour le consommable installé.



10. Fermez et verrouillez le couvercle du ruban, puis fermez le couvercle boîtier.
11. Si l'imprimante était en veille, appuyez sur . Le système détecte les consommables installés, configure les couleurs d'arrière-plan et de premier plan, indique les dimensions de l'étiquette et la quantité de consommable restante.

Alimentation du système

Démarrage d'une imprimante qui a été débranchée (à froid)

Cette procédure décrit la séquence de mise sous tension lors du démarrage d'une imprimante qui a été débranchée. L'imprimante ne conserve **pas** les données d'une étiquette dans l'Éditeur lors d'une coupure de courant.

Pour démarrer une imprimante qui a été débranchée :

1. Branchez l'imprimante dans une source d'alimentation.
2. Mettez le bouton marche-arrêt en position marche. Le système reconnaît automatiquement les informations d'alimentation du support et du ruban installés et s'ouvre à la page d'*Accueil*.
3. Sur la page d'*Accueil*, continuez avec vos activités d'étiquette.

Réveiller l'imprimante du mode de veille

Si vous ne touchez pas l'écran ou qu'aucune touche du clavier ou aucun bouton n'est pressé pendant un temps prédéfini, le système éteint l'écran et passe en mode basse consommation (consultez la section «*Configurer l'horloge*» à la page 23 pour plus détails). L'étiquette et les paramètres en cours sont conservés.

Pour activer l'imprimante du mode de veille :

1. Appuyez sur  ou sur l'écran. L'Éditeur affiche l'étiquette ou le menu sur le ou laquelle vous vous trouviez lorsque l'imprimante s'est mise en veille.
2. Continuez par vos activités d'étiquette.

Remarque: si une étiquette est définie lorsque le système passe en mode de veille et qu'après le média est changé en support sur lequel le format d'étiquette ne tient plus, il vous sera demandé de faire tenir les données dessus ou d'enregistrer l'étiquette existante avant de continuer. Si vous choisissez l'option de faire tenir les données, le système déplacera et/ou redimensionnera les objets afin qu'ils tiennent sur la nouvelle taille de média.

Mise en veille de l'imprimante

Lorsque le système est en veille, l'écran s'éteint et le système passe en état de faible consommation d'énergie, mais il ne demande pas de démarrage à froid pour se remettre en marche. Dans ce cas de figure, il vous suffit de toucher l'écran ou d'appuyer sur le bouton de veille/ de sortie de veille pour quitter le mode de faible consommation d'énergie.

Remarque: afin de mettre l'imprimante hors tension, appuyez sur le bouton d'alimentation situé sur son côté.

Pour mettre l'imprimante en veille :

1. Tandis que l'imprimante est sous tension, maintenez  appuyé pendant deux secondes environ.
2. S'il existe des modifications non enregistrées dans le fichier actuellement actif, il vous sera demandé d'enregistrer le fichier d'étiquettes en cours.

Réinitialisation de l'imprimante

Utilisez cette procédure pour réinitialiser l'imprimante (par exemple, si l'écran gèle).

Pour réinitialiser l'imprimante :

1. Maintenez  appuyé pendant au moins 5 secondes. Le système effectue le processus d'initialisation et démarre l'imprimante. Toute donnée présente dans l'Éditeur au moment de la réinitialisation sera perdue.
2. Lorsque la page d'Accueil apparaît, vous pouvez reprendre vos activités d'étiquette.

Utilisation de votre imprimante avec un PC

Si vous utilisez un logiciel tel que Brady Workstation pour créer des étiquettes, vous devez connecter l'imprimante à votre ordinateur. (pour de plus amples informations sur la création d'étiquettes directement depuis l'imprimante, consultez la section «*Création d'étiquettes*» à la page 31).

Remarque: le logiciel de création d'étiquettes doit être installé sur votre ordinateur pour créer, éditer ou imprimer des étiquettes à partir du PC. Consultez la documentation de votre logiciel de création d'étiquettes pour obtenir des instructions sur la manière d'installer et d'utiliser le logiciel. Pour de plus amples informations, consultez la section «*Applications compatibles*» à la page 2.

Vous pouvez vous connecter à un ordinateur de deux façons différentes (ces méthodes ne sont pas mutuellement exclusives) :

- Depuis le réseau. Cette méthode permet à plusieurs ordinateurs d'envoyer des fichiers d'étiquettes à l'imprimante. Voir «*Configuration de l'imprimante pour communiquer sur le réseau*» à la page 17.
- Avec un câble USB, pour une connexion directe. Voir «*Configuration d'une connexion directe par USB*» à la page 22.

Configuration de l'imprimante pour communiquer sur le réseau

L'imprimante dispose de deux contrôleurs réseau, un par type de connexion, Ethernet (filaire) et Wi-Fi. Ces deux contrôleurs agissent indépendamment et peuvent recevoir des données simultanément.

Remarque: la fonctionnalité Wi-Fi n'est pas disponible sur toutes les imprimantes ni dans tous les pays.

Vous pouvez configurer l'imprimante afin de communiquer sur le réseau au moyen :

- D'une connexion Ethernet. Cette option vous permet de disposer d'un réseau filaire. Voir «*Configuration d'une connexion Ethernet*» à la page 17.
- Une connexion Wi-Fi. Voir «*Configuration d'une connexion Wi-Fi*» à la page 18.
- D'une connexion Wi-Fi Direct. Cette option permet à l'imprimante de communiquer directement avec un ordinateur ou appareil mobile compatible Wi-Fi Direct. Voir «*Configuration d'une connexion Wi-Fi Direct*» à la page 21.

Configuration d'une connexion Ethernet

1. Appuyez sur le bouton **Menu** situé sur la partie supérieure de l'écran d'accueil.
2. Appuyez sur le bouton **Configuration**.



3. Dans la boîte de dialogue Configuration du système, appuyez sur **Réseau**.
4. Appuyez sur l'onglet **Adresse Ethernet**.
5. Pour le champ *Paramètres IP*, cochez **DHCP** ou **Statique**.
 - **DHCP** : l'adressage DHCP est dynamique, le système utilise un serveur DNS pour obtenir l'adresse IP de l'imprimante.
 - **Statique** : pour l'adressage statique, vous devez fournir l'adresse IP de l'imprimante.
6. Si vous avez coché *Statique*, veuillez renseigner les champs d'adressage suivants. Appuyez sur le champ, saisissez l'adresse, puis appuyez sur le bouton **OK**. 
 - **Adresse IP** : saisissez l'adresse IP de l'imprimante.
 - **Masque de sous-réseau** : saisissez un masque de sous-réseau si vous en utilisez un.
 - **Passerelle par défaut** : saisissez l'adresse IP de la passerelle par défaut.
 - **Serveur DNS (principal)** : saisissez l'adresse IP du serveur DNS principal. (Facultatif)
 - **Serveur DNS (Secondaire)** : saisissez l'adresse IP du serveur DNS secondaire. (Facultatif)

Configuration d'une connexion Wi-Fi

Remarque: la fonctionnalité Wi-Fi n'est pas disponible sur toutes les imprimantes ni dans tous les pays.

1. Appuyez sur le bouton **Menu** situé sur la partie supérieure de l'écran d'accueil.
2. Appuyez sur le bouton **Configuration**. 
3. Dans la boîte de dialogue Configuration du système, appuyez sur **Réseau**.
4. Appuyez sur **Wi-Fi**.
5. Cochez la case **Activée** située à côté de *Connexion Wi-Fi*. L'imprimante recherche les réseaux Wi-Fi disponibles et les affiche dans une liste.

Remarque: l'activation de la connexion Wi-Fi rendra visible les onglets Adresse Wi-Fi et Wi-Fi Direct.

Remarque: si l'imprimante est déjà configurée pour le Wi-Fi mais que vous souhaitez modifier les réseaux, appuyez sur le bouton **Se déconnecter**. Si le réseau sans fil que vous souhaitez n'est pas répertorié dans la liste, appuyez sur **Rafraîchir**. L'imprimante recherchera les réseaux disponibles et rafraîchira la liste.

6. Dans la liste **Réseaux Wi-Fi**, appuyez sur le réseau auquel vous souhaitez vous connecter. Sur le panneau situé à droite de la liste, appuyez sur **Se connecter**.
7. Saisissez le mot de passe du réseau et toute autre information pertinente.
 - **Nom du réseau (SSID)** : ce champ est en affichage seul, sauf si vous avez sélectionné *Autres*.
 - **Sécurité** : ce champ est en affichage seul, sauf si vous avez sélectionné *Autres*. Renseignez le type de sécurité à utiliser pour ce réseau. Par exemple, WEP64 ou WPA TKIP.
 - **Type d'authentification** : ce champ est visible uniquement pour les réseaux d'entreprise. Appuyez sur **Sélectionner**. Une liste s'ouvre. Appuyez sur le type d'authentification, puis sur le bouton OK.
 - **Nom d'utilisateur** : ce champ est visible uniquement pour les réseaux d'entreprise.
 - **Mot de passe** : saisissez le mot de passe du réseau.
 - **Autorité de certification (facultative)** : ce champ est visible uniquement pour les réseaux d'entreprise. Appuyez sur **Sélectionner**. Une liste s'ouvre. Appuyez sur le certificat à utiliser, puis sur le bouton **Se connecter**.
8. Sur l'onglet *Wi-Fi*, appuyez sur le bouton **OK**. 

Configuration de l'adresse Wi-Fi

Remarque: la fonctionnalité Wi-Fi n'est pas disponible sur toutes les imprimantes ni dans tous les pays.

1. Appuyez sur le bouton **Menu** situé sur la partie supérieure de l'écran d'accueil.
2. Appuyez sur le bouton **Configuration**. 
3. Dans la boîte de dialogue Configuration du système, appuyez sur **Réseau**.

Remarque: l'adresse Wi-Fi est uniquement visible si la connexion Wi-Fi a été activée depuis l'écran Wi-Fi.

4. Appuyez sur **Adresse Wi-Fi**.
5. Pour le champ *Paramètres IP*, cochez **DHCP** ou **Statique**.
 - **DHCP** : l'adressage DHCP est dynamique, le système utilise un serveur DNS pour obtenir l'adresse IP de l'imprimante.
 - **Statique** : pour l'adressage statique, vous devez fournir l'adresse IP de l'imprimante.

6. Si vous avez coché *Statique*, veuillez renseigner les champs d'adressage suivants. Appuyez sur le champ, saisissez l'adresse, puis appuyez sur le bouton **OK**. 

- **Adresse IP** : saisissez l'adresse IP de l'imprimante.
- **Masque de sous-réseau** : saisissez un masque de sous-réseau si vous en utilisez un.
- **Passerelle par défaut** : saisissez l'adresse IP de la passerelle par défaut.
- **Serveur DNS (principal)** : saisissez l'adresse IP du serveur DNS principal.
- **Serveur DNS (secondaire)** : saisissez l'adresse IP du serveur DNS secondaire.

Configuration d'une connexion Wi-Fi Direct

Remarque: la fonctionnalité Wi-Fi n'est pas disponible sur toutes les imprimantes ni dans tous les pays.

L'activation de Wi-Fi Direct déconnecte toutes les connexions Wi-Fi en cours.

1. Appuyez sur le bouton **Menu** situé sur la partie supérieure de l'écran d'accueil.

2. Appuyez sur le bouton **Configuration**.



3. Dans la boîte de dialogue Configuration du système, appuyez sur **Réseau**.

4. Appuyez sur **Wi-Fi**.

5. Cochez la case **Activée** située à côté de *Connexion Wi-Fi*.

6. Appuyez sur **Wi-Fi Direct**.

7. Cochez la case **Activée** située à côté de *Connexion Wi-Fi Direct*.

L'imprimante affiche son adresse IP, ainsi que le nom du réseau. Pour vous connecter à cette imprimante depuis votre ordinateur ou un appareil mobile, vous devez sélectionner ce nom ou cette adresse IP.

8. Saisissez un mot de passe pour le réseau Wi-Fi Direct. Vous devez saisir ce mot de passe pour vous connecter à l'imprimante depuis votre ordinateur ou un appareil mobile.

9. Appuyez sur le bouton **OK**.



Configuration d'autres réseaux

Configuration de réseaux personnels ou d'entreprises.

1. Appuyez sur le bouton **Menu** situé sur la partie supérieure de l'écran d'accueil.

2. Appuyez sur le bouton **Configuration**.



3. Dans la boîte de dialogue Configuration du système, appuyez sur **Réseau**.

4. Appuyez sur **Wi-Fi**.

5. Si la fonctionnalité Wi-Fi est désactivée, cochez la case située à côté d'« Activée » et attendez que la liste des réseaux se remplisse.

6. Faites défiler la liste des réseaux disponibles jusqu'en bas et sélectionnez « Autres ».

7. Dans la fenêtre « Autres réseaux », choisissez Réseau personnel ou Entreprise et remplissez les informations requises.

8. Appuyez sur le bouton **Se connecter**.



Configuration d'une connexion directe par USB

Pour communiquer directement au moyen d'un câble USB, vous aurez besoin du pilote USB installé sur votre PC. Une fois connecté, le PC devrait automatiquement détecter et installer le pilote USB s'il n'est pas déjà installé.

1. Joignez l'extrémité la plus petite du câble USB à l'imprimante puis l'extrémité plate du câble au PC.
2. Mettez l'imprimante en marche. Le message *Nouveau matériel détecté* apparaît dans le coin inférieur droit de l'écran de votre ordinateur et l'assistant du pilote d'impression se lance.
3. Dans l'Assistant, cliquez sur **Installer automatiquement le logiciel** (si cette option n'est pas déjà sélectionnée).
4. Cliquez sur **Suivant**. L'installation du pilote d'impression démarre. Cela prend une ou deux minutes.
5. Une fois l'installation terminée, cliquez sur **Terminer** dans l'Assistant.

L'imprimante BradyPrinter S3100 peut désormais recevoir des informations provenant du programme de création d'étiquettes de votre ordinateur.

Lors de l'impression à partir du PC, l'imprimante doit être jointe au PC par le biais du câble USB. Veillez à sélectionner l'imprimante BradyPrinter S3100 dans la boîte de dialogue d'impression du programme de création d'étiquettes que vous utilisez.



Création et impression d'étiquettes à partir d'un PC

1. Connectez le câble USB de l'imprimante à tout port USB disponible du PC.
2. Depuis le logiciel de création d'étiquettes, imprimez vos étiquettes sur l'imprimante BradyPrinter S3100.

Remarque: vous ne pouvez pas enregistrer d'étiquettes ou de modèles du PC vers l'imprimante.

Configuration des options par défaut du système

La fonction Configuration du système s'utilise pour configurer les options par défaut de l'imprimante. Les valeurs par défaut sont des paramètres communs qui sont préassignés afin de rendre le système disponible dès que l'imprimante est mise sous tension (par exemple, la date et l'heure sont configurées sur votre localisation). En changeant les options par défaut, vous pouvez configurer les paramètres pour répondre à vos besoins spécifiques.

Pour changer les fonctions de configuration, utilisez les procédures suivantes. Toute option par défaut configurée ici restera en effet même lorsque l'imprimante est mise hors tension et lors de mises à niveau.

Configurer l'horloge

Pour configurer la date, l'heure et le mode de veille :

1. Appuyez sur le bouton **Menu**.
2. Dans la liste des menus, appuyez sur le bouton **Configuration**. 
3. Dans le menu *Configuration*, appuyez sur le bouton **Paramètres de l'horloge**.
4. Dans la fenêtre contextuelle *Paramètres de l'horloge*, modifiez n'importe laquelle des options suivantes (cela configure aussi l'horloge du système qui est nécessaire si vous voulez apposer un tampon Date/Heure à votre étiquette) :
 - **Délai de mise en veille** : Choisissez la durée pendant laquelle le système doit attendre avant de passer en mode de veille.
 - **Date** : appuyez pour mettre *Mois*, *Jour* ou *Année* en surbrillance, puis appuyez sur la flèche ▼ pour effectuer votre sélection dans l'affichage du calendrier.
 - **Heure** : appuyez pour mettre *Heure*, *Minute* ou *Seconde* en surbrillance, puis appuyez sur la flèche ▲ ou ▼ pour modifier l'heure. Appuyez sur *AM/PM* pour basculer entre matin (AM) et après-midi (PM).

5. Lorsque vous avez terminé, appuyez sur le bouton **OK**. 

Paramètres d'horloge

Passer en mode de veille suite à inactivité:



Jamais
5 minutes
10 minutes
15 minutes
20 minutes
30 minutes
1 heure

Date:

1 / 1 / 2000

Heure:



1:04:06 AM

OK Annuler

Localisation et Unité de mesure

Pour choisir une langue et une unité de mesure :

1. Appuyez sur le bouton **Menu**.
2. Dans la liste des menus, appuyez sur le bouton **Configuration**. 
3. Dans le menu *Configuration*, appuyez sur le bouton **Localisation**.
4. Dans la liste *Langue*, sélectionnez la langue à utiliser pour le système.
5. Sélectionnez une **Unité de mesure** (millimètres ou pouces).
6. Lorsque vous avez terminé, appuyez sur le bouton **OK**. 

Localisation

Langue:

Español	▲
Français	■
Italiano	■
Magyar	■
Nederlands	■
▼	

Unité de mesure

Pouces

Millimètres



OK



Annuler

Configurez les options textuelles par défaut

Pour configurer les options textuelles par défaut :

1. Appuyez sur le bouton **Menu**.
2. Dans la liste des menus, appuyez sur le bouton **Configuration**. 
3. Dans le menu *Configuration*, appuyez sur le bouton **Options textuelles par défaut**.
4. Dans le menu *Options textuelles par défaut*, changez n'importe laquelle des options suivantes :

Remarque: les options de texte/ d'objet prennent effet au prochain objet textuel créé. Les objets textuels existants ne sont pas affectés.

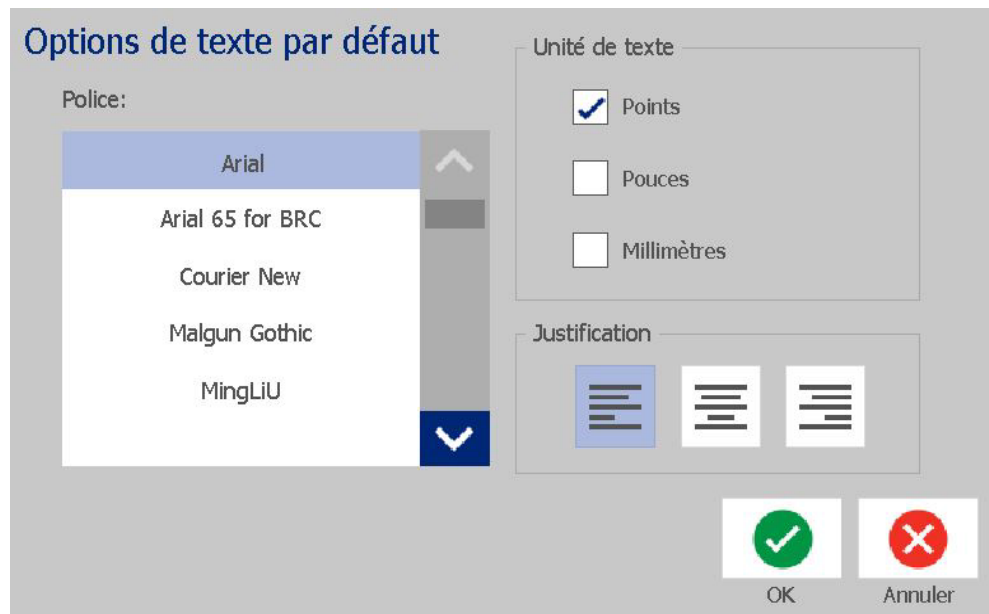

- **Police**
- **Unités textuelles**
- **Justification**

5. Lorsque vous avez terminé, appuyez sur le bouton **OK**. 



Configuration des options de codes-barres par défaut

Pour configurer les options de codes-barres par défaut :

1. Appuyez sur le bouton **Menu**.
2. Dans la liste des menus, appuyez sur le bouton **Configuration**. 
3. Dans le menu *Configuration*, appuyez sur le bouton **Options de codes-barres par défaut**.
4. Dans le menu *Options de codes-barres par défaut*, modifiez n'importe laquelle des options suivantes :
 - **Symbologie**
 - **Caractères de vérification**
 - **Rapport**
 - **Densité**
 - **Texte lisible en clair**
5. Lorsque vous avez terminé, appuyez sur le bouton **OK**. 

Options par défaut de code-barre

Symbologie:

Code 39

Code 128 Auto

EAN/JAN-13

Inclure un caractère de contrôle

Inclure un caractère lisible de contrôle

Début/Arrêt lisible (*)

Rapport

2:1

2.5:1

3:1

Densité

Texte lisible en clair









OK

Annuler

Configurer l'impression

Pour configurer les options d'impression par défaut :

1. Appuyez sur le bouton **Menu**.
2. Dans la liste des menus, appuyez sur le bouton **Configuration**. 
3. Appuyez sur le bouton **Imprimer**.
4. Dans la boîte de dialogue *Imprimer*, modifiez les **Paramètres de découpe automatique** selon vos préférences, puis indiquez si une bordure doit être imprimée sur l'étiquette.
5. Lorsque vous avez terminé, appuyez sur le bouton **OK**. 

Impression

Paramètres de coupe automatique

Ne pas couper



Couper entre étiquettes

Couper seulement à la fin de la tâche (étiquettes monochromes uniquement)

Cadre de l'étiquette

Aucun

Imprimer le cadre de l'étiquette

Personnalisation des options par défaut de la page d'Accueil





Vous pouvez choisir lequel des trois types d'étiquettes souhaitez –vous afficher sur votre page d'Accueil. Les types d'étiquettes sélectionnés seront configurés comme options par défaut sur votre imprimante.

La zone *Aperçu* reflète immédiatement les changements.

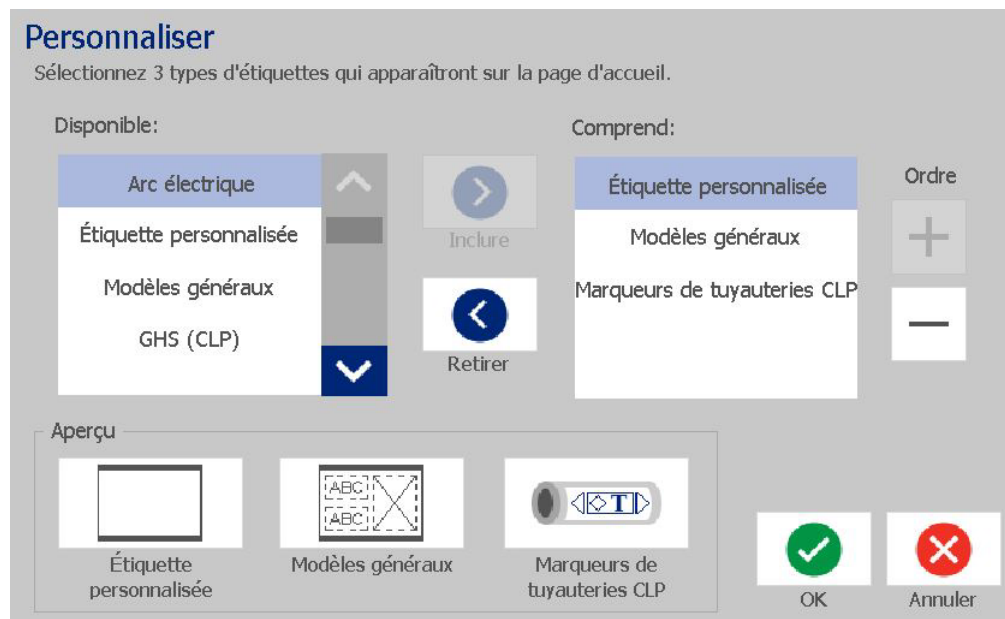
Pour sélectionner les options de types d'étiquettes par défaut :

1. Sur la page d'*Accueil*, appuyez sur le bouton **Types d'étiquettes supplémentaires**.
2. Dans la boîte de dialogue *Types d'étiquettes*, appuyez sur le bouton **Personnaliser**. La boîte de dialogue *Personnaliser* s'ouvre.



3. Dans la liste *Inclus*, sélectionnez un type d'étiquettes que vous ne souhaitez pas afficher, puis appuyez sur le bouton **Retirer**. 
4. Dans la liste *Disponible*, sélectionnez un type d'étiquettes à inclure, puis appuyez sur le bouton **Inclure**. 
5. Si vous le souhaitez, vous pouvez modifier la disposition des éléments affichés en appuyant sur un des boutons **Ordre**. 
6. Lorsque vous avez terminé, appuyez sur le bouton **OK**. 

Affichage des informations du système

Utilisez cette procédure pour afficher des informations supplémentaires sur le système, telles que le logiciel et la version de firmware en cours ainsi que la mémoire disponible.

Pour afficher les informations système :

1. Dans l'*Éditeur*, appuyez sur le bouton **Menu**.
2. Dans la liste des menus, appuyez sur le bouton **Informations**.  La boîte de dialogue *Informations système* apparaît.

Infos système

Editeur S3100

Version:	2.1.82358
Firmware:	0.0.82318
Date de création:	Sep 18 2017 22:40:15

Mémoire disponible

Interne:	200048 KB
USB externe:	Pas disponible



Imprimer l'étiquette de configuration



Annuler

3. Appuyez sur le bouton **Annuler**  lorsque vous avez fini de consulter les informations système.

3 Travail sur les étiquettes

Création d'étiquettes

Créer votre première étiquette sur l'imprimante BradyPrinter S3100 Imprimante de signes et d'étiquettes est aussi facile que de taper sur le clavier ! Vous n'avez pas besoin de logiciel spécial et vous n'avez pas besoin d'être connecté à un PC pour créer ou pour imprimer des étiquettes.

Création d'une étiquette de texte

Cette section décrit le processus de création d'une étiquette textuelle ayant une mise en forme minime, l'utilisation des techniques d'édition de base et l'impression de l'étiquette.

Remarque: tirez parti des puissantes capacités de création et d'édition d'étiquettes en utilisant les mises en page, les modèles et les objets graphiques préconçus inclus avec l'imprimante BradyPrinter S3100 Imprimante de signes et d'étiquettes. Voir les procédures de ce manuel pour obtenir des instructions détaillées.

Pour créer une étiquette contenant seulement du texte :

1. Sur la page d'*Accueil*, commencez à saisir votre texte.
2. Pour créer une nouvelle ligne dans votre objet textuel, appuyez sur **Entrée**.
3. Pour changer l'apparence de votre texte, vous pouvez sélectionner tout attribut de police ou de texte qui apparaît dans le *Panneau de configuration* dès que vous commencez à taper.

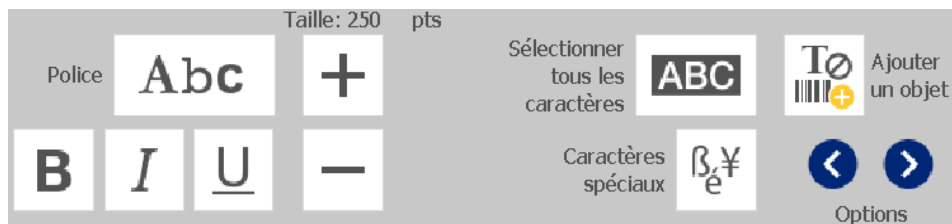

Pour imprimer votre étiquette :

1. Lorsque la création de votre étiquette est terminée, appuyez sur le bouton



Remarque: L'imprimante doit avoir un ruban et un rouleau installés avant que vous ne puissiez commencer à imprimer.

2. Dans la boîte de dialogue *Imprimer*, saisissez le nombre d'exemplaires que vous voulez imprimer.
3. Appuyez sur le bouton **Lancer l'impression** .

Création d'une étiquette à partir d'un modèle

Utilisez cette procédure pour créer une étiquette en utilisant un modèle général ou un modèle spécialisé.

Pour créer une étiquette à partir d'un modèle général :

1. Sur la page d'*Accueil*, appuyez sur le bouton **Modèles généraux**

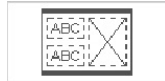

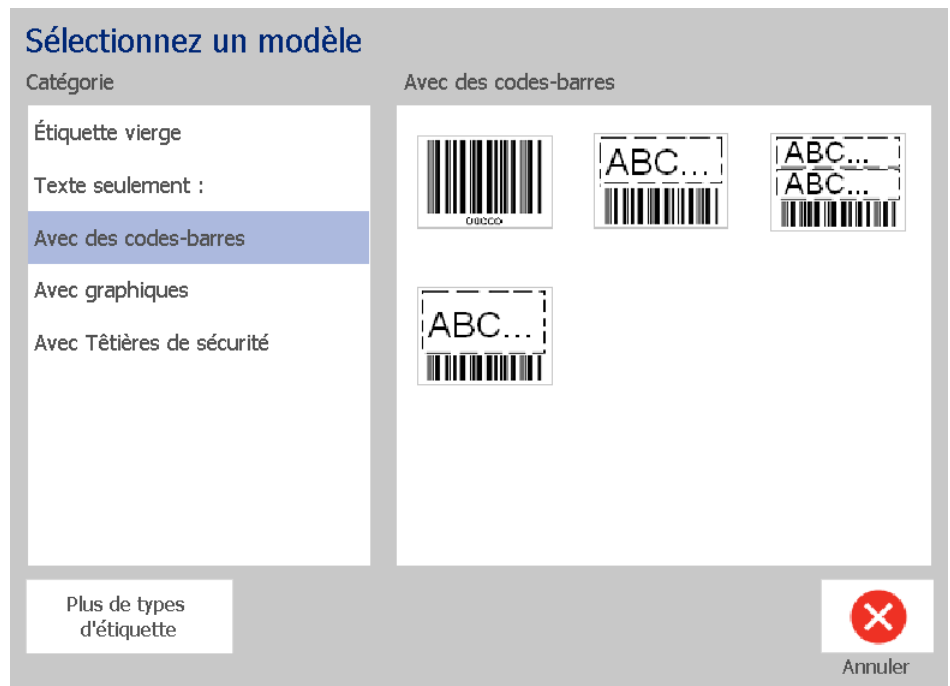

2. Dans la boîte de dialogue *Sélectionner un modèle*, appuyez sur une **Catégorie**.



3. Sélectionnez un modèle dans la liste de modèles disponibles. L'étiquette est affichée dans l'*Éditeur* avec les objets mis à l'échelle pour convenir au support installé.
4. Pour choisir un modèle différent, appuyez sur le bouton **Changer de modèle**.

Remarques:

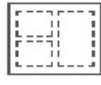
- Une fois que vous avez défini les données pour au moins un des objets, l'option pour changer le modèle n'est plus disponible.
 - S'il existe des modifications non enregistrées dans le fichier actuellement actif, il vous sera demandé d'enregistrer le fichier avant de continuer.
-

5. Dans l'*Éditeur*, sélectionnez un objet en utilisant l'une des méthodes suivantes :
 - **Écran** : Appuyez sur l'objet.
 - **Clavier** : appuyez sur la touche **Onglet** pour passer au prochain objet.
 - **Boutons** : appuyez sur **Objet suivant**  (disponible seulement s'il existe des espaces réservés non définis).
6. **Pour saisir du texte**, sélectionnez un objet textuel et commencez à taper. Vous pouvez changer l'apparence de votre texte en sélectionnant tout attribut de police ou de texte qui apparaît dans le *Panneau de configuration* dès que vous commencez à saisir du texte.
7. **Pour modifier un code-barres**, appuyez sur l'objet de code-barres et modifiez n'importe quelle option dans la boîte de dialogue *Code-barres*.
8. **Pour modifier un objet graphique**, appuyez sur l'objet graphique et choisissez n'importe quel objet graphique disponible dans la boîte de dialogue *Sélectionner un objet graphique*.
9. **Pour ajouter un objet**, appuyez sur le bouton **Ajouter un objet**  (si disponible) et choisissez n'importe quel type d'objets disponibles.

Remarque: Vous pouvez seulement ajouter plus d'objets à l'étiquette si tous les objets modèles ont été définis.

10. Continuez à sélectionner les objets et à saisir les données jusqu'à ce que tous les objets soient définis.

Création d'une étiquette personnalisée

Utilisez cette procédure pour créer une étiquette sans utiliser de modèle prédéfini.

Pour créer une étiquette personnalisée :

Vous pouvez ajouter des objets à une étiquette à l'aide du bouton *Ajouter un objet*.

1. Depuis n'importe quel écran, appuyez sur le bouton **Ajouter un objet**  afin d'ajouter un objet à l'étiquette.
2. Dans le menu *Ajouter un objet*, appuyez sur un bouton pour ajouter un type d'objet disponible.

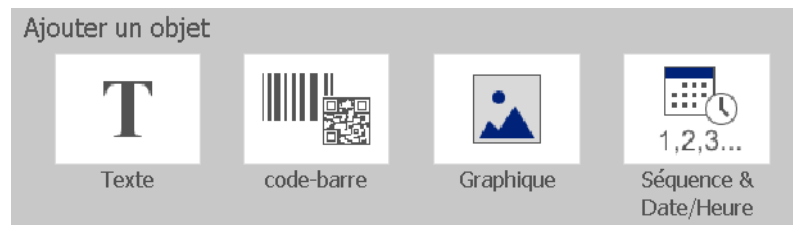

Remarque: L'objet est placé sur l'étiquette avec une taille et un emplacement par défaut qui varie selon les dimensions de l'étiquette.

3. Pour ajouter un autre objet, appuyez à nouveau sur **Ajouter un objet**  ou sur une zone vide de l'écran puis choisissez le type d'objet que vous souhaitez ajouter.

Remarque: Si l'étiquette est pleine et qu'il n'y a plus de place pour ajouter un nouvel objet, ce dernier sera placé dans le coin le plus à droite de l'étiquette et vous devrez le déplacer et/ou changer ses dimensions.

Remarque: consultez la section « *Types d'étiquettes à usage spécial* » à la page 118 pour en savoir plus sur la création de types d'étiquettes supplémentaires.

Définir les attributs d'étiquette

Création d'une étiquette à longueur fixe

Utilisez cette procédure pour créer une étiquette pour laquelle la longueur continue-média est définie et non variable. Une fois sélectionnée, la zone imprimable affichée sur l'étiquette est réduite selon le montant de l'espace d'attaque/queue nécessaire pour le média installé, afin que l'impression de la longueur de l'étiquette entière corresponde à la longueur sélectionnée.

Remarque: La taille d'étiquette du média prédécoupé est déjà définie et elle ne peut pas être ajustée.

Pour créer une étiquette d'une longueur fixe :

1. Sur la page d'*Accueil*, appuyez sur le bouton **Menu**.
2. Dans la liste des menus, appuyez sur le bouton **Taille et orientation**



Remarque: vous pouvez aussi accéder à la boîte de dialogue *Taille et orientation des étiquettes* en appuyant sur la ligne **Taille des étiquettes** au bas de l'écran.



3. Dans la boîte de dialogue *Taille et orientation des étiquettes*, cochez la case **Longueur fixe**.
4. Dans le champ à droite de la case *Longueur fixe*, saisissez la longueur désirée pour l'étiquette.

Remarque: la longueur minimale prise en charge est 12,7 mm (0,5 pouce). La longueur maximale prise en charge est 1 524 mm (60 pouces).

5. Appuyez sur le bouton **OK**. La *Barre d'état* indique la nouvelle longueur de l'étiquette.

Création d'une étiquette de taille automatique

Utilisez cette procédure pour créer une étiquette pour laquelle la longueur continue-média s'ajuste automatiquement pour faire tenir les données que vous lui ajoutez (longueur d'étiquette variable).

Remarque: La taille d'étiquette du média prédécoupé est déjà définie et elle ne peut pas être ajustée.

Pour créer une étiquette dont la taille est définie automatiquement :

1. Sur la page d'*Accueil*, appuyez sur le bouton **Menu**.

2. Dans la liste des menus, appuyez sur le bouton **Taille et orientation**



3. Cochez la case **Taille automatique pour s'adapter aux données**. Lorsque vous saisissez les données, la taille automatique sera automatiquement ajustée pour faire tenir les données.
4. Appuyez sur le bouton **OK**  .



Orientation

Utilisez cette procédure pour définir l'étiquette dans une orientation Portrait ou Paysage. Vous pouvez changer cette orientation même si vous travaillez sur une étiquette dans l'*Éditeur*.

Pour définir l'orientation de l'étiquette :

1. Appuyez sur le bouton **Menu**.
2. Dans la liste des menus, appuyez sur le bouton **Taille et orientation**



3. Dans la boîte de dialogue *Options d'étiquettes*, appuyez sur l'un des boutons d'orientation pour choisir l'orientation de votre étiquette :
 - **Portrait** :  Longueur de haut en bas.
 - **Paysage** :  Longueur de gauche à droite.

Remarque: Si les données en cours ne tiennent pas sur la longueur sélectionnée, il vous sera demandé de laisser le système faire tenir les données ou d'annuler le changement. Si vous choisissez de faire que les données s'adaptent à l'étiquette, les objets seront déplacés et/ou redimensionnés afin de convenir à l'espace disponible ; cependant, leur orientation ne sera **pas** modifiée.

4. Appuyez sur le bouton **OK**  .

Largeur d'étiquette

Vous pouvez ajuster la largeur du média installé pour qu'elle héberge un maximum de 4 étiquettes imprimées dans l'espace de la largeur ajustée. Ajuster la largeur change automatiquement la taille de la police et des marges. Dans cette fonction, la largeur d'étiquette traite aussi la hauteur, mesurée de haut en bas. Par exemple, si vous utilisez un ruban de 4 pouces, lorsque vous sélectionnez *2 en hauteur*, deux étiquettes sont empilées et imprimées sur le ruban, chacune d'elle occupant 2 pouces. Si vous sélectionnez *3 en hauteur*, trois étiquettes seront empilées et imprimées sur le ruban, chacune d'elle occupant environ 1,333 pouce. La quatrième étiquette sera imprimée à la suite de la première.

Label Text 1	Label Text 1 Label Text 2	Label Text 1 Label Text 2 Label Text 3	Label Text 1 Label Text 2 Label Text 3 Label Text 4
Label Text 2	Label Text 3 Label Text 4	Label Text 4	
Label Text 3			
Label Text 4			
Faites correspondre la taille du média	Largeur d'étiquette - 2 en hauteur	Largeur d'étiquette - 3 en hauteur	Largeur d'étiquette - 4 UP (4 en hauteur)

Figure 4. Empilement d'étiquettes en utilisant une largeur d'étiquettes 2 UP 3 UP ou 4 UP (2, 3, ou 4 en hauteur)

Pour régler la largeur :

1. Appuyez sur le bouton **Menu**.
2. Dans *Étiquette*, appuyez sur le bouton **Taille et orientation** .
3. Dans *Largeur d'étiquette*, appuyez sur le bouton **Définir la largeur d'étiquette**.

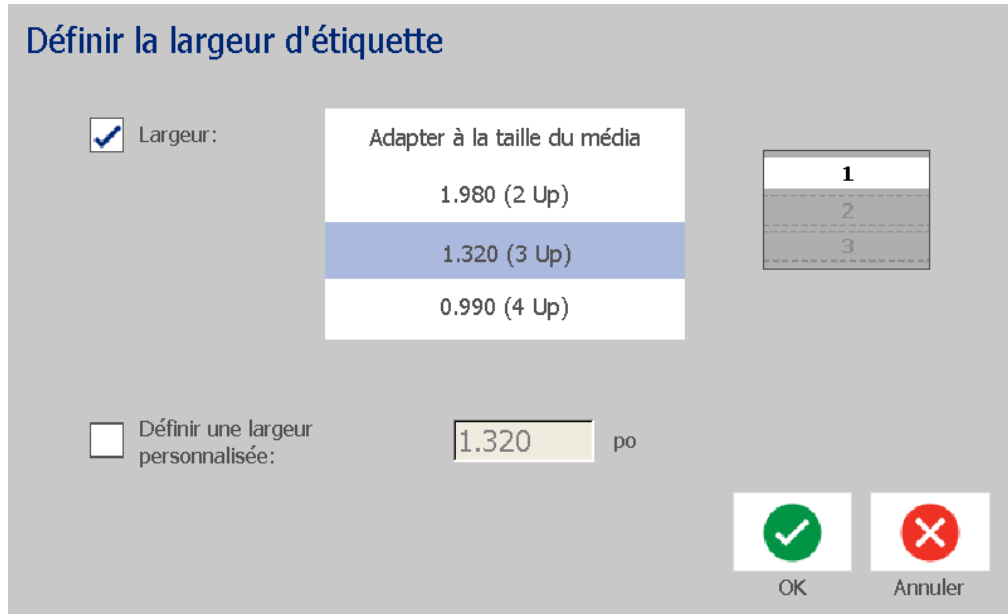

4. Dans la boîte de dialogue *Définir la largeur d'étiquette*, assurez-vous que l'option **Largeur** est sélectionnée, puis appuyez sur la largeur désirée. (Observez le panneau d'aperçu du côté droit de l'écran pour afficher comment les étiquettes s'imprimeront.

Vous pouvez aussi définir une largeur personnalisée. Définir une largeur personnalisée désactive la fonction 2-, 3- et 4-Up (2, 3 et 4 en hauteur). Pour définir une largeur personnalisée :

- a. Appuyez sur **Définir une largeur personnalisée**.
- b. Dans le champ de données *Définir une largeur personnalisée*, saisissez la largeur souhaitée.
- c. Lorsque vous avez terminé, appuyez sur le bouton **OK** .

Encadrement d'une étiquette

Remarque: Lors de l'impression de cadres autour d'étiquettes, veillez à ce que les guides du média ne soient pas lâches contre le média afin que le ruban ne se décale pas lors de l'impression. Pour réaliser des réglages de précision sur le cadre, consultez la section «*Réglage du décalage d'impression*» à la page 80.

Utilisez cette procédure si vous voulez placer un cadre (une bordure) autour de l'étiquette **entière**. Les conditions suivantes s'appliquent :

- **Étiquettes à taille fixe** : lorsque vous utilisez un support continu ou prédécoupé, le cadre est appliqué au périmètre *extérieur* de la zone imprimable. Si elle est changée, la taille du cadre change avec la taille de l'étiquette.
- **Étiquettes dont la taille est définie automatiquement** : lorsque les objets déterminent la longueur de l'étiquette, le cadre est dimensionné de façon à ce que les objets sur l'étiquette y soient contenus *lors de son application*. Si la taille de l'étiquette est modifiée après cela, le cadre n'est **pas** redimensionné. Vous devez réappliquer le cadre à l'étiquette après avoir changé la taille.

Pour placer un cadre autour de l'étiquette :

Remarque: Si vous ne travaillez pas avec une étiquette de longueur fixe, vous devez avoir au moins un objet sur votre étiquette avant de pouvoir placer un cadre autour de l'étiquette.

1. Appuyez sur le bouton **Menu**.

2. Dans la liste des menus, appuyez sur le bouton **Cadre**



3. Dans le menu *Cadre d'étiquette* :

- a. sélectionnez la forme du cadre (aucune, rectangle rectangle aux bords arrondis).
- b. Sélectionnez la largeur de ligne du cadre (étroite, moyenne, large).



Remarque: les options de largeur de ligne sont disponibles *uniquement* lorsque la forme de rectangle ou de rectangle arrondi est sélectionnée.

4. Lorsque vous avez terminé d'apporter vos modifications, appuyez sur le bouton **OK**  . Les changements sont appliqués.



Outils

Zoom avant sur la vue d'étiquette

Pour effectuer un zoom sur une vue d'étiquette :

1. Appuyez sur  pour faire un zoom avant ou sur  pour faire un zoom arrière.
2. Appuyez à nouveau sur la commande de zoom, autant que nécessaire, jusqu'à ce que vous soyez satisfait(e).

Remarque: Si vous ne pouvez pas afficher tous les objets d'étiquettes à l'écran, les flèches de défilement apparaissent. Pour obtenir des détails, consultez la section «*Défilement de la vue d'étiquette*» à la page 40.

3. Appuyez sur   comme besoin est pour revenir en mode d'affichage normal.

Défilement de la vue d'étiquette

Utilisez cette procédure pour afficher une partie de l'étiquette qui n'est plus affichées à l'écran, soit verticalement soit horizontalement, sans changer le niveau de zoom.

Pour afficher les portions masquées d'une étiquette :

1. Lorsqu'une ou plusieurs flèches de défilement apparaissent dans l'*Éditeur*, appuyez dessus pour faire défiler l'affichage dans la direction souhaitée. La valeur de règle se met à jour automatiquement au fur et à mesure que la vue d'étiquette change.

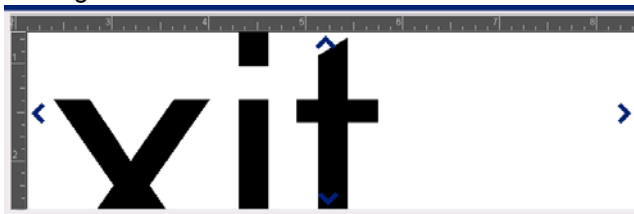

Remarque: Si l'étiquette entière est affichée à l'écran, aucune flèche de défilement n'apparaît.

2. Appuyez à nouveau sur la flèche de défilement pour continuer à défiler dans le sens voulu. Si vous maintenez la flèche de défilement enfoncée, le système continue à défiler.
3. Pour revenir à un mode d'affichage normal, appuyez sur  jusqu'à ce que l'ensemble du contenu de l'étiquette soit visible.

4 Travail avec des objets

Un objet peut être du texte, un symbole graphique ou un code-barres sur une étiquette. Les objets peuvent être édités, déplacés, alignés, supprimés, tournés, encadrés et/ou redimensionnés. Certains objets ont également des caractéristiques qui peuvent être ajoutées ou modifiées (p. ex. gras, justifié, souligné, densité).

Types d'objet

Les types d'objets comprennent le texte, les symboles graphiques, les codes-barres, la sérialisation et la date et l'heure. Pour ajouter des objets :

- **Appuyez sur l'écran de l'Éditeur** : Insère un paramètre fictif qui peut ensuite être renseigné par n'importe lequel des types d'objet.
- **Appuyez sur le bouton Ajouter un objet** (dans le *Panneau de configuration*) : Insère un paramètre fictif qui peut ensuite être renseigné par n'importe lequel des types d'objet.
- **Ajoutez un objet vide** (lorsque vous vous trouvez à l'écran *Ajouter un objet*) : Appuyer sur une zone de vide de l'étiquette créera un paramètre fictif à l'emplacement que vous touchez. Le type d'objet que vous créez sera ensuite inséré dans l'objet fictif.

Dimensionnement d'objet

Le système réduit automatiquement la taille de l'objet pour qu'il tienne sur l'étiquette et déplace ou redimensionne l'objet pour qu'il reste dans la zone imprimable de l'étiquette (le texte ne sera pas tronqué).

Ajout d'objets

La manière la plus facile d'ajouter un objet est d'appuyer sur une zone vierge de l'*Éditeur*. Si vous êtes en train d'éditer un objet, touchez l'écran deux fois, une fois pour désélectionner l'objet en cours et une fois pour insérer un nouvel objet.

Vous pouvez aussi ajouter des objets en utilisant l'une des méthodes suivantes.

Objets textuels

Pour ajouter un objet textuel :

1. Utilisez l'une des méthodes suivantes pour ajouter un objet textuel :
 - **Commencez la saisie** : Une zone de texte est ajoutée et remplie par le texte que vous tapez. S'il existe déjà des espaces réservés dans l'*Éditeur*, le texte sera ajouté au premier espace réservé (vide) disponible.
 - **Appuyez sur une zone vierge de l'écran** : Une zone textuelle est ajoutée et tout texte tapé sera ajouté à cet objet.
 - **Sélectionnez Ajouter un objet** : appuyez sur le bouton **Texte**  **T** . Une zone textuelle est ajoutée et tout texte tapé sera ajouté à cet objet.

Remarque: Dès qu'un objet textuel est sélectionné, le système passe au panneau d'édition de texte et vous pouvez taper et/ou éditer le texte.

2. Pour éditer le texte, consultez la section « *Travailler avec du texte* » à la page 51.

Objets graphiques

Pour ajouter un objet graphique :

- Utilisez l'une des méthodes suivantes pour ajouter un objet graphique :
 - Appuyez n'importe où dans l'*Éditeur*.
 - Si vous vous trouvez déjà dans une étiquette, appuyez sur **Ajouter un objet**



- Dans le panneau *Ajouter un objet*, appuyez sur le bouton **Objet graphique**



- Dans la boîte de dialogue *Sélectionner un objet graphique*, sélectionnez la **Catégorie** de l'objet graphique que vous voulez ajouter.
- Appuyez sur le graphique voulu. Le graphique est ajouté à l'étiquette (ou il remplace le caractère fictif du graphique sélectionné).

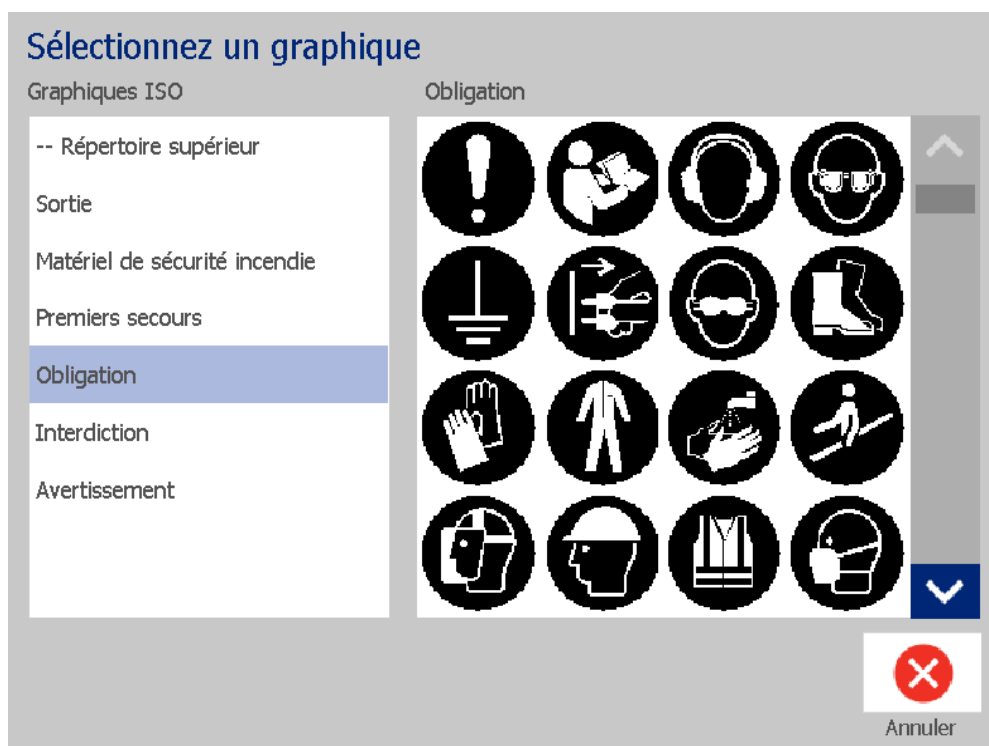

Remarque: Vous pouvez aussi importer vos propres graphiques et les utiliser comme les graphiques inclus dans le système. Voir «*Importer des graphiques*» à la page 85.

Formes

Servez-vous d'un objet graphique pour ajouter une forme, telle qu'un cercle ou un rectangle, à votre étiquette.

Pour ajouter une forme à votre étiquette :

1. Appuyez sur l'écran Éditeur où vous voulez que la forme soit ajoutée.
2. Dans le panneau de configuration *Ajouter un objet*, appuyez sur le bouton

Objet graphique



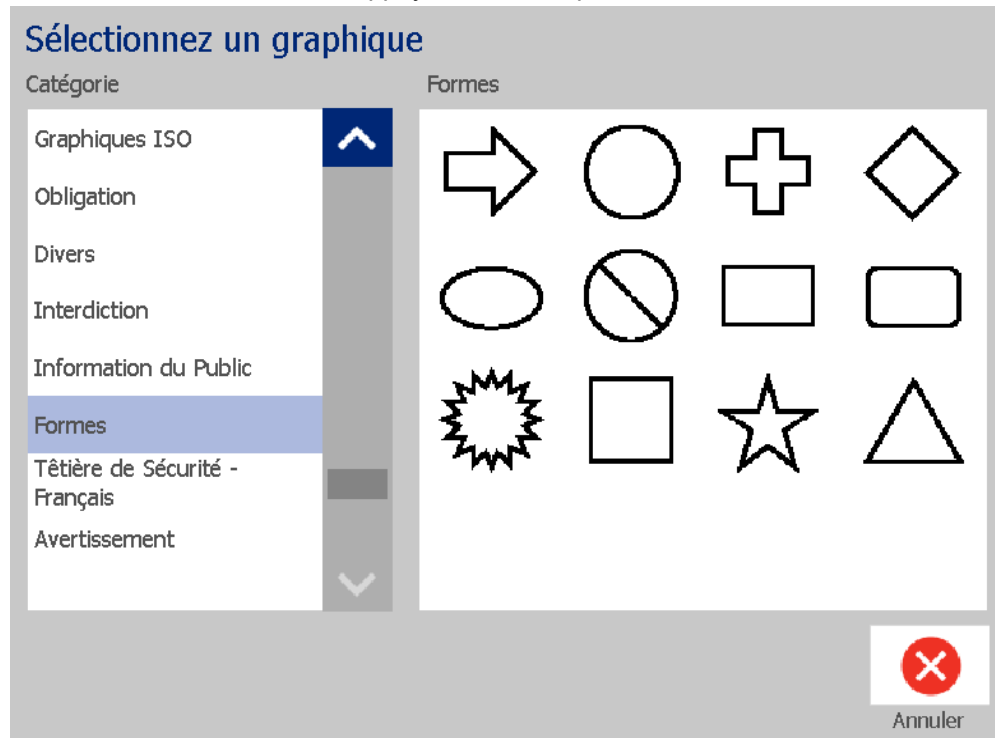

3. Dans la boîte de dialogue *Sélectionner un objet graphique*, sous *Catégorie*, appuyez sur *Formes*.
4. Dans la zone *Formes*, appuyez sur celle qui vous convient.

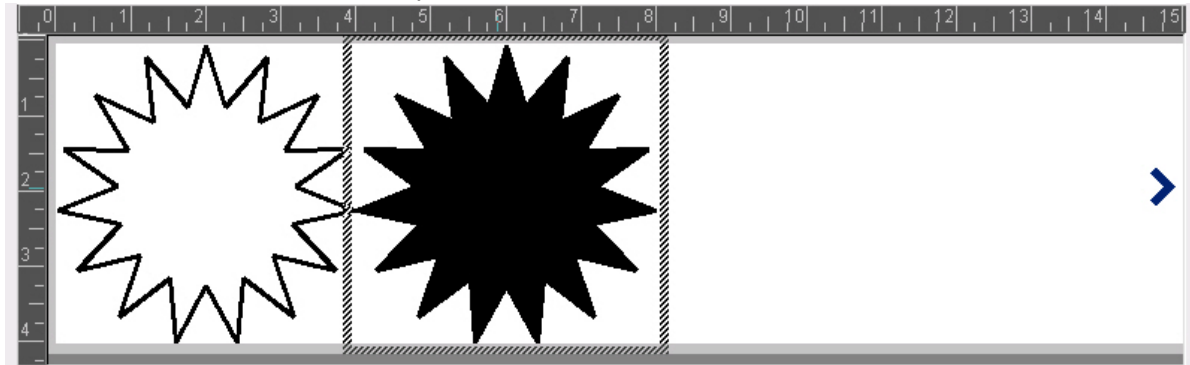

5. La forme est affichée dans l'Éditeur. Sélectionnez Plein ou Silhouette pour la forme. L'image ci-dessous illustre une forme en silhouette sur la gauche et une forme pleine sur la droite.



- Pour remplir la forme, appuyez sur le bouton **Plein**  .
- Pour n'afficher que la forme, appuyez sur le bouton **Forme**  .

Objets de code-barres

Pour de plus amples informations sur ce que sont les codes-barres et comment les modifier, consultez la section « *Travail avec des codes-barres* » à la page 59.

Pour ajouter un objet de code-barres :

1. Utilisez l'une des méthodes suivantes pour ajouter un objet de code-barres :
 - Appuyez n'importe où dans l'*Éditeur*.
 - Si vous vous trouvez déjà dans une étiquette, appuyez sur **Ajouter un objet**



2. Dans le panneau *Ajouter un objet*, appuyez sur le bouton **Code-barres**



3. Dans la boîte de dialogue *Contenu du code-barres* :
 - a. Sélectionnez une **Symbologie** de code-barres.
 - b. Saisissez une **Valeur de données**.

Remarque: sous pouvez définir une symbologie différente en tant que valeur par défaut en utilisant la *Configuration du système* (consultez la section « *Configuration des options de codes-barres par défaut* » à la page 27).

Remarque: pour définir une source de données différente, consultez la section « *Conversion du texte ou du code-barres en données variables* » à la page 71.

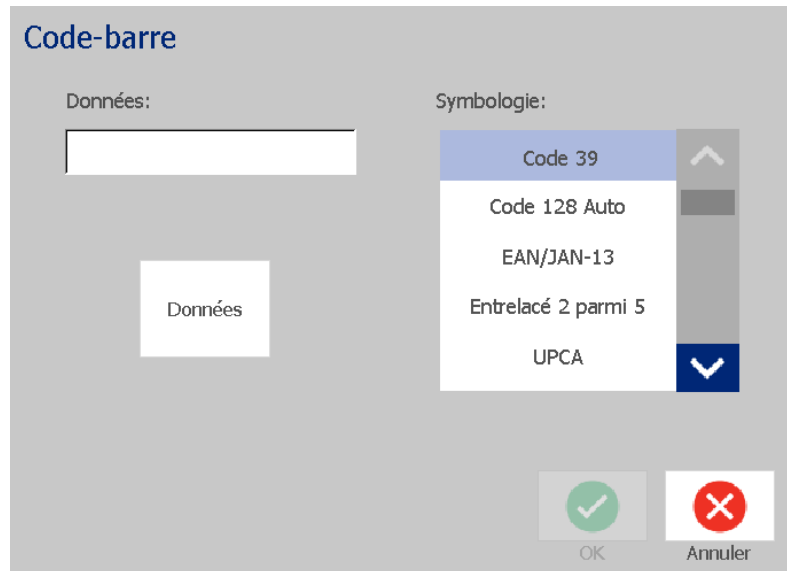

Remarque: Si un caractère tapé n'est pas valide pour la symbologie active, un message vous indiquera que vous avez saisi un caractère incorrect. Les options de saisie des données de code-barre et de sélection de la symbologie resteront à l'écran jusqu'à ce que des caractères valides soient saisis ou que vous annuliez l'opération.

- Appuyez sur le bouton **OK**.

Objets de série

La sérialisation vous permet de créer des étiquettes qui contiennent des séquences de chiffres ou de lettres qui s'impriment sous forme de série d'étiquettes au moment de l'impression.

Remarque: cette procédure ne s'applique que lorsque vous n'utilisez **pas** de modèle. Si vous utilisez un modèle, consultez la section «*Conversion du texte ou du code-barres en données variables*» à la page 71.

Pour ajouter un objet de série :

- Appuyez sur le bouton **Ajouter un objet**
- Dans le panneau *Ajouter un objet*, appuyez sur le bouton **Série, date et heure**
- Dans la boîte de dialogue correspondante, sélectionnez soit :
 - Texte en série**
 - Code-barres en série**

4. Dans la boîte de dialogue *Série*, saisissez ou sélectionnez des valeurs permettant de définir les attributs de la série (la zone *Échantillon* affichera immédiatement un exemple des sélections effectuées) :
 - **Valeur de départ** : La valeur de début de la sérialisation des étiquettes. Il est possible d'utiliser des valeurs alphabétiques ou numériques (positives ou négatives).
 - **Valeur de fin** : La valeur de fin de la sérialisation des étiquettes sur laquelle elle s'arrête (pas utilisée si le nombre total des étiquettes est saisi). Il est possible d'utiliser des valeurs alphabétiques ou numériques (positives ou négatives).
 - **Changer de** : Nombre par lequel la valeur de la série incrémente ou décrémente d'une étiquette à la suivante. Il est possible d'utiliser des valeurs positives ou négatives.
 - **Nombre total** : Nombre d'étiquettes qui sera imprimé (pas utilisé si la valeur de fin est saisie).
 - **Avant la série** : Préfixe (texte ou espaces) avant la valeur de série.
 - **Après la série** : Suffixe (texte ou espaces) après la valeur de série.

Séquence

Valeur de début: Valeur de fin:

Changer de: Nombre total:

Avant la séquence:

Après la séquence:

Echantillon

1,2,3,4

5. Lorsque vous avez terminé, appuyez sur le bouton **OK** . Le système affiche la valeur initiale (première) de la sérialisation sur l'étiquette.

Objets Date/Heure

L'option Date et heure vous permet d'horodater votre étiquette (texte ou code-barres). Selon les options que vous choisissez, vous pouvez ajouter la date, l'heure ou la date et l'heure.

Vous pouvez modifier les paramètres de l'horloge à n'importe quel moment en sélectionnant **Paramètres de l'horloge** (consultez la section «*Configurer l'horloge*» à la page 23, en commençant à l'étape 4 pour obtenir des informations plus détaillées).

Pour ajouter un objet Date/heure :

1. Appuyez sur le bouton **Ajouter un objet**  .
2. Dans le panneau *Ajouter un objet*, appuyez sur le bouton **Série, date et**

heure



3. Dans la boîte de dialogue *Série, date et heure*, sélectionnez :
 - **Date et heure au format texte** : Insère un objet date/heure sur votre étiquette.
 - **Date et heure au format code-barres** : insère un objet de code-barres contenant des données de date et d'heure.

4. Dans le menu *Date et heure*, sélectionnez le ou les formats que vous voulez voir apparaître sur l'étiquette. La zone *Aperçu* affiche les changements immédiatement.

Date/Heure

Inclure la date

Inclure l'heure

Paramètres d'horloge

Format de date:

1/1/2000

1/1/00

01/01/00

01/01/2000

Format d'heure:

18:45:21

18:45:21

18:45

Format de l'heure

12 heures

24 heures

Aperçu

01/01/00 18:45

OK

Annuler

- **Inclure la date** : active ou désactive l'affichage de la date.
- **Inclure l'heure** : active ou désactive l'affichage de l'heure.
- **Format de date** : format de la date imprimée sur la ou les étiquettes.
- **Format d'heure** : format de l'heure imprimée sur la ou les étiquettes.
- **Système horaire** : convention 12 heures (affichage selon le système impérial avec a.m. ou p.m.) ou 24 heures.

5. Lorsque vous avez terminé, appuyez sur le bouton **OK** . Un objet portant la valeur de date/heure actuelle est ajouté à l'étiquette.

Remarque: une fois imprimée, la valeur de date et heure de chaque étiquette reflète la date et l'heure *en cours* de l'imprimante.

Remarque: Si l'horloge du système n'a pas été configurée, le système affiche un message vous demandant de le faire. Sélectionner **OK** vous amène aux **Paramètres de l'horloge**. Sélectionner **Annuler** vous ramène à l'*Éditeur*.

Travailler avec du texte

Sélection ou désélection de texte

Pour sélectionner ou désélectionner des mots dans une zone textuelle :

1. Dans l'*Éditeur*, appuyez sur le ou les mots que vous souhaitez sélectionner :
 - **Sélectionner un mot unique** : Appuyez sur ce mot. Le système met ce mot en surbrillance.
 - **Étendre la sélection** : appuyez sur la touche *Maj* puis appuyez sur un autre mot dans le même objet textuel. Le système met ce ou ces mot(s) supplémentaire(s) en surbrillance.
 - **Désélectionner un mot** : Appuyez sur le mot en surbrillance. Le système désélectionne ce mot. Si plus d'un mot est mis en surbrillance, le système désélectionne tout *sauf* le mot sur lequel vous avez appuyé.

Pour sélectionner des caractères individuels dans une zone textuelle :

1. Dans l'*Éditeur*, appuyez sur l'objet contenant le ou les caractères que vous souhaitez sélectionner.
2. Appuyez sur la zone où vous voulez que la sélection commence (ou utilisez les touches fléchées ← ou → du clavier).
3. Sur le clavier, maintenez la touche **Maj** enfoncée puis appuyez sur la touche fléchée ← ou → pour déplacer le curseur à l'emplacement où vous voulez que la sélection se termine.

Remarque: la sélection sera agrandie d'un caractère à chaque fois que vous appuyez sur une flèche de direction jusqu'à ce que vous relâchiez la touche **Maj**.

Pour sélectionner tous les caractères d'une zone textuelle :

1. Dans l'*Éditeur*, sélectionnez un objet textuel.
2. Appuyez sur le bouton **Sélectionner tous les caractères** . Le système sélectionne tous les caractères d'un objet textuel.

Augmenter ou diminuer la taille du texte

Lorsque vous changez un attribut au niveau du caractère, tout texte en surbrillance reflète le changement, **de même que** le nouveau texte qui suit la position actuelle du curseur. Vous pouvez agrandir ou diminuer la taille du texte en utilisant cette procédure.

Pour augmenter la taille du texte :

- Tapez du texte dans une zone textuelle. Le texte sera automatiquement redimensionné pour tenir dans la taille de la zone textuelle ou pour atteindre la limite de l'étiquette.
- Appuyez sur une zone textuelle ou sélectionnez-la, puis, dans le *Panneau de configuration*, appuyez sur .
- Consultez aussi la section «*Changement de la police, de la taille ou du style de caractère*» à la page 53.

Pour diminuer la taille du texte :



- Appuyez sur **Entrée**. Une nouvelle ligne sera démarrée et la taille du texte diminuée pour tenir dans la zone textuelle.
- Appuyez sur une zone textuelle ou sélectionnez-la, puis, dans le *Panneau de configuration*, appuyez sur .

Supprimer/Effacer du texte

Pour supprimer/ effacer du texte dans une zone textuelle :

1. Tandis qu'une étiquette de texte est affichée dans l'*Éditeur*, appuyez sur un objet textuel. Le curseur (clignotant) est placé à l'extrémité de la zone textuelle.
2. Pour supprimer ou retirer du texte, utilisez les touches suivantes sur le clavier :
 - **Retour arrière** : supprime le ou les caractères situés à *gauche* du curseur :
 - **Caractères en surbrillance** : si des caractères sont en surbrillance, appuyer sur *Retour arrière* supprime tout le texte en surbrillance.

Remarque: appuyer sur **Entrée** supprime tout texte en surbrillance *et* commence une ligne suivante.

3. Pour effacer tout le texte sans supprimer la zone textuelle :
 - a. Appuyez sur le bouton **Sélectionner tous les caractères** .
 - b. Sur le *clavier*, appuyez sur **Retour arrière**. Le texte en surbrillance est effacé.
4. Pour effacer tout le texte et supprimer la zone textuelle, appuyez sur le bouton **Supprimer**  dans la section *Outils*. Tout le texte de la zone textuelle sélectionnée est supprimé *de même que* la zone textuelle.

Changement de la police, de la taille ou du style de caractère

Les attributs au niveau des caractères sont ceux qui affectent un caractère unique ou les caractères d'un objet (par exemple, le « T » du mot Texte). Les attributs au niveau du caractère comprennent la police, la taille de police et le style de police (gras, italiques et souligné).

Lorsque vous changez un attribut au niveau du caractère, tout texte en surbrillance reflète le changement, **de même que** le nouveau texte qui suit la position actuelle du curseur.

Pour changer la police, la taille ou le style d'un caractère dans le panneau de configuration Attributs textuels :



Remarque: lorsque vous changez les attributs textuels depuis le panneau de configuration, les changements sont immédiatement reflétés dans l'*Éditeur*. Tout changement ultérieur reflètera aussi ce changement.

1. Dans l'*Éditeur*, sélectionnez un ou plusieurs caractères de la zone textuelle.
2. Dans le panneau de configuration *Attributs textuels* :

- Appuyez sur le bouton **Polices**  , puis sélectionnez la nouvelle police avant d'appuyer sur le bouton **OK**.

- Appuyez sur n'importe lequel des boutons suivants :  .

Pour modifier la police, la taille ou le style d'un caractère dans la boîte de dialogue Polices :

1. Dans l'*Éditeur*, sélectionnez un ou plusieurs caractères de la zone textuelle.
2. Dans les commandes *Attributs textuels*, appuyez sur le bouton **Polices**  .
3. Dans la boîte de dialogue *Polices*, sélectionnez ou changez l'un des attributs suivants :
 - **Polices** : Sélectionnez une police dans la liste.
 - **Taille** : Tapez la taille du texte. Tout texte en surbrillance passera à la nouvelle taille et le nouveau texte qui suit la position actuelle du curseur reflètera aussi ce changement.
 - **Style** : sélectionnez Gras, Italique et/ou Souligné (consultez également la section «Augmenter ou diminuer la taille du texte» à la page 52).
4. Lorsque vous avez terminé, appuyez sur le bouton **OK**  .

Justification horizontale du texte



Utilisez cette procédure pour définir ou changer la manière dont le texte est aligné horizontalement dans l'objet. Cela affecte principalement les objets textuels à

plusieurs lignes ; le paramètre d'alignement indique le rebord gauche, le centre ou le rebord droit de l'objet.



Remarque: L'alignement horizontal affecte la manière dont le texte s'accroît au fur et à mesure que des caractères sont ajoutés. Le texte justifié à gauche se développe vers la droite, le texte justifié au centre se développe dans les deux sens et le texte justifié à droite se développe vers la gauche.

Pour définir une justification horizontale du texte :

1. Dans l'*Éditeur*, sélectionnez l'objet textuel que voulez changer.
2. S'il n'apparaît pas, appuyez sur le bouton **Options supplémentaires**

  pour accéder aux commandes de *Justification*.

3. Appuyez sur l'option de justification souhaitée (gauche, centre, droit)

   . Le texte est immédiatement affiché et justifié selon la nouvelle option sélectionnée.

Remarque: Les objets textuels peuvent être tous mis en forme sur différents alignements, cependant, le dernier objet textuel défini devient l'option par défaut de tout nouvel objet textuel lors de la session d'édition en cours. Pour de plus amples informations, consultez la section «*Configurez les options textuelles par défaut*» à la page 26.



Texte vertical

Utilisez cette procédure pour aligner du texte verticalement en tant que chaîne de caractères.

Une fois le texte dimensionné pour tenir verticalement sur l'étiquette, la sélection répétée du paramètre vertical ne rétablira pas le texte sur sa taille d'origine. Vous devrez changer manuellement la taille du texte sur son paramètre d'origine.

Pour disposer un texte verticalement :

1. Dans l'*Éditeur*, sélectionnez l'objet textuel que voulez changer.
2. Dans le *Panneau de configuration*, appuyez sur le bouton **Options**

supplémentaires   pour accéder aux commandes *Vertical*.

3. Appuyez sur le bouton **Vertical**  . Le texte est immédiatement affiché verticalement sur l'étiquette.

4. Pour activer ou désactiver le paramètre vertical, appuyez à nouveau sur le bouton  **Vertical**.

Remarques:

- Les coupures de ligne du texte sont traitées en tant qu'espaces lorsque le texte est mis verticalement en forme.
- Si l'objet vertical ne tient pas sur l'étiquette, l'objet et le texte seront redimensionnés afin de tenir dans la zone imprimable de l'étiquette (p. ex. le texte n'est pas tronqué).

Expansion ou condensation du texte

Utilisez cette procédure pour étirer ou condenser les caractères textuels horizontalement. Cela ne change pas la taille de la police.

Pour développer ou condenser du texte :

1. Dans l'*Éditeur*, sélectionnez l'objet textuel que voulez développer ou condenser.
2. Dans le *Panneau de configuration*, appuyez sur le bouton **Options**

supplémentaires   pour accéder aux commandes *Développer/ condenser*.

3. Appuyez sur le bouton **Développer**  ou **Condenser** . Le texte est immédiatement affiché étiré ou condensé sur l'étiquette.

Remarque: Le texte s'étire ou se condense de 50% à 200% par incréments de 10%. Si les limites sont atteintes, les boutons Expansion/Condensation n'ont plus d'effet.



4. Répétez l'étape 3 pour continuer à développer ou à condenser le texte.

Renverser le texte :

Utilisez cette procédure pour inverser les couleurs de premier plan et d'arrière-plan du texte (par exemple, noir sur fond blanc ou blanc sur fond noir).

Pour définir l'impression d'un texte avec inversion :

1. Dans l'*Éditeur*, sélectionnez l'objet textuel dont vous voulez inverser le fond.
2. Dans le *Panneau de configuration*, appuyez sur le bouton **Options**

supplémentaires   pour accéder aux commandes *Inversion*.

3. Appuyez sur le bouton **Inversion** . Le texte apparaît immédiatement avec les couleurs de son premier plan et de son arrière-plan inversées.
4. Pour activer ou désactiver ce paramètre, appuyez à nouveau sur le

bouton  **Inversion**.

Taper du texte et des caractères accentués

Comme pour les claviers de PC standard, chaque touche de caractère prend en charge plusieurs caractères lorsqu'elle est utilisée en combinaison avec les touches <MAJ> et <Alt Gr>.

Les dessus de touche affichent les caractères dans une parmi quatre positions (voir la Figure Combinaisons de touche). La position des caractères sur la touche physique indique comment accéder à ces caractères avec les touches <MAJ> et <Alt Gr>.

Les caractères qui demandent une combinaison de 2 touches ne sont pas différenciés mais ils répondront différemment lorsqu'on les sélectionne. Lorsque vous tapez par exemple sur un caractère accentué, il ne sera pas affiché tant que la lettre à modifier est aussi tapée. Le caractère accentué apparaîtra alors sur la lettre.

Comprendre les combinaisons de touches

- Le terme « Touche » représente la touche physique sur laquelle le caractère accentué se situe.
- Le signe « + » indique qu'il faut appuyer sur au moins deux touches simultanément.
- Une virgule qui sépare une combinaison de touches indique qu'il faut relâcher le premier jeu de touches avant de taper la combinaison suivante.

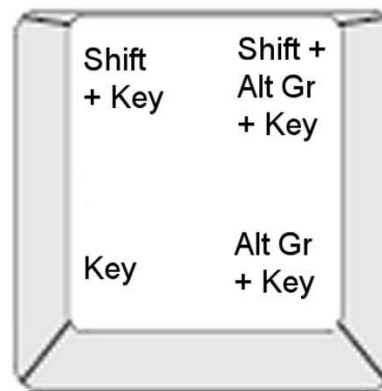

Figure: Combinaisons de touche

Frappe de caractères accentués

Pour accéder à des caractères accentués, taper les combinaisons de touches pourra varier selon la configuration de clavier que vous utilisez.

Remarque: consultez la section «*Mappage et IME (éditeur de méthode d'entrée) pour les caractères asiatiques*» à la page 110 pour obtenir une liste des accentuations disponibles pour des claviers spécifiques.

Pour taper un caractère accentué:

1. Sur le clavier, repérez la touche portant le caractère accentué que vous souhaitez appliquer.
2. Tapez la combinaison adéquate de touches (voir la Figure Combinaisons de touche). Le tableau affiche des exemples de combinaisons de touches.

Remarque: la configuration de clavier utilisée dans tous les exemples est celle du clavier QWERTY nord-américain, sauf pour l'anneau qui utilise le clavier européen QWERTY.

Résultat	Touche d'accent	Combinaison de touches
ç	Cédille	Minuscules : Alt Gr + touche Majuscules : Maj + Alt Gr + Touche
ô à	Circonflexe Grave	Minuscules : Maj + Alt GR + Touche, Lettre Majuscules : Maj + Alt GR + Touche, Maj + Lettre
é ñ	Aigu Tilde	Minuscules : Alt-GR + Touche, Lettre Majuscules : Alt-GR + Touche, MAJ + Lettre
ä	Tréma (umlaut)	Minuscules : MAJ + Touche, Lettre Majuscules : MAJ + Touche, MAJ + Lettre
å	Anneau	Minuscules : Alt + Touche, Lettre Majuscules : Alt + Touche, MAJ + Lettre

Saisie de caractères spéciaux

Utilisez cette méthode pour saisir des caractères textuels tels que des caractères accentués ou des caractères spéciaux qui ne sont *pas* présents sur le clavier physique.

Pour saisir des caractères spéciaux :

1. Dans l'*Éditeur*, sélectionnez un objet textuel puis appuyez sur le bouton

Caractères spéciaux . Une liste des caractères disponibles apparaît.

Remarque: Les caractères disponibles dépendent de la police que vous utilisez.

Caractères spéciaux

	!	"	#	\$	%	&	'	()	*	+
,	-	.	/	0	1	2	3	4	5	6	7
8	9	:	;	<	=	>	?	@	A	B	C
D	E	F	G	H	I	J	K	L	M	N	O
P	Q	R	S	T	U	V	W	X	Y	Z	[

Récent:



Caractères à insérer

OK



Annuler

2. Sélectionnez le ou les caractère(s) que vous souhaitez saisir (vous pouvez sélectionner plus d'un caractère à la fois). Le ou les caractères sélectionnés apparaissent immédiatement dans la zone *Caractères à insérer*.

Remarques:

- Si vous voulez mélanger des caractères spéciaux et normaux, vous pouvez aussi saisir votre texte dans la zone *Caractères à insérer*.
- Appuyez sur les flèches vers le **haut**  ou le **bas**  pour faire défiler les caractères disponibles.

3. Pour supprimer les caractères de cette zone, appuyez sur **Retour arrière** ou mettez en surbrillance les caractères puis appuyez sur **Supprimer**.

4. Une fois que vous avez terminé de choisir le ou les caractères spéciaux, appuyez sur le bouton **OK**  . Les caractères spéciaux sont insérés dans l'objet textuel actif à l'emplacement actuel du curseur.

Travail avec des codes-barres

Les codes-barres sont générés suivant la symbologie standard de l'industrie. Un code-barres typique se compose de lignes verticales (barres) et d'espaces d'épaisseur variable, selon le texte saisi. Il peut aussi comprendre du texte lisible. Le texte lisible correspond aux données saisies, à partir desquelles le code-barres est généré. Puisque vous ne pouvez pas lire les barres et les espaces, vous pouvez afficher le texte qui permet de générer le code-barres.

Les éléments de code-barres prennent uniquement en charge le redimensionnement vertical (hauteur). La largeur du code-barres se base sur les données et la symbologie et ne peut être changée. Cependant, certaines largeurs de code-barres, selon la symbologie utilisée, peuvent être modifiées en changeant leur rapport et leur densité.

Les données de code-barres peuvent être affichées sur la même ligne que les autres données (texte ou symboles). Il n'est pas nécessaire de disposer d'une zone distincte pour le code-barres. Les données de code-barres figurant sur la même ligne que le texte sont positionnées à côté de celui-ci, plutôt que par-dessus.

Comme pour les autres éléments d'objets de l'imprimante, les éléments de codes-barres peuvent être placés, alignés et pivotés.

Cette section explique comment apporter des modifications à un code-barres qui est déjà apposé à une étiquette. Pour savoir comment ajouter un code-barres, consultez la section « *Objets de code-barres* » à la page 46.

Modification d'un code-barres

Pour modifier un code-barres :

1. Dans l'*Éditeur*, sélectionnez un objet de code-barres.

2. Appuyez sur le bouton **Modifier un code-barres**  .

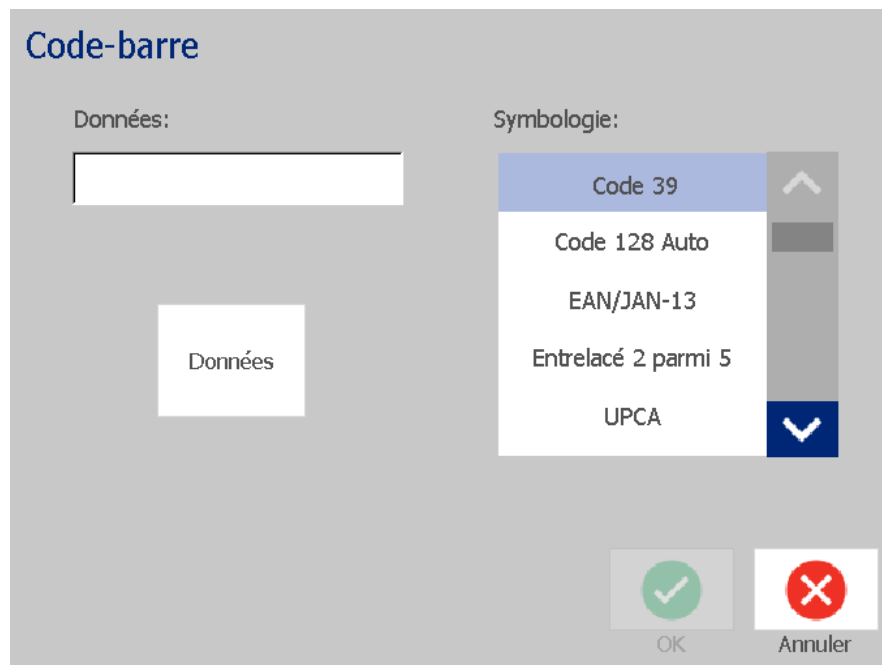

3. Dans la boîte de dialogue *Code-barres*, modifiez les options souhaitées :
 - **Valeur de données**
 - **Symbologie**
 - **Définir la source de données** (facultatif). Pour obtenir des détails, consultez la section «*Conversion du texte ou du code-barres en données variables*» à la page 71.
4. Lorsque vous avez terminé, appuyez sur le bouton **OK**. 



Modification des options de codes-barres

Les options de codes-barres comprennent la définition d'un rapport et d'une densité différents et l'agrandissement ou la réduction de la taille du code-barres.

Taille, rapport et densité des codes-barres

Pour modifier la taille, le rapport ou la densité d'un code-barres :

1. Dans l'*Éditeur*, sélectionnez un objet de code-barres.
2. Dans le *Panneau de configuration*, modifiez les paramètres comme désiré.

- **Taille** : appuyez sur  pour augmenter la taille du code-barres dans sa verticale ou sur  pour la diminuer. Les changements sont immédiatement reflétés dans l'*Éditeur*.
- **Rapport** : le rapport est l'épaisseur entre une barre étroite et une barre large (largeur totale du code-barres). Cela ne s'applique pas à toutes les symbologies. Choisissez l'une des trois options . Les changements sont



immédiatement reflétés dans l'*Éditeur*.



- **Densité** : la densité contrôle la largeur des lignes et des espaces du code-barres. Typiquement, plus la barre et les espaces sont minces, plus la densité du code-barres est élevée et moins il prend de place sur une étiquette. Appuyez sur le bouton **Densité**, puis, dans la boîte de dialogue correspondante, sélectionnez une densité pour votre code-barres. Appuyez sur le bouton **OK**. Les changements sont immédiatement reflétés dans l'*Éditeur*.

Options de texte lisible en clair



Les options de texte de code-barre vous permettent de choisir s'il faut afficher du texte lisible en clair sur votre code-barre et où le placer (au-dessus ou au-dessous du code-barre).

Vous pouvez aussi décider si vous voulez que le texte inclut un caractère de vérification ou un caractère de début/fin.

Pour ajouter du texte lisible :

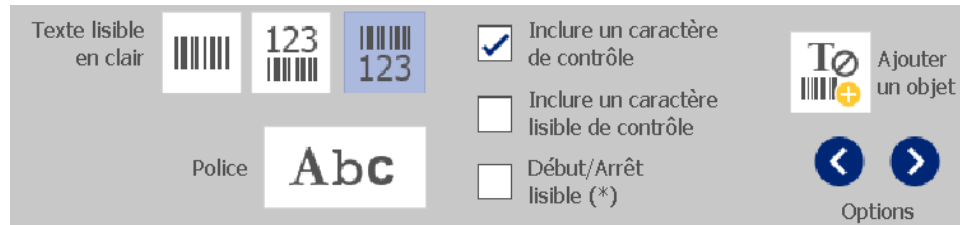
1. Dans l'*Éditeur*, sélectionnez un objet de code-barres.
2. Appuyez sur le bouton **Options supplémentaires**   pour accéder au panneau de configuration intitulé *Texte lisible*.



3. Sélectionnez l'option de **Texte lisible** désirée : *Aucun*, *Au-dessus du code-barres* ou *En-dessous du code-barres*.
4. Afin de choisir une police et/ou une taille pour votre texte lisible, appuyez sur le bouton **Polices** .
5. Dans la boîte de dialogue *Polices*, sélectionnez la police, la taille et/ou le style de texte lisible qui apparaîtront sur votre code-barres.
6. Lorsque vous avez terminé, appuyez sur le bouton **OK** . Le code-barres reflète les modifications.
7. Sélectionnez les options de caractère de contrôle que vous voulez pour votre code-barres. Les changements sont immédiatement reflétés dans l'*Éditeur*.

Traitement des objets

Édition d'objets

Pour éditer un objet, appuyez dessus puis modifiez-le en utilisant l'une des options et/ou attributs disponibles dans le Panneau de configuration. Si vous voulez changer de code-barres ou d'objet graphique, appuyez sur le bouton **Modifier un objet graphique** ou **Modifier un code-barres**, puis modifiez n'importe quelle option apparaissant dans la boîte de dialogue *Code-barres* ou *Sélectionner un objet graphique*.

Déplacement d'objets

Utilisez cette procédure pour déplacer les objets sur l'étiquette. Les objets peuvent être déplacés soit en les glissant, en utilisant les flèches de direction du clavier ou en spécifiant des coordonnées x et y spécifiques. Vous pouvez aussi les déplacer en les alignant à l'un des bords de l'étiquette ou en les centrant soit horizontalement soit verticalement sur l'étiquette.

Remarque: Les objets doivent être entièrement contenus dans la zone imprimable de l'étiquette.

Glisser-déplacer les objets

Pour glisser-déplacer un objet :

1. Dans l'*Éditeur*, sélectionnez l'objet que voulez déplacer.
2. Faites glisser l'objet vers son nouvel emplacement.

Remarques:

- Si vous faites glisser un objet du bord de la portion affichée de l'étiquette (mais cependant dans ses limites), l'écran défilera automatiquement afin que l'objet reste visible.
 - Si vous déplacez un objet afin qu'une partie ou que la totalité de l'objet se situe hors de la zone imprimable de l'étiquette, l'objet sera déplacé dans les limites de l'étiquette.
-

Utilisez les flèches de direction du clavier.

Pour déplacer un objet à l'aide des touches du clavier :

1. Dans l'*Éditeur*, sélectionnez l'objet que voulez déplacer.
2. Sur le clavier, appuyez sur les flèches haut, bas, gauche, droite [**↓←→↑**] pour déplacer l'objet dans la direction souhaitée. Si vous maintenez la touche MAJ enfoncée tout en utilisant les flèches, les objets se déplacent en incréments plus grands.



Remarque: Le panneau d'édition de texte ne peut être affiché si vous voulez déplacer un objet textuel à l'aide des flèches de direction. Si ce panneau est affiché, utiliser les flèches de direction déplacera le curseur dans la zone textuelle. Pour quitter le mode d'édition de texte, appuyez sur **Options supplémentaires**, puis utilisez les touches fléchées pour déplacer l'objet.

3. Répétez l'étape 2 jusqu'à ce que l'objet se trouve à l'emplacement désiré.

Définir la position de l'objet

Utilisez cette procédure si vous voulez déplacer un élément d'étiquette à un emplacement spécifique en configurant ses coordonnées spécifiques x et y.

Pour déplacer un objet en utilisant les coordonnées d'emplacement de l'objet :

1. Dans l'*Éditeur*, sélectionnez l'objet que voulez déplacer.
2. Dans le *Panneau de configuration*, appuyez sur le bouton **Options supplémentaires**   pour accéder à l'option *Taille et position exactes*.
3. Appuyez sur le bouton **Taille et position exactes**.
4. Saisissez une valeur pour :
 - **Distance depuis le bord supérieur de l'étiquette** (coordonnée Y).
 - **Distance depuis le bord gauche** (coordonnée X).

Taille & emplacement exacts

Maintenir le rapport largeur/ hauteur

Largeur d'objet: po

Hauteur de l'objet: po

Distance depuis le haut de l'étiquette: po

Distance depuis le bord gauche: po



OK Annuler

- Lorsque vous avez terminé, appuyez sur le bouton **OK** . L'objet apparaît à l'emplacement spécifié.

Remarque: Si les valeurs saisies entraînent le déplacement de l'objet hors de la zone d'impression, le système redimensionne l'objet et le déplace de manière à ce qu'il tienne dans l'étiquette.

Alignement des objets

Pour aligner des objets sur l'étiquette :

1. Dans l'Éditeur, sélectionnez l'objet que voulez aligner.
2. Appuyez sur le bouton **Options supplémentaires**  , puis accédez au *Panneau de configuration* de l'alignement :

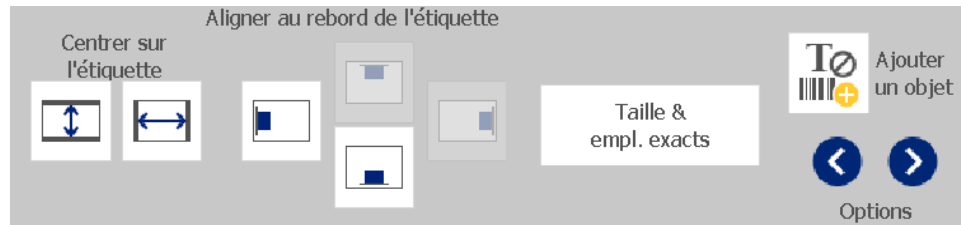

3. Sélectionnez la ou les options d'alignement voulues (les changements seront immédiatement reflétés dans l'Éditeur) :
 - **Centrer sur l'étiquette** : place l'objet au centre *vertical* ou *horizontal* de l'étiquette.
 - **Aligner sur le bord de l'étiquette** : alignez l'objet sur le bord *supérieur*, *inférieur*, *gauche* ou *droit* de l'étiquette. Si l'objet reflète déjà une option, ou si l'option ne peut être utilisée pour cet objet, le bouton sera grisé.

Remarque: Si une option n'est pas disponible ou si l'objet reflète déjà le changement, le ou les bouton(s) d'option est ou sont grisé(s).

Exemple :

Pour déplacer un objet dans le coin supérieur gauche :

a. Appuyez sur  (haut).

b. Appuyez sur  (gauche).



Dimensionnement des objets

Utilisez cette procédure pour définir la taille d'un objet. Vous pouvez définir la taille des objets en utilisant les boutons de taille, en glissant le périmètre des objets sur la taille voulue ou en sélectionnant la longueur et la largeur spécifiques d'un objet.

Remarque: si la taille attribuée à un objet est trop importante, celui-ci risque de chevaucher, voire de recouvrir, les autres objets présents dans l'*Éditeur*.

Utilisation des boutons de taille

Pour utiliser les boutons de taille :

1. Dans l'*Éditeur*, sélectionnez l'objet dont vous voulez modifier la taille.
2. Dans la *Barre d'outils*, appuyez sur le bouton augmenter  ou diminuer . L'augmentation ou la diminution de la taille de l'objet à l'aide des boutons **Taille** redimensionne l'objet de manière strictement proportionnelle.

Remarque: pour les objets de code-barres, ceux-ci sont redimensionnés selon l'orientation de leurs barres (habituellement dans le sens vertical, à moins que le code-barres n'ait subi une rotation).

3. Répétez l'*étape 2* jusqu'à ce que l'objet soit de la taille voulue.

Glissement du périmètre des objets

Pour changer la taille des objets par glissement

1. Dans l'Éditeur, sélectionnez l'objet dont vous voulez modifier la taille.
2. Dans le panneau *Outils*, appuyez sur le bouton **Taille**  pour afficher les poignées de redimensionnement sur l'objet.

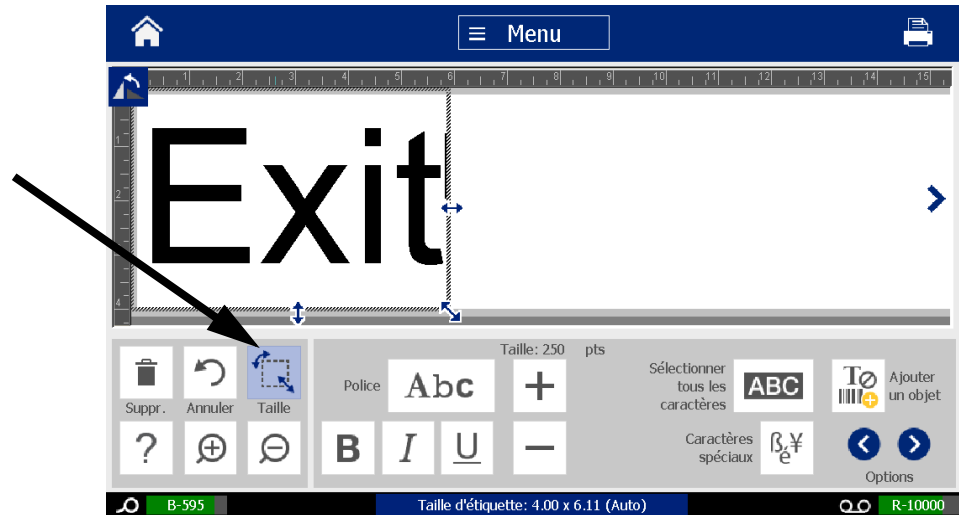



Remarque: Si un objet est tourné, les poignées de dimensionnement non proportionnelles sont masquées. Pour dimensionner l'objet sans respecter les proportions, rétablissez l'objet à l'état non pivoté (0 degré).

3. Appuyez sur une poignée et faites-la glisser sur l'écran tactile pour redimensionner l'objet :
 - **Proportionnellement** : Faites glisser la poignée d'un coin pour redimensionner l'objet en respectant ses proportions.
 - **Non proportionnellement (largeur)** : Faites glisser la poignée de droite pour étirer ou rétrécir la largeur de l'objet dans le sens de la poignée seulement.
 - **Non proportionnellement (hauteur)** : Faites glisser la poignée du bas pour étirer ou rétrécir la hauteur de l'objet dans le sens de la poignée seulement.
4. Pour masquer les poignées de redimensionnement, appuyez à nouveau sur le bouton **Taille** .

Définir la taille de l'objet

Utilisez cette procédure si vous voulez dimensionner un objet en configurant la hauteur et la largeur d'un objet.

Pour dimensionner un objet en utilisant ses dimensions :

1. Dans l'*Éditeur*, sélectionnez l'objet dont vous voulez modifier la taille.
2. Dans le *Panneau de configuration*, appuyez sur le bouton **Options supplémentaires**   pour accéder à l'option *Taille et position exactes*.
3. Appuyez sur le bouton **Taille et position exactes**.
4. Pour conserver les proportions de l'objet, cochez la case **Conserver le rapport hauteur/largeur**.
5. Saisissez une valeur pour :
 - **Largeur de l'objet**
 - **Hauteur de l'objet**

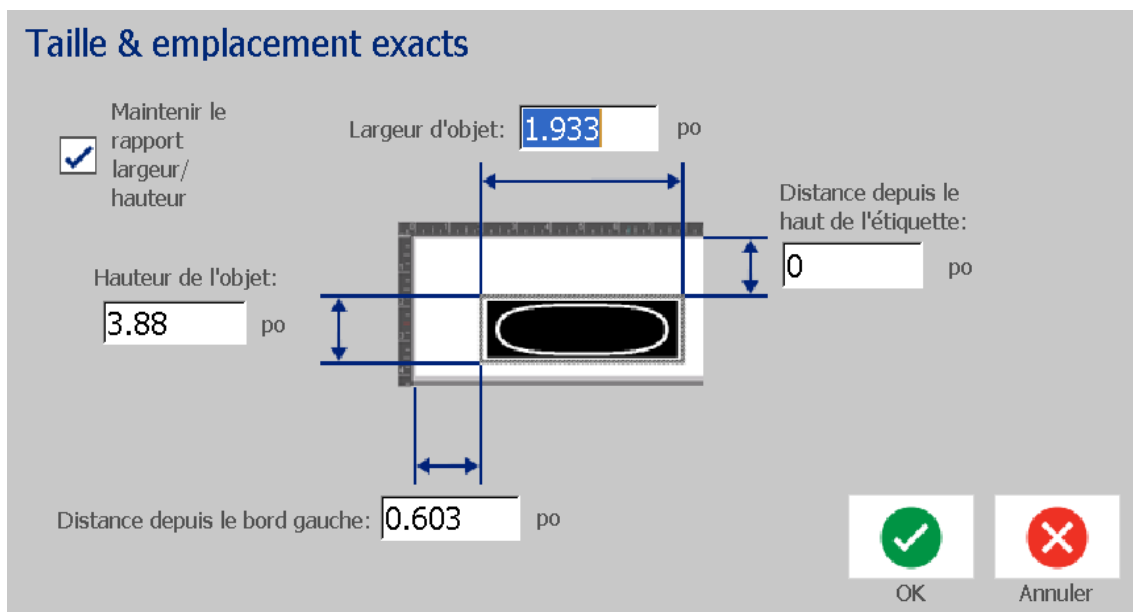

6. Lorsque vous avez terminé, appuyez sur le bouton **OK** . L'objet apparaît à la taille spécifiée.

Remarque: Si les valeurs saisies entraînent le déplacement de l'objet hors de la zone d'impression, le système redimensionne l'objet et le déplace de manière à ce qu'il tienne dans l'étiquette.

Suppression d'un objet

Pour supprimer un objet d'une étiquette :

Remarque: Cette procédure ne supprime pas le texte d'un objet. Pour supprimer le texte, consultez la section «*Supprimer/Effacer du texte*» à la page 52.

1. Dans l'*Éditeur*, sélectionnez l'objet que vous souhaitez supprimer.
2. Appuyez sur le bouton **Supprimer**  ou sur la touche **Suppr** du clavier.

Cadrage d'un objet

Pour placer (ou déplacer) un cadre autour d'un objet, ce dernier doit être du texte ou un graphique. Les objets de codes-barres ne peuvent pas être encadrés. Une fois sélectionnés, les changements sont immédiatement reflétés dans l'*Éditeur*.

Remarque: pour encadrer l'ensemble de l'étiquette, consultez la section «*Encadrement d'une étiquette*» à la page 39.

Pour encadrer un objet sur une étiquette :

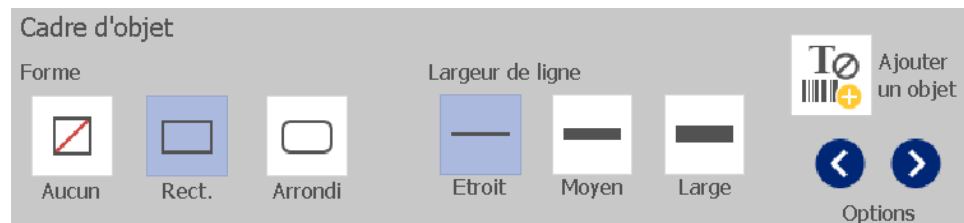

1. Avec une étiquette définie dans l'*Éditeur*, sélectionnez l'objet que vous souhaitez encadrer.
2. Appuyez sur le bouton **Options supplémentaires**  pour accéder au panneau *Cadrage d'objet* :



3. Sélectionnez la *Forme* pour le cadre de l'objet (aucune, rectangulaire ou ronde).
4. Sélectionnez l'*Épaisseur de ligne* pour le cadre (fine, moyenne, large).

Rotation d'un objet

Pour faire pivoter un objet :

1. Dans l'*Éditeur*, appuyez sur l'objet que vous souhaitez faire pivoter.
2. Dans le panneau *Outils*, appuyez sur le bouton **Taille**  [1] pour afficher les poignées de redimensionnement et de rotation.
3. Sur l'étiquette, appuyez sur le bouton **Faire pivoter**  [2]. L'objet est tourné à 90° dans le sens des aiguilles d'une montre.

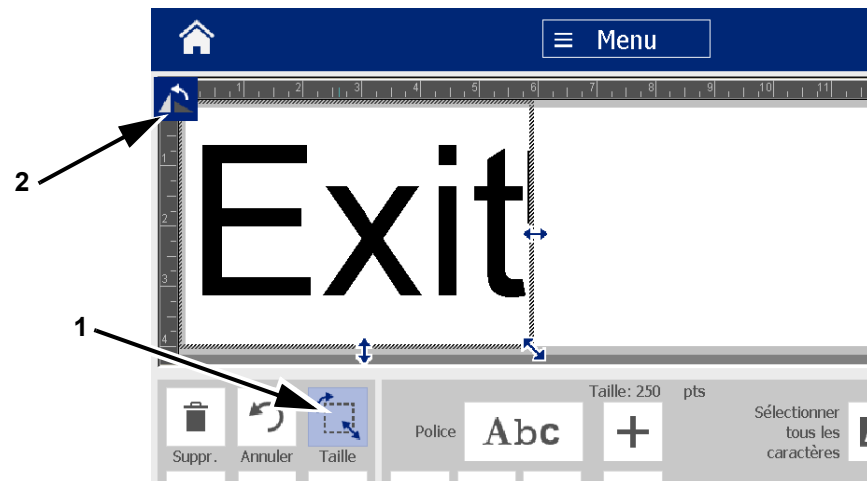

Remarque: Une fois tournée, la police du texte sera réduite de sorte que la zone textuelle entière tienne sur l'étiquette. La taille de police restera réduite même si l'objet est tourné à nouveau dans sa position d'origine (une rotation complète de 360°).

4. Répétez l'étape 3 pour faire pivoter l'objet davantage (sélectionner **Faire pivoter** à 4 reprises replace l'objet dans sa position d'origine).



Conversion du texte ou du code-barres en données variables

Utilisez ces procédures pour convertir un texte ou un code-barres existant en objet de série ou de date et d'heure sur l'étiquette. Cela s'applique aux modèles tout comme aux objets de forme libre.

Remarque: Vous ne pouvez pas ajouter de données de série à un graphique.

Convertir en données de série

Pour convertir du texte ou un code-barres en données de série :

1. Dans l'*Éditeur*, sélectionnez l'objet de texte ou de code-barres que vous souhaitez utiliser pour les données de série.
2. **Texte** : appuyez sur le bouton **Options supplémentaires**   , puis accédez à **Définir la source de données**.

- ou -

Code-barres : appuyez sur le bouton **Modifier un code-barres**  .

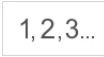
3. Appuyez sur le bouton **Définir la source de données**.
4. Dans la boîte de dialogue correspondante, sélectionnez la source de données parmi les options suivantes et modifiez son format comme vous le souhaitez :
 - **Constante** : Objet fixe (non variable).
 - **Série**
 - **Date et heure** : Insère un objet date/heure sur votre étiquette.
5. Appuyez sur le bouton **Série**  . La boîte de dialogue correspondante apparaît. Pour obtenir des détails, consultez la section « Objets de série » à la page 47.

- Dans la boîte de dialogue *Série*, saisissez ou sélectionnez des valeurs permettant de définir les attributs de la série (la zone *Échantillon* affichera immédiatement un exemple des sélections effectuées) :

Séquence

Valeur de début: Valeur de fin:

Changer de: Nombre total:

Avant la séquence:

Après la séquence:

Echantillon

- Lorsque vous appuyez sur le bouton **OK** , l'objet de texte ou de code-barres est converti en objet de série sur l'étiquette.

Convertir à partir de données de série

Utilisez cette procédure si vous voulez convertir un objet de série en données constantes.

Pour convertir du texte ou un code-barres en données constantes :

- Dans l'*Éditeur*, sélectionnez l'objet de texte ou de code-barres sérialisé que vous souhaitez convertir en données constantes.
- Texte** : appuyez sur le bouton **Options supplémentaires** , puis accédez à **Définir la source de données**.

- ou -

- Code-barres** : appuyez sur le bouton **Modifier un code-barres** .
- Appuyez sur le bouton **Définir la source de données**.

4. Dans la boîte de dialogue *Définir la source de données*, appuyez sur le bouton **Constante**. La boîte de dialogue Code-barres s'ouvre et vous donne la possibilité de changer la valeur des données.

Remarque: si vous ne modifiez pas cette valeur, celle de la boîte de dialogue *Valeur des données* sera utilisée par défaut.

5. Appuyez sur le bouton **OK** . L'objet changera en données fixes (non sérialisées).

Convertir en Date/Heure

Pour convertir un objet de date et d'heure en données constantes :

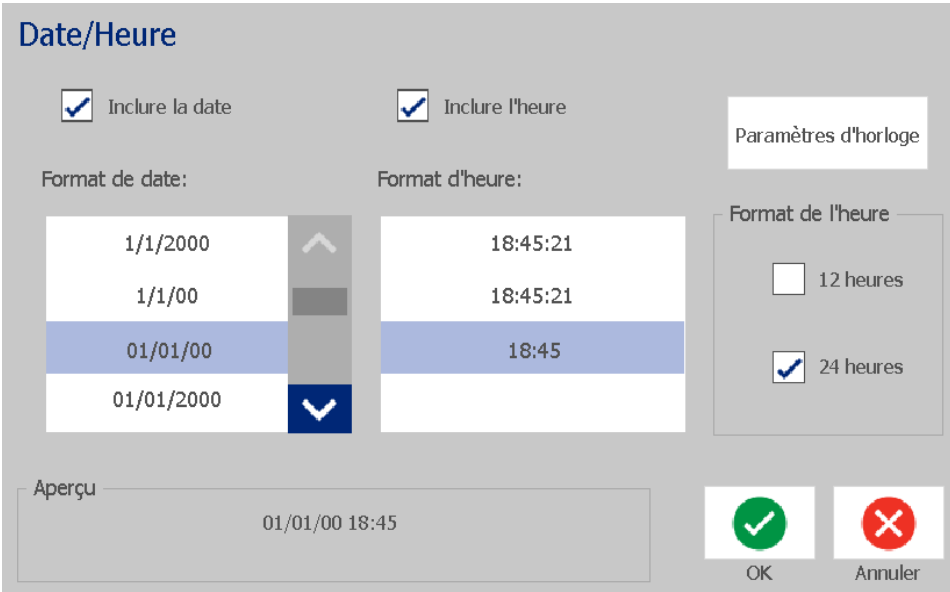

1. Sélectionnez un objet.
- ou -
Appuyez sur l'*Éditeur* afin de créer un objet.
2. Appuyez sur le bouton **Série, date et heure** . La boîte de dialogue *Date et heure* apparaît. Consultez la section « Objets de série » à la page 47 pour connaître les instructions.
3. Dans la boîte de dialogue *Série, date et heure*, sélectionnez **Date et heure au format texte** ou **Date et heure au format code-barres**.
4. Dans la boîte de dialogue *Date et heure*, sélectionnez les paramètres désirés pour l'objet.



5. Lorsque vous avez terminé, appuyez sur le bouton **OK** .

Convertir depuis une Date/Heure

Pour convertir un objet de date et d'heure en données constantes :



1. Sélectionnez l'objet date ou heure.
2. Appuyez sur le bouton **Options supplémentaires**   pour accéder à l'option *Définir la source de données*.
3. Appuyez sur le bouton **Définir la source de données**.
4. Appuyez sur le bouton **Constante**. La date/heure est convertie en données modifiables.

5 Impression des étiquettes

Aperçu des étiquettes

Prévisualisez vos étiquettes avant impression pour vous assurer qu'elles respectent vos spécifications.

Pour afficher l'aperçu d'une étiquette :

1. Tandis qu'une étiquette définie est affichée dans l'*Éditeur*, appuyez sur le bouton **Imprimer**  .
2. Dans la boîte de dialogue *Imprimer*, appuyez sur le bouton **Aperçu**  . L'étiquette entière apparaît pour que vous puissiez l'examiner.



3. (Données de série uniquement.) Si vous utilisez des données de série, plusieurs étiquettes sont générées. Appuyez sur le bouton **Étiquette suivante**  ou

Étiquette précédente  pour afficher les étiquettes générées à partir de l'objet de série.

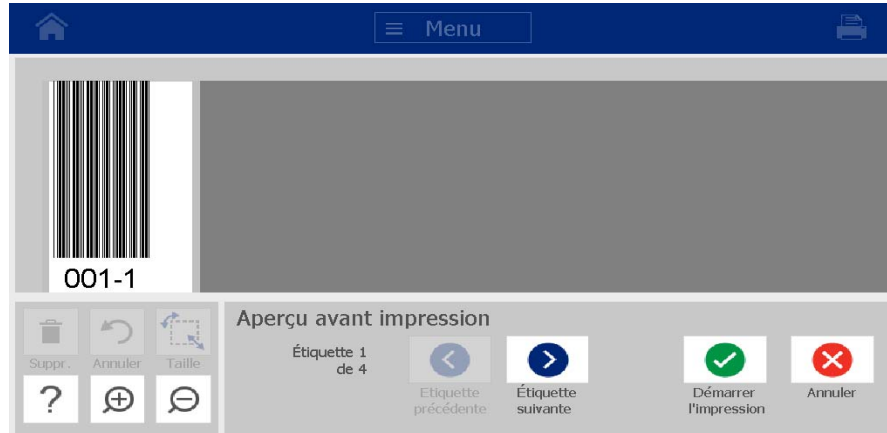

4. Appuyez sur le bouton **Démarrer l'impression**  ou **Annuler** .

Impression des étiquettes

Lorsque vous imprimez vos étiquettes, gardez ce qui suit à l'esprit :

- Selon les paramètres de découpe sélectionnés, la coupe se réalise entre chaque étiquette ou à la fin du travail d'impression
- Si aucun média ou ruban n'est installé, l'impression ne commence pas et il vous est demandé d'installer le média ou le ruban.
- Si vous ouvrez le couvercle du ruban lors de l'opération d'impression, l'impression s'arrête et un message s'affiche vous demandant de fermer le couvercle. La tâche d'impression est annulée. Pour imprimer les étiquettes, vous devez redémarrer la tâche d'impression.

Impression des étiquettes

Utilisez cette procédure pour imprimer des étiquettes que vous avez créées sur l'imprimante.

Pour imprimer des étiquettes :



1. Tandis qu'une étiquette définie est affichée dans l'*Éditeur*, appuyez sur le bouton **Imprimer** . La boîte de dialogue *Imprimer* s'affiche avec le nombre d'exemplaires défini par défaut sur 1.
2. Dans la boîte de dialogue *Imprimer*, sélectionnez les options d'impression :
 - **Exemplaires** : (visible uniquement pour une étiquette ne comprenant aucune donnée de série.)

- **Étiquettes à imprimer** : (visible uniquement pour les étiquettes comportant des données de série.) Choisissez d'imprimer toutes les étiquettes ou sélectionnez une plage d'étiquettes à imprimer. Un jeu d'étiquettes est imprimé. Si l'étiquette comprend plus d'un objet de série, l'option d'imprimer « toutes les étiquettes » génère un jeu complet d'étiquettes à partir de l'objet de série qui imprime le plus d'étiquettes ; la série la plus courte se répétera jusqu'à ce que la série la plus longue soit terminée.
 - **Miroir** : imprime des étiquettes destinées à être lues dans un miroir ou pour lesquelles le texte doit être lisible au travers de celles-ci. Le paramètre Miroir n'est **pas** conservé pour la prochaine tâche d'impression. Il doit être resélectionné à chaque fois que vous voulez imprimer des étiquettes en image miroir.
 - **Aperçu**
 - **Énergie d'impression** (accessible depuis le bouton *Paramètres avancés*)
 - **Ajuster le décalage** (accessible depuis le bouton *Paramètres avancés*)
3. Appuyez sur le bouton **Démarrer l'impression**  pour lancer l'impression de l'étiquette.

Annulation d'une tâche d'impression

De multiples tâches d'impression peuvent se trouver dans la file d'impression. Seule la tâche en cours peut être annulée.

Pour annuler une tâche d'impression :

1. À l'écran d'*Accueil*, appuyez sur le bouton d'impression  pour afficher la boîte de dialogue *Imprimer*, si ce n'est pas déjà le cas.
2. Dans cette boîte de dialogue, appuyez sur le bouton **Annuler la tâche d'impression en cours** . L'imprimante interrompt immédiatement l'impression et affiche un message de confirmation intitulé *Annuler la tâche*.
3. Appuyez sur **Oui** pour annuler la tâche. L'imprimante découpe le support.

Remarque: une fois l'annulation confirmée, il est impossible de reprendre la tâche d'impression.

Reprise d'un travail d'impression interrompu

Utilisez cette procédure pour reprendre un travail d'impression qui a été interrompu.

Pour reprendre une tâche d'impression interrompue :

1. Une fois que le message d'interruption de travail s'affiche, corrigez la condition qui a entraîné l'interruption (p. ex. le remplacement du média ou du ruban).
2. Sélectionnez l'option pour continuer :
 - **Reprendre la tâche en cours** (réimprime l'étiquette en cours puis continue à imprimer)
 - **Reprendre à la prochaine** (imprime l'étiquette suivante puis continue à imprimer)
 - **Annuler** pour annuler la tâche d'impression.

Alimenter et découper le stock d'étiquettes

Si vous installez un support dont le bord avant est grossièrement découpé, vous devriez envisager de le sortir légèrement de l'imprimante (au moyen du bouton Avance) et de le découper. De même, faites légèrement sortir le support de l'imprimante (au moyen du bouton Avance) et découpez-le s'il comporte une tâche partiellement imprimée que vous devez retirer.

Pour faire sortir le stock d'étiquettes de l'imprimante et/ou le découper :

1. Tandis que l'imprimante est allumée, appuyez de façon répétée sur **Avance**  jusqu'à ce que la longueur de support désirée sorte de l'imprimante.

Remarque: en ce qui concerne les supports prédécoupés, ils sont avancés en position de découpe, qui est la prochaine étiquette prédécoupée. Pour le support en continu, il avance de cinq centimètres chaque fois que vous appuyez le bouton Avance.

2. Si vous le souhaitez, vous pouvez appuyer sur **Couper** . L'imprimante découpera le média.

Réglage de l'énergie d'impression

Si votre impression est irrégulière, il peut être nécessaire d'obscurcir davantage l'impression. Cependant, si votre ruban colle ou se déchire pendant l'impression, il se peut que l'énergie de chaleur soit trop élevée et elle doit donc être réduite.



MISE EN GARDE !

Imprimer constamment à des niveaux d'énergie élevés risque d'entraîner des bourrages sur l'imprimante ou d'autres erreurs d'impression et cela risque de réduire la durée de vie générale de votre tête d'impression.

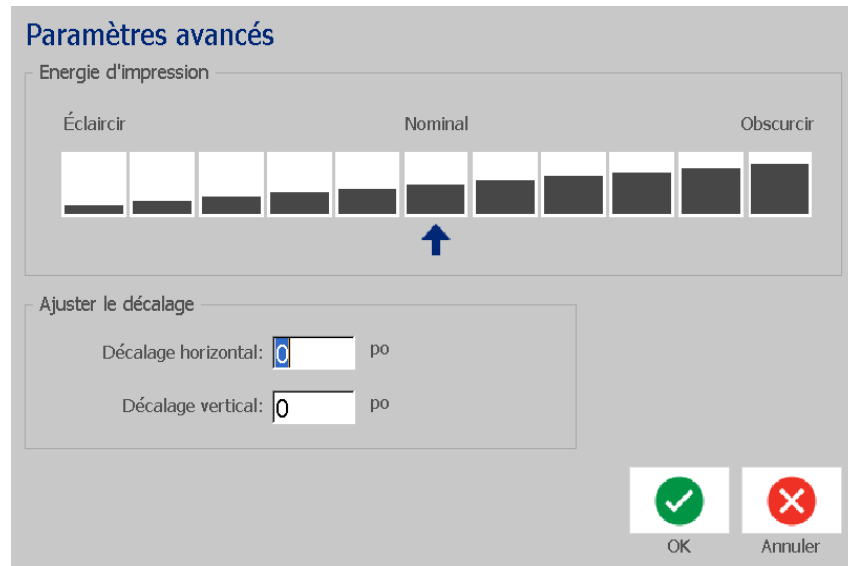

Pour régler l'énergie d'impression :

1. Tandis qu'une étiquette définie est affichée dans l'*Éditeur*, appuyez sur le bouton **Imprimer** .
2. Dans la boîte de dialogue correspondante, appuyez sur le bouton **Paramètres avancés**.



3. Dans la zone *Énergie d'impression*, cochez la case appropriée pour obscurcir ou éclaircir l'impression.

Remarque: L'énergie d'impression est par défaut définie sur une option nominale pour assurer le meilleur niveau de performance possible.

4. Appuyez sur le bouton **OK** . Le niveau d'énergie d'impression est modifié et la boîte de dialogue *Imprimer* s'affiche.
5. Sélectionnez vos options d'impression et appuyez sur le bouton **Démarrer l'impression** . Le système utilise la nouvelle option d'impression des étiquettes contenues dans ce travail d'impression.

Remarque: L'option *Énergie d'impression* sélectionnée reste en effet pour tous les travaux d'impression suivants avec le média en cours installé. Lorsqu'un nouveau média est installé, le niveau d'énergie d'impression est réinitialisé sur l'option par défaut. Le niveau d'énergie d'impression est également réinitialisé lors du réamorçage du système.

Réglage du décalage d'impression

Le décalage d'impression est une valeur qui déplace légèrement l'image de sa position « nominale » dans un sens ou dans l'autre de l'étiquette. Il s'utilise typiquement pour effectuer un réglage de précision de l'image imprimée sur une étiquette prédécoupée ou pour déplacer légèrement l'image plus près ou plus loin du rebord d'un média en continu.

Pour régler le décalage d'impression :

1. Tandis qu'une étiquette définie est affichée dans l'*Éditeur*, appuyez sur le bouton **Imprimer** .
2. Dans la boîte de dialogue correspondante, appuyez sur le bouton **Paramètres avancés**.

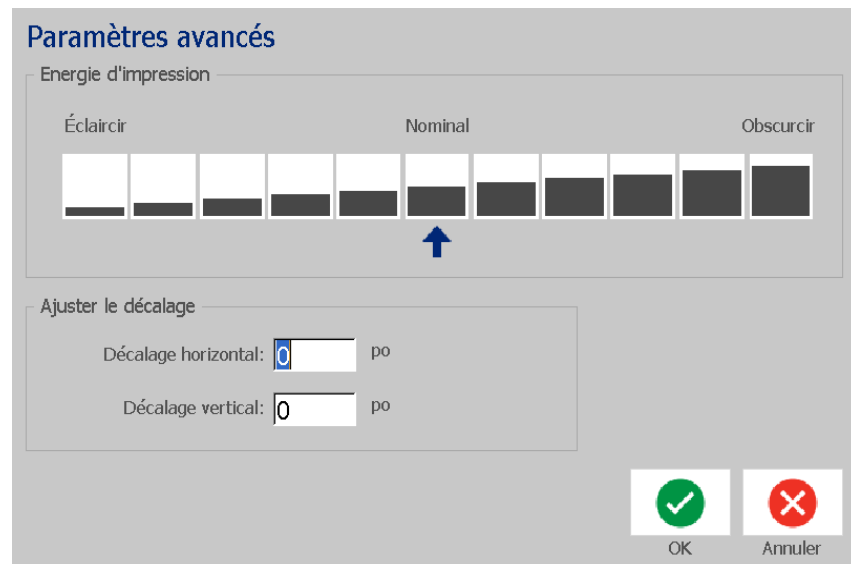

3. Dans la zone *Ajuster le décalage*, saisissez une valeur dans les champs de décalage horizontal et/ou vertical :
 - **Décalage horizontal** : déplace l'image (la portion imprimée de l'étiquette) vers la droite ou vers la gauche.
 - **Décalage vertical** : déplace l'image (la portion imprimée de l'étiquette) vers le haut ou vers le bas.

Impression à partir d'un PC

Utilisez cette procédure pour imprimer des étiquettes que vous avez créées sur un PC. Pour de plus amples informations, consultez la section «*Applications compatibles*» à la page 2.

Remarque: pour utiliser cette procédure, l'imprimante doit être physiquement connectée au PC, les pilotes adéquats (c.-à-d. le pilote d'impression, le pilote USB) doivent être installés sur le PC (consultez la section «*Utilisation de votre imprimante avec un PC*» à la page 17) et l'imprimante BradyPrinter S3100 doit être sous tension.

Pour imprimer à partir d'un PC :

1. Dans l'application de création d'étiquettes du PC, démarrez le travail d'impression. La tâche est envoyée à la file d'impression de l'imprimante. Pour annuler une tâche, consultez la section «*Annulation d'une tâche d'impression*» à la page 77.

6 Travail sur les fichiers d'étiquettes

Enregistrer un fichier d'étiquettes

Utilisez cette procédure pour enregistrer un fichier d'étiquettes.

1. Lorsque vous avez une étiquette créée dans l'*Éditeur*, appuyez sur le bouton **Menu**.
2. Appuyez sur le bouton **Enregistrer un fichier** . La boîte de dialogue correspondante apparaît.

Remarque: Si l'étiquette a été préalablement enregistrée, le fichier offrira par défaut cet emplacement et le nom du fichier. Si l'emplacement de stockage n'est plus disponible (p. ex. si l'emplacement de stockage externe a été supprimé), le système propose par défaut l'emplacement de mémoire interne.

3. Sélectionnez un **Emplacement d'étiquette** :
 - **Mémoire interne** (le fichier est enregistré sur l'imprimante).
 - **USB externe** (le fichier est enregistré sur une clé USB). Si l'emplacement est plein, aucun fichier ne pourra être enregistré jusqu'à ce qu'un ou plusieurs fichiers situés à cet endroit ne soient supprimés.

Remarque: le système ne prend en charge qu'une clé USB à la fois.

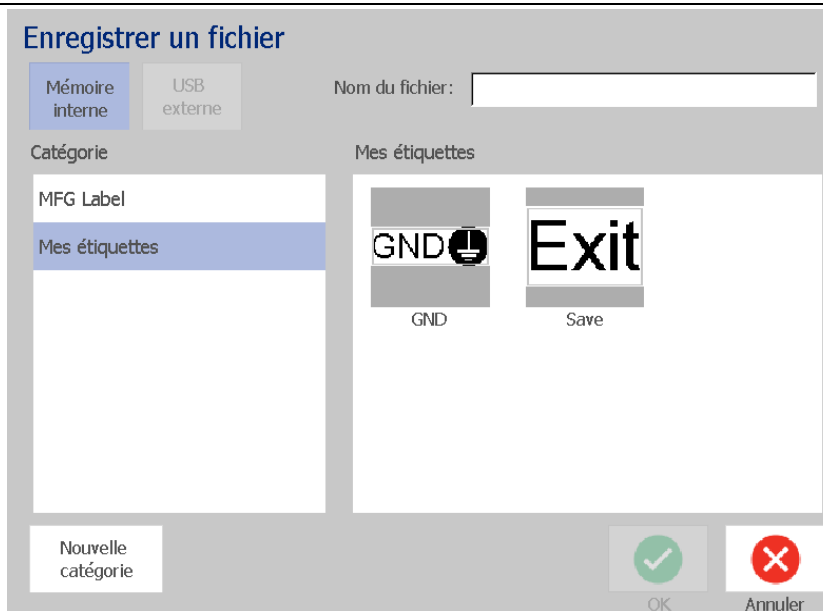

4. Sélectionnez une **Catégorie** ou appuyez sur le bouton **Nouvelle catégorie**, puis saisissez un nom de catégorie.
5. Sélectionnez un **Nom de fichier** : Tapez un nom pour le fichier d'étiquettes ou confirmez le nom de fichier d'étiquettes existant si le fichier a été précédemment enregistré à cet emplacement. Le système ne vous laissera pas taper de caractères illégaux.

Remarque: Si le nom de fichier existe déjà, le système vous demandera si vous voulez remplacer le fichier existant.

6. Appuyez sur le bouton **OK**  pour enregistrer le fichier d'étiquette. L'étiquette reste affichée dans l'*Éditeur*.

Ouvrir un fichier d'étiquettes

Utilisez cette procédure pour récupérer un fichier d'étiquettes qui a été enregistré en mémoire interne ou externe.

1. Appuyez sur le bouton **Menu**.
2. Appuyez sur le bouton **Ouvrir un fichier** . Si un fichier d'étiquette comportant des modifications non enregistrées se trouve dans l'*Éditeur*, vous serez invité à enregistrer le fichier en cours. Appuyez sur **Non** si vous ne souhaitez pas enregistrer l'étiquette.
3. Dans la boîte de dialogue *Ouvrir un fichier d'étiquette*, sélectionnez l'**Emplacement** et la **Catégorie** où le fichier est enregistré. Le système affichera tous les fichiers d'étiquettes disponibles à cet endroit.
4. Sélectionnez le fichier d'étiquettes que vous souhaitez ouvrir. L'étiquette s'ouvre immédiatement dans l'*Éditeur*.

Remarque: Si l'étiquette sélectionnée ne tient pas sur le média actuellement installé, il vous sera demandé de laisser le système faire tenir les données ou d'annuler l'opération. Si vous choisissez de faire tenir les données, les objets seront déplacés et/ou redimensionnés pour tenir sur l'étiquette.

Supprimer un fichier d'étiquettes

Pour supprimer un fichier d'étiquette :

1. Appuyez sur le bouton **Menu**.
2. Dans la liste des menus, appuyez sur le bouton **Supprimer un fichier**



3. Dans la boîte de dialogue *Supprimer un fichier d'étiquette*, sélectionnez l'emplacement où se situe l'étiquette :
 - **Mémoire interne** (fichiers d'étiquette enregistrés sur l'imprimante).
 - **USB externe** (fichiers d'étiquette enregistrés sur une clé USB).
4. Choisissez la **Catégorie** dans laquelle l'étiquette est enregistrée. Le système affichera les fichiers d'étiquettes disponibles dans l'emplacement sélectionné.
5. Touchez le fichier d'étiquettes que vous souhaitez supprimer.
6. À l'invite qui apparaît vous demandant de confirmer la suppression du fichier, appuyez sur **Oui**. Le fichier est supprimé de façon permanente.

- ou -

Appuyez sur **Non** si vous voulez revenir à l'écran précédent sans supprimer le fichier.

Remarque: Si vous supprimez toutes les étiquettes d'une catégorie, le système supprimera automatiquement la catégorie (sauf Mes étiquettes).

7 Utilisation des outils du système

Importer des graphiques

Utilisez cette procédure pour ajouter vos propres graphiques à utiliser dans les étiquettes qui seront créées sur l'imprimante. Le ou les formats des objets graphiques qui sont importés doivent être pris en charge et ces objets doivent être importés depuis une clé USB. Les formats de fichiers graphiques pris en charge sont Windows metafile (*.wmf) et Bitmap (*.bmp).

Remarque: Il s'agit d'une imprimante monochrome. Les graphiques importés doivent être en noir et blanc.

Les images au format Windows metafile (*.wmf) sont des images vectorielles qui conservent leur clarté et leur netteté lorsqu'elles sont redimensionnées. Les fichiers bitmap (*.bmp) se composent de pixels qui risquent de devenir flous et déformés lorsqu'on en change la taille. Veillez à choisir le format correct pour le graphique que vous utilisez.

Pour importer un objet graphique :



1. Copiez l'objet graphique à importer dans le répertoire racine de la clé USB que vous utilisez.
2. Connectez la clé USB qui contient le ou les objets graphiques à n'importe quel port USB disponible sur l'imprimante.

Remarque: le système ne prend en charge qu'une seule clé USB à la fois.

3. Appuyez sur le bouton **Menu**.

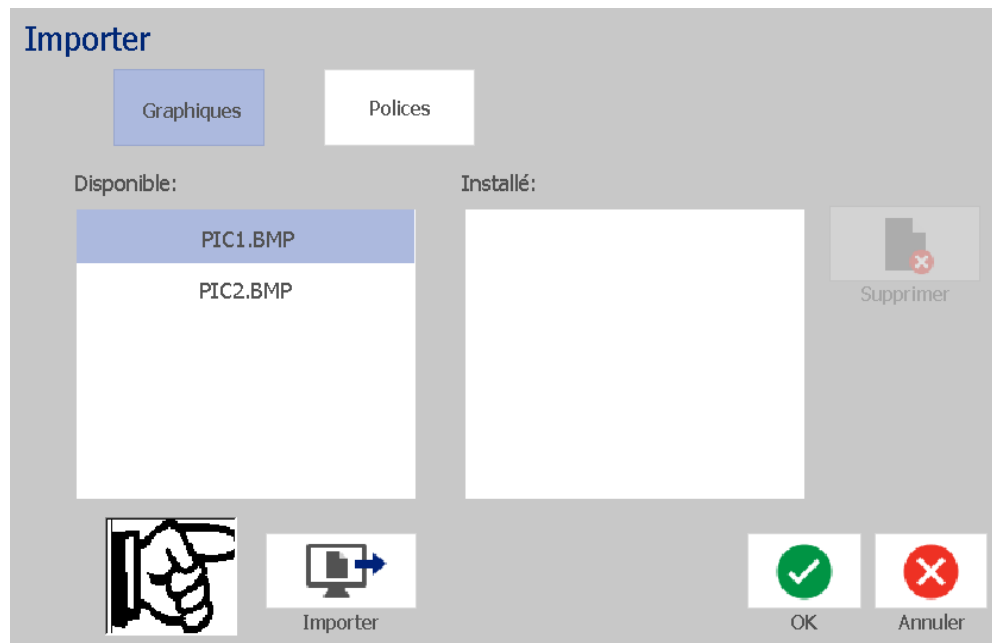
4. Appuyez sur le bouton **Importer** . La boîte de dialogue correspondante apparaît.



5. Dans la boîte de dialogue *Importer*, appuyez sur le bouton **Objet graphique**.
6. Dans la liste *Disponible*, sélectionnez l'objet graphique que vous souhaitez importer. Un aperçu du graphique sélectionné apparaît au bas de la boîte de dialogue.
7. Appuyez sur le bouton **Importer** . L'objet graphique est importé et le nom apparaît dans la liste *Importé*.
8. Répétez les étapes 5 à 7 jusqu'à ce que tous vos objets graphiques soient sélectionnés.
9. Appuyez sur le bouton **OK** . Les objets graphiques à utiliser sur les étiquettes sont placés dans la catégorie *Objets graphiques importés*. Pour savoir comment ajouter un objet graphique, consultez la section «*Objets graphiques*» à la page 43.

Remarque: si l'espace disponible n'est pas suffisant pour enregistrer le ou les objets graphiques importés, vous devez supprimer certains fichiers enregistrés («*Supprimer un fichier d'étiquettes*» à la page 83) ou supprimer des fichiers précédemment importés («*Supprimer des graphiques importés*» à la page 87) avant de pouvoir importer de nouveaux objets graphiques. Il y a environ 56Mo d'espace de stockage disponible.



Supprimer des graphiques importés

Utilisez cette procédure pour supprimer vos propres graphiques importés dont vous n'avez plus besoin.

Pour supprimer un objet graphique :

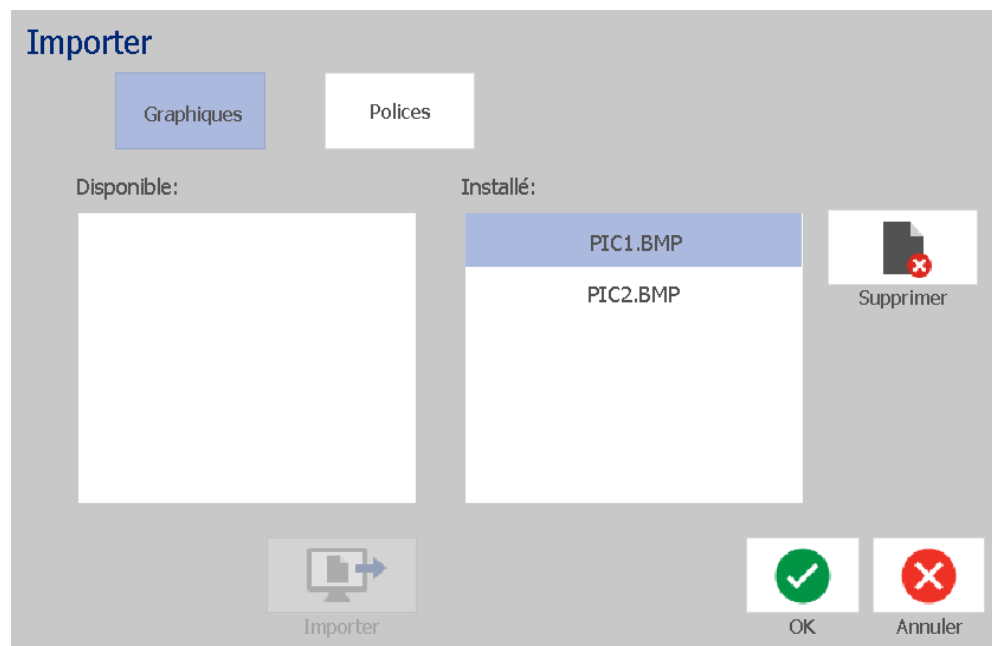
1. Appuyez sur le bouton **Menu**.
2. Appuyez sur le bouton **Importer** . La boîte de dialogue correspondante apparaît.



3. Dans la boîte de dialogue *Importer*, appuyez sur le bouton **Objet graphique**.
4. Dans la liste *Importé*, sélectionnez l'objet graphique que vous voulez supprimer.
5. Appuyez sur le bouton **Supprimer** .
6. Appuyez sur **Oui** pour confirmer la suppression. L'objet graphique sera supprimé de la liste *Installé*.
7. Répétez les étapes 3 à 6 pour supprimer davantage d'objets graphiques.
8. Appuyez sur le bouton **OK**  pour quitter la boîte de dialogue.

Importer polices

Utilisez cette procédure pour ajouter vos propres polices à utiliser dans les étiquettes qui seront créées sur l'imprimante. Seules les polices True-Type peuvent être importées.

Pour importer une police :

1. Copiez les polices à importer dans le répertoire racine de la clé USB que vous utilisez.
2. Branchez la barrette USB à l'un des ports USB disponibles de votre imprimante.

Remarque: le système ne prend en charge qu'une seule clé USB à la fois.

3. Appuyez sur le bouton **Menu**.
4. Dans la liste des options de menus, appuyez sur le bouton **Importer**



. La boîte de dialogue correspondante apparaît.

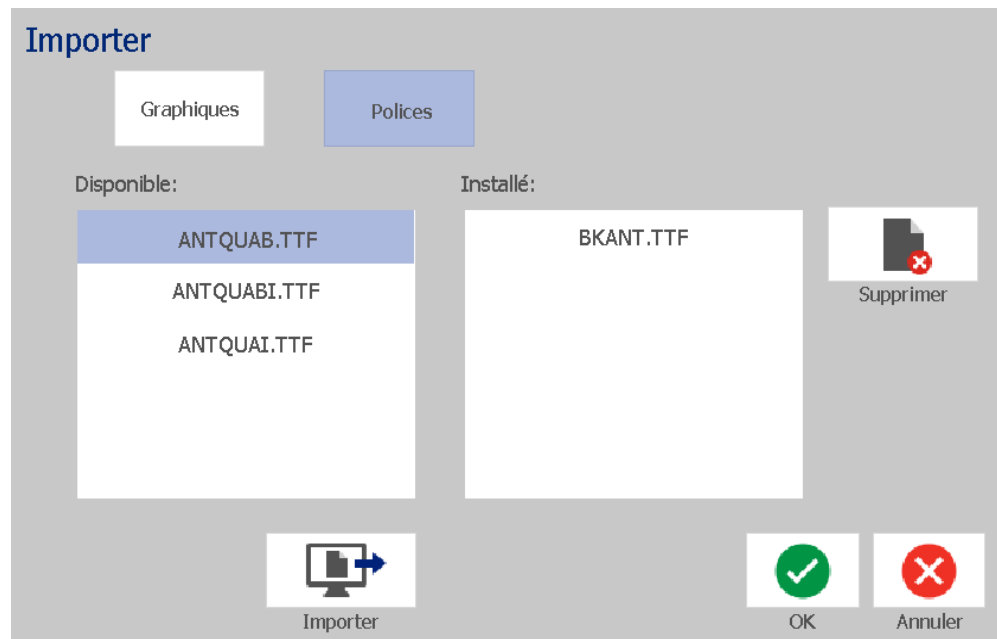

5. Dans la boîte de dialogue *Importer*, appuyez sur le bouton **Polices**.
6. Dans la liste *USB externe*, sélectionnez la police que vous souhaitez importer.
7. Appuyez sur le bouton **Importer** . La police est importée et le nom apparaît dans la liste *Importé*.
8. Répétez les étapes 5 à 7 jusqu'à ce que toutes vos polices aient été importées.

9. Appuyez sur le bouton **OK** .

Remarque: S'il n'y a pas suffisamment d'espace disponible pour enregistrer la ou les police(s) importée(s), vous devez créer de l'espace sur le système avant de pouvoir importer de nouvelles polices. Vous pouvez créer cet espace en supprimant certains fichiers enregistrés. Il y a environ 56MB d'espace de stockage disponible.

Installation des mises à niveau du firmware

Pour mettre à niveau le firmware :



MISE EN GARDE !

Ne débranchez pas l'alimentation électrique de l'imprimante au cours d'une mise à niveau.

1. Depuis un ordinateur, rendez-vous sur www.bradyid.com.
2. Accédez à **Assistance technique**, puis, sous *Téléchargements*, cliquez sur **Firmware**.
3. Recherchez le firmware BradyPrinter S3100 le plus récent de la liste et cliquez dessus. Vous pouvez trier la liste par ordre alphabétique afin de trouver le modèle de l'imprimante plus facilement.
4. Cliquez sur **Begin Download** (Commencer le téléchargement).
5. Enregistrez le fichier téléchargé sur une clé USB.
6. Branchez la barrette USB à l'un des ports USB disponibles de votre imprimante. L'imprimante reconnaît le fichier de mise à niveau et affiche un message sur l'écran tactile.
7. Suivez les instructions qui s'affichent sur l'écran tactile. Lorsque la mise à niveau est terminée, l'imprimante redémarre.

8 Entretien

Mise hors tension de l'imprimante et retrait du média

Avant d'effectuer toute procédure de maintenance qui implique l'ouverture du couvercle du boîtier, vous devez mettre l'imprimante hors tension et retirez le média de l'imprimante.

Pour mettre l'imprimante hors tension et retirer le support :

1. Retirez la prise d'alimentation [1] de l'imprimante.



2. Ouvrez le couvercle du boîtier (il s'ouvre à partir de la gauche).



3. Libérez le verrou sur le couvercle du ruban [2] et basculez-le en position ouverte.
4. Libérez le verrou de la cartouche de ruban [3] et soulevez la cartouche vers le haut pour la sortir.

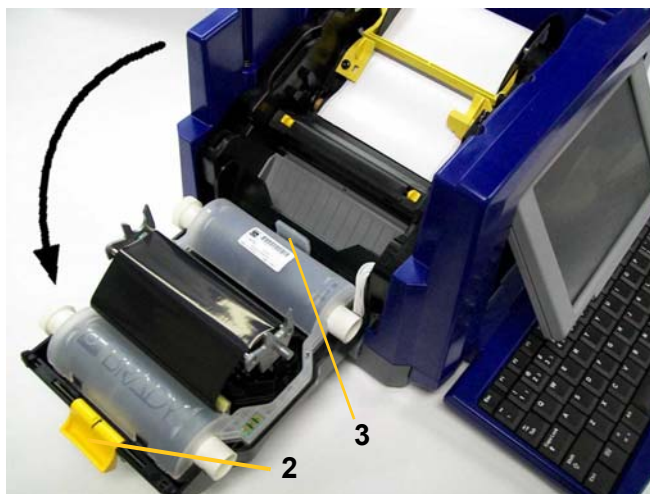

5. Déplacez l'essuyeur de support jaune [4] complètement vers la droite (si vous êtes face à l'écran).
6. Déplacez les guides du média jaune [5] en position complètement ouverte.
7. Retirez la cartouche de média des emplacements du support de média [6].

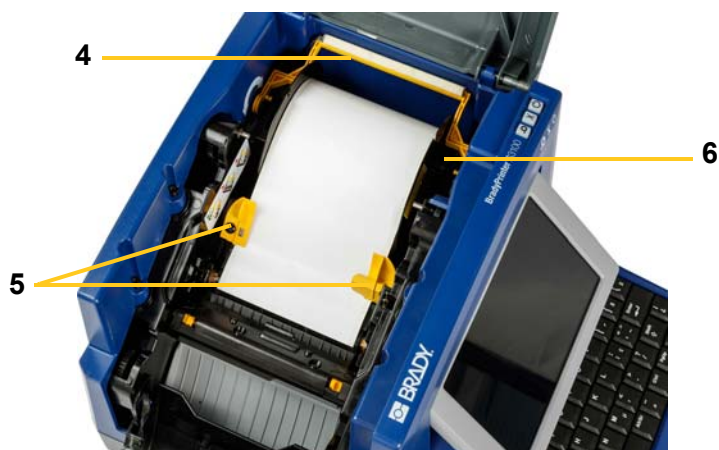

Nettoyage de l'imprimante

Nettoyage des résidus de l'imprimante et du clavier

Lorsque vous effectuez une maintenance quelconque de l'imprimante, vous devez aussi nettoyer tout résidu entraîné par le média.

Matériel nécessaire :

- Bouteille d'air comprimé, acheté localement (p. ex. HOSA AIR-464 Gear Duster)
- Chiffon Antistatique
- Alcool isopropylique
- Lunettes de sécurité

Pour nettoyer les résidus accumulés sur l'imprimante :



MISE EN GARDE !

Portez toujours des lunettes de sécurité lorsque vous utilisez de l'air comprimé.

1. Mettez l'imprimante hors tension et retirez le support (consultez la section «*Mise hors tension de l'imprimante et retrait du média*» à la page 90).
2. En portant vos lunettes de sécurité, vaporisez l'air comprimé sur toutes les parties de l'imprimante et du clavier qui portent des résidus.

Remarque: Si vous n'avez pas d'air comprimé à disposition, utilisez un chiffon antistatique légèrement humidifié avec de l'alcool isopropylique et retirez tout résidu.

3. Utilisez si nécessaire un chiffon antistatique humide pour nettoyer les touches du clavier.
4. Remettez en place le ruban et le rouleau de média.
5. Fermez tous les couvercles et branchez le cordon d'alimentation.

Nettoyage de l'écran tactile

Matériel nécessaire

- Chiffon antistatique
- Alcool isopropylique
- ou -
- Chiffon pré-humidifié (convient au nettoyage des moniteurs)

Pour effacer le contenu de l'écran tactile :

Remarque: Les nettoyants normaux contenant de l'ammoniaque, des solutions savonneuses ou des acides peuvent endommager l'écran. Utilisez uniquement un chiffon non pelucheux imbibé d'alcool isopropylique.

1. Humectez légèrement un chiffon antistatique avec de l'alcool isopropylique ou utilisez un chiffon pré-humidifié adéquat pour le nettoyage d'un moniteur de PC.
2. Essuyez doucement l'écran à l'aide du chiffon jusqu'à ce que tous les résidus soient éliminés.

Nettoyage de la lame de découpe

Remarque: Lors du nettoyage de la lame de découpe, vous devriez aussi nettoyer le média et les capteurs de la lame.

Matériel nécessaire

- BradyPrinter S3100 Kit de nettoyage (réf. B31-CCT)
- Alcool isopropylique
- Outil de nettoyage de la lame de découpe (compris dans le kit de nettoyage)

Pour nettoyer le dispositif de découpe :

1. Mettez l'imprimante hors tension et retirez le support (consultez la section «*Mise hors tension de l'imprimante et retrait du média*» à la page 90).
2. Pressez les deux languettes jaunes [7] de la lame de découpe pour la libérer. Le mécanisme de découpe et la goulotte de sortie [8] s'abaisseront derrière le couvercle du ruban.

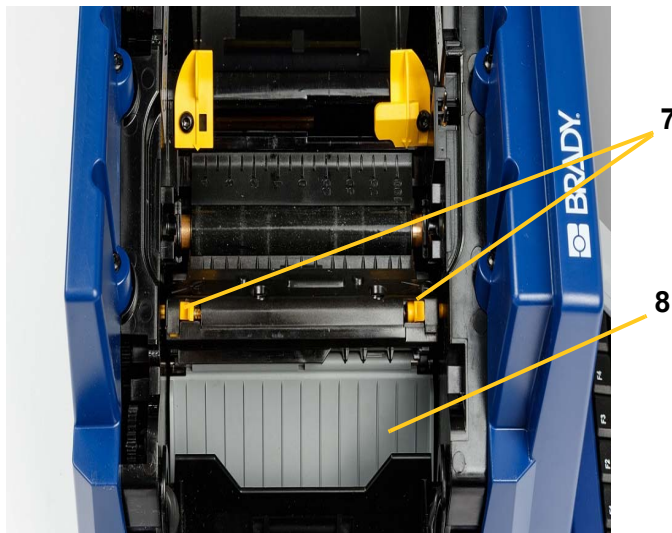

3. Remplissez la bouteille de plastique à l'aide du kit de nettoyage à l'alcool isopropylique.

4. Nettoyez la lame de découpe métallique [9] :
 - a. Si la lame de découpe comporte une grande quantité de résidus, utilisez l'outil de nettoyage du dispositif de découpe inclus dans le kit de nettoyage et grattez délicatement les résidus se trouvant sur la lame.
 - b. Humidifiez à l'alcool l'une des tiges en mousse du kit de nettoyage. Prenez garde à ce que de l'alcool ne coule pas du coton-tige.
 - c. Nettoyez la lame de découpe à l'aide de ce coton-tige humide jusqu'à ce qu'il n'y ait plus de résidus.
 - d. À l'aide d'un coton-tige humide, nettoyez le dessous du logement de la lame. Pour éviter d'enfoncer les débris plus au fond de la machine, procédez depuis le bord extérieur de la lame vers le centre.
 - e. Continuez à nettoyer jusqu'à ce qu'aucun résidu ne soit visible et que les cotons-tiges propres ne soient plus décolorés.



5. Fermez la lame de découpe en poussant sur la goulotte de sortie jusqu'à ce que les languettes de la lame de découpe cliquent en place.

Remarque: vous aurez peut-être besoin de relever légèrement le couvercle du ruban pour accéder à la goulotte de sortie.

6. Remettez en place le ruban et le rouleau de média.
7. Fermez tous les couvercles et branchez le cordon d'alimentation.

Nettoyage des capteurs

Les capteurs de média et de la lame de découpe se situent à l'intérieur de l'imprimante et ils peuvent être couverts de poussière résultant de la découpe du média. Le capteur de média se situe sous le guide jaune du média. Le capteur de la lame de découpe se situe au-dessus de cette dernière ; il est visible lorsque le dispositif de découpe est relevé.

Matériel nécessaire

- BradyPrinter S3100 Kit de nettoyage (réf. B31-CCT)
- Alcool isopropylique

Pour nettoyer les capteurs :

1. Si nécessaire, mettez l'imprimante hors tension et retirez le support (consultez la section «*Mise hors tension de l'imprimante et retrait du média*» à la page 90).
2. S'ils ne sont pas encore dégagés, pressez les deux languettes jaunes du dispositif de découpe pour le relever.
3. À l'aide d'un coton-tige en mousse humidifié, essuyez délicatement la surface du capteur de support [10] et celui de la lame de découpe [11] aux emplacements indiqués dans l'illustration. Prenez garde à ce que de l'alcool ne tombe pas du coton-tige.

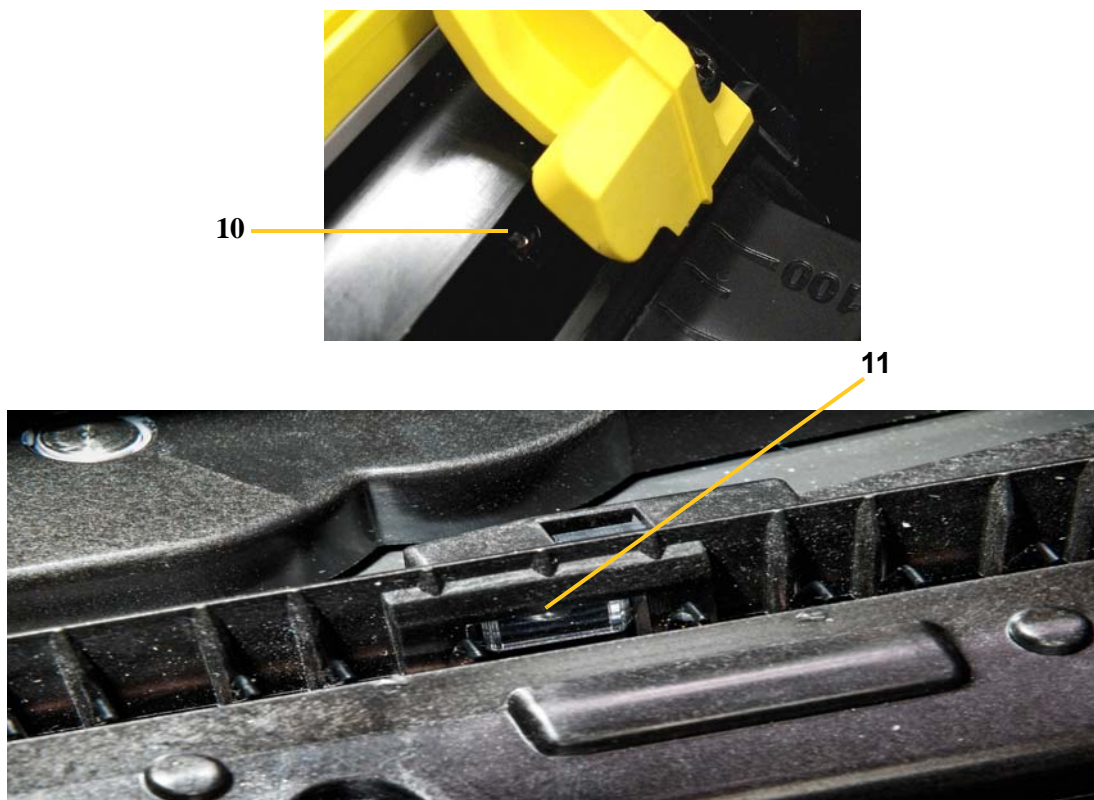

Nettoyage de la zone de sortie de lame de découpe

Cette procédure nettoie la zone de sortie de la lame de découpe et la goulotte de sortie.

Remarque: Vous devriez nettoyer la zone de sortie après le nettoyage de la lame de découpe et les capteurs. La tige de nettoyage risque d'être endommagée lors du nettoyage de la zone de sortie.

Matériel nécessaire

- BradyPrinter S3100 Kit de nettoyage (réf. B31-CCT)
- Alcool isopropylique

Pour nettoyer la goulotte de sortie :

1. Si nécessaire, mettez l'imprimante hors tension et retirez le support (consultez la section « Mise hors tension de l'imprimante et retrait du média » à la page 90).
2. Fermez le couvercle du ruban. Il n'est pas nécessaire d'entendre un clic.

3. À l'aide des cotons-tiges, fournis avec le kit de nettoyage et que vous aurez imbibé d'alcool, nettoyez l'entrée de la goulotte de sortie [12] et la rampe associée [13].

Remarque: Pour atteindre toutes les zones de la goulotte de sortie, vous pouvez fermer le couvercle du boîtier et basculez l'imprimante sur le côté.

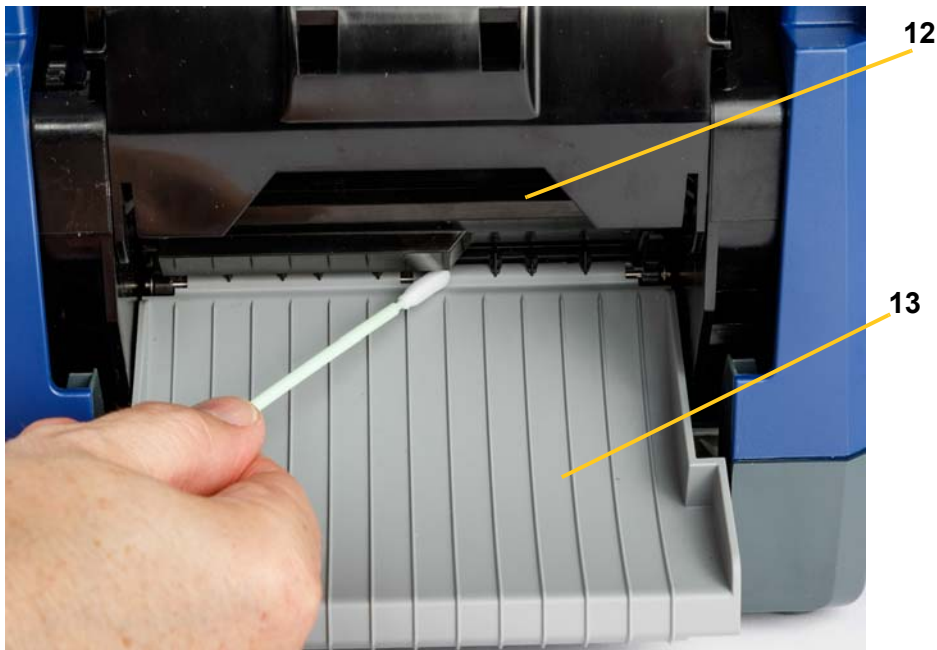

4. Remettez en place le ruban et le rouleau de média.
5. Refermez les capots, branchez le cordon d'alimentation et appuyez sur le bouton d'alimentation.

Dépoussiérage

La poussière générée par la découpe du média risque de s'accumuler dans l'unité. Si une quantité significative de poussière s'accumule, nettoyez l'unité en utilisant cette procédure.

Matériel nécessaire

- BradyPrinter S3100 Kit de nettoyage (réf. B31-CCT)
- Alcool isopropylique
- Bouteille d'air comprimé, acheté localement (p. ex. HOSA AIR-464 Gear Duster)

Pour nettoyer la poussière accumulée dans l'unité:



MISE EN GARDE !

Portez toujours des lunettes de sécurité lorsque vous utilisez de l'air comprimé.

1. Mettez l'imprimante hors tension et retirez le support (consultez la section «*Mise hors tension de l'imprimante et retrait du média*» à la page 90).
2. En utilisant de l'air comprimé, vaporisez toutes les zones visibles à l'intérieur de l'imprimante pour retirer la poussière qui s'y est accumulée.
3. En utilisant un chiffon imbibé d'alcool isopropylique, essuyez toute poussière qui reste à l'intérieur de l'imprimante.
4. Essuyez le couvercle et le cadre extérieur de l'imprimante pour en retirer la poussière et les résidus.

Nettoyage de la tête d'impression

Matériel nécessaire

- BradyPrinter S3100 Kit de nettoyage (réf. B31-CCT)
- Alcool isopropylique

Pour nettoyer la tête d'impression :

1. Mettez l'imprimante hors tension et retirez le support (consultez la section «*Mise hors tension de l'imprimante et retrait du média*» à la page 90).
2. Remplissez la bouteille de plastique à l'aide du kit de nettoyage à l'alcool isopropylique.

Remarque: Ne frottez pas la tige contre la zone de couleur bronze de la tête d'impression.

3. Humidifiez d'alcool l'une des tiges en mousse du kit de nettoyage puis frottez doucement la zone verte et noire de la tête d'impression [14].

MISE EN GARDE !

N'utilisez que les matériaux fournis dans le kit de nettoyage. L'utilisation d'autres matériaux risque d'endommager la tête d'impression de manière permanente.



4. Remettez en place le ruban et le rouleau de média.
5. Fermez tous les couvercles et branchez le cordon d'alimentation.

Remplacement de l'essuyeur de média

Matériel nécessaire

- ESSUYEUR, B31

Pour remplacer l'essuyeur du support :

1. Mettez l'imprimante hors tension et retirez le support (consultez la section «*Mise hors tension de l'imprimante et retrait du média*» à la page 90).
2. Soulevez et maintenez le bras de l'essuyeur dans cette position tout en saisissant la languette de l'insert [15].
3. Tirez légèrement en avant le taquet puis faites glisser l'insert de l'essuyeur hors du bras de l'essuyeur.
4. Pour remettre l'essuyeur en place, insérez la languette de l'insert de l'essuyeur dans la fente [16] du bras puis faites glisser jusqu'à ce que le taquet clique en place.



5. Remettez en place le ruban et le rouleau de média.
6. Fermez tous les couvercles et branchez le cordon d'alimentation.

Suppression des bourrages

Résolution d'un bourrage papier

Pour remédier aux bourrages de l'imprimante :

1. Retirez tout ruban et/ou média endommagé(s) de l'imprimante.
2. Vérifiez que la tête d'impression, la lame de découpe, les capteurs, etc., ne soient pas endommagés.

3. Vérifiez si un nettoyage s'avère nécessaire. Si c'est le cas, consultez la section «*Nettoyage de l'imprimante*» à la page 92 pour obtenir les informations détaillées.
4. Remettez le ruban et le média en place et supprimez tous les messages d'erreur.

Résolution d'une avarie du dispositif de découpe

Pour remédier aux avaries du dispositif de découpe :

1. Découpez le support comme indiqué ci-dessous. .



2. Faites glisser les languettes vers l'intérieur pour dégager le dispositif de découpe et faites-le basculer.

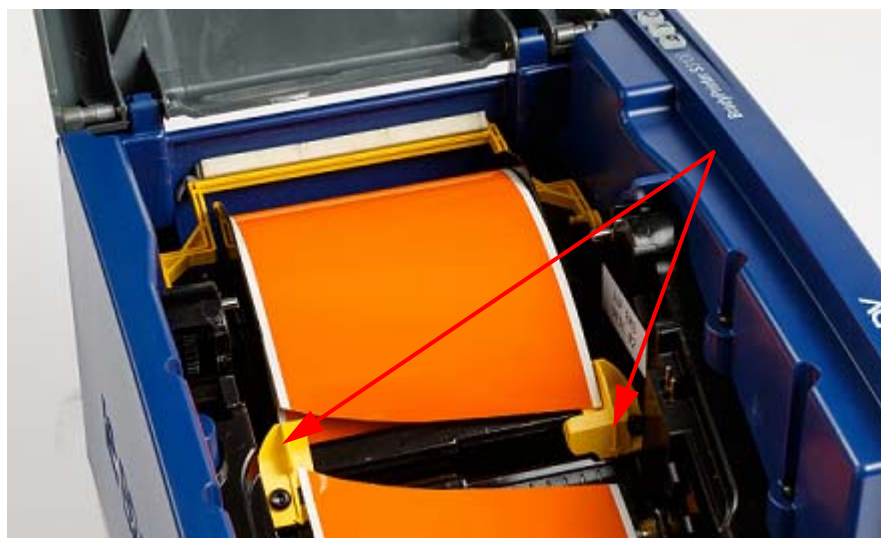



3. Faites tourner la roue dentée du dispositif de découpe dans le sens antihoraire afin d'abaisser la lame.



4. Retirez le support.
5. Faites tourner la roue dentée dans le sens horaire pour relever la lame.
6. Remettez le dispositif de découpe en place ; les languettes doivent revenir à leur position d'origine.

9 Dépannage

Le tableau suivant peut vous aider à résoudre certains problèmes. Lorsque l'imprimante affiche un message d'erreur, suivez les consignes affichées sur l'écran tactile.

Problème	Cause	Mesure corrective
Le clavier fonctionne de manière intermittente ou pas du tout.	L'une des touches est coincée à l'état enfoncé.	Identifiez toute touche coincée à l'état enfoncé. Appuyez à nouveau sur la touche pour la libérer. Nettoyez le clavier (consultez la section « <i>Nettoyage des résidus de l'imprimante et du clavier</i> » à la page 92).
L'imprimante ne se met pas sous tension quand elle est allumée.	Le cordon d'alimentation s'est détaché de l'imprimante ou de la prise murale.	Vérifiez le cordon d'alimentation.
Gel de l'écran	Erreur d'interface d'utilisateur	<ol style="list-style-type: none"> Appuyez sur Veille/ sortie de veille . Une fois l'imprimante en veille, appuyez de nouveau sur Veille/ sortie de veille . <p>Si cela ne fonctionne pas :</p> <ol style="list-style-type: none"> Appuyez sur le bouton marche-arrêt situé sur le côté de l'imprimante pour mettre cette dernière hors tension. Patiencez cinq secondes avant d'appuyer de nouveau sur le bouton.
Les étiquettes n'avancent pas dans l'imprimante.	<ul style="list-style-type: none"> Le bord d'attaque du rouleau d'étiquettes n'est pas inséré correctement. Le bord d'attaque du rouleau d'étiquettes est irrégulier ou déchiré (le bord n'est pas droit). 	<ul style="list-style-type: none"> Installez le média correctement Coupez un bord d'attaque droit sur le rouleau d'étiquettes.

Problème	Cause	Mesure corrective
L'impression sur les étiquettes est pâle.	Le ruban n'avance pas correctement.	<ul style="list-style-type: none"> Tendez le ruban en faisant tourner la bobine d'enroulement (bobine du haut) vers le bas jusqu'à ce qu'il n'y ait plus de mou. Essayez une autre cartouche de ruban.
	L'énergie d'impression est peut-être trop faible.	Réglez le paramètre d'énergie d'impression (consultez la section « <i>Réglage de l'énergie d'impression</i> » à la page 78).
Rien n'est imprimé sur l'étiquette.	L'étiquette ou le ruban n'est pas correctement chargé ou il n'y a plus de ruban.	<ul style="list-style-type: none"> Réinstallez la cartouche de ruban. Chargez un nouveau ruban.
Mauvaise qualité d'impression.	Le ruban et le média d'étiquette sont incompatibles ou vous utilisez une combinaison incorrecte de matériau d'étiquette et de ruban.	<ul style="list-style-type: none"> Vérifiez si le ruban correct correspondant au rouleau d'étiquettes est chargé dans l'imprimante. Changez la combinaison de ruban et d'étiquettes.
	De la poussière et des matières adhésives se sont accumulées sur la tête d'impression.	Nettoyez la tête d'impression (consultez la section « <i>Nettoyage de la tête d'impression</i> » à la page 98).
	L'essuyeur de média est sale.	Remplacez l'essuyeur de support (consultez la section « <i>Remplacement de l'essuyeur de média</i> » à la page 99).
Des zones ou des lignes vides apparaissent sur le texte imprimé.	Le ruban est froissé.	<ul style="list-style-type: none"> Tendez le ruban en faisant tourner la bobine d'enroulement (bobine du haut) vers le bas jusqu'à ce qu'il n'y ait plus de mou. Essayez une autre cartouche de ruban.
La qualité de découpe est médiocre.	Le dispositif de découpe doit être nettoyé.	Nettoyez le dispositif de découpe (consultez la section « <i>Nettoyage de la lame de découpe</i> » à la page 93).
Le média se déplace lors de l'impression de cadres autour de l'étiquette, ce qui entraîne le mauvais alignement du cadre.	Les guides du média ne sont pas correctement ajustés, ce qui donne du jeu qui laisse le rouleau se désaxer lors de l'impression.	Réglez les guides du média afin qu'ils soient bien contre le média. Pour apporter des réglages de précision au cadre, consultez la section « <i>Réglage du décalage d'impression</i> » à la page 5-8

Problème	Cause	Mesure corrective
File d'attente d'impression pleine	D'autres tâches sont en cours ou en attente d'impression et aucune autre tâche ne peut être ajoutée à la file d'impression.	Attendez qu'une tâche soit terminée avant de réessayer.

A Glossaire des termes

Voici les définitions des termes utilisés dans ce manuel.

- **Alignement/ justification**, page 53 : Fait référence à la manière dont les lignes de texte sont alignées à l'objet textuel. L'alignement peut faire référence à l'alignement horizontal et à l'alignement vertical. La justification ne s'utilise que dans le contexte de l'alignement horizontal.
- **Taille automatique**, page 35 : Lorsque vous définissez la longueur d'une étiquette, il s'agit de définir automatiquement la longueur de l'étiquette pour que données tiennent sur l'étiquette. Applicable seulement aux médias en continu. Lors de la définition de la taille du texte, il s'agit de définir automatiquement la taille du texte sur la taille la plus grande possible qui tient encore sur l'étiquette.
- **Code-barres**, page 46 : un code-barres est une série de barres noires et d'espaces blancs d'épaisseur variable. Les codes-barres linéaires se basent sur les barres ou les espaces, la hauteur des barres, la position des barres ou la distance des barres adjacentes.
 - **Caractère de contrôle du code-barres** : identifiez la symbologie du code-barres et permettez au scanner de lire les données dans le bon ordre.
 - **Caractères de départ/ fin du code-barres** : Les caractères de début/arrêt aident à détecter les erreurs lors du processus d'impression. Les options disponibles sont les suivantes :
 - **Inclure un caractère de contrôle** : Activé/Désactivé. Inclut un caractère de contrôle dans le code-barres. Cela ne s'applique pas à toutes les symbologies.
 - **Caractère de contrôle lisible** : affiche le caractère de contrôle sur l'étiquette si l'option *Inclure un caractère de contrôle* est également sélectionnée. Cela ne s'applique pas à toutes les symbologies.
 - **Départ/ fin lisible** : Affiche le caractère de début/arrêt (*) sur l'étiquette (ne s'applique pas à toutes les symbologies).



- **Rapport de code-barres** : Le rapport d'épaisseur entre une barre étroite et une barre large. Le rapport est habituellement entre 2:1 et 3:1.
- **Densité du code-barres** : Le nombre de caractères qui peut être capturé dans un espace spécifique, habituellement, un pouce linéaire. La dimension « X » détermine une densité de code-barres. Les codes-barres à haute densité ont des valeurs faibles (p. ex. 5 mil) et les codes-barres à faible densité ont des valeurs élevées (p. ex. 55 mil). Lorsque la valeur X est faible, la zone nécessaire à chaque caractère est inférieure à celle d'une valeur X élevée ; ainsi, le code-barres contient davantage d'éléments par pouce linéaire et est réputé être d'une densité plus élevée. La largeur du code-barres est influencée par les trois variables suivantes :
 - **Symbologie** : Différentes symbologies ont différentes largeurs de barres et d'espaces.
 - **Rapport des éléments étroits à larges** : Il s'agit essentiellement de changer la largeur de la barre la plus étroite en relation à la largeur de la barre la plus épaisse.
 - **Largeur de la barre la plus étroite (dimension X)** : Le composant de densité de variable d'utilisateur le plus commun se mesure en millièmes d'un pouce ou mils. Les codes-barres à très haute densité peuvent avoir une densité d'une finesse de 3 millièmes de pouce.
- **Catégorie** [pages 32, 43, 82, 83, 83] : Groupe d'éléments associés (symboles, graphiques, fichiers).
- **Condenser**, page 55 : comprime les caractères textuels horizontalement, mais non verticalement, en déformant la police. Cela ne change pas la taille de la police.
- **Par défaut**, page 23 : action ou paramètre prédéterminé. Cette action ou ce paramètre sera utilisé ou mis en place si l'utilisateur ne procède à aucun changement.
- **Éditeur** page 3 : la zone de l'écran utilisée pour créer et éditer les étiquettes.
- **Développer**, page 55 : étire les caractères textuels horizontalement, mais non verticalement, en déformant la police. Cela ne change pas la taille de la police.
- **USB externe** [pages 82, 83] : un périphérique amovible tel qu'une clé USB.
- **Avance**, page 78 : Avancement physique du média sans impression.
- **Attribut de police**, page 31 : terme générique se référant aux attributs des caractères textuels. Ces attributs comprennent gras, italique, souligné, taille, indice supérieur et indice inférieur.
- **Taille de police**, page 53 : taille des caractères, souvent mesurée en « points » et parfois en pouces ou en millimètres.
- **Cadre**, page 69 : Une ligne imprimée autour de l'étiquette ou d'une portion de l'étiquette.
- **Fonction** : une action ou une opération. Souvent utilisée sur une touche du clavier pour accéder aux fonctions secondaires d'autres touches.
- **Objet graphique** : Une image ou une représentation visuelle d'un objet. Toute image non photographique ou symbole (non textuel).

- **Décalage horizontal**, page 80 : déplace l'image (portion imprimée de l'étiquette) vers la droite ou vers la gauche.
- **Mémoire interne**, page 82 : Mémoire incorporée dans le périphérique et utilisée pour le stockage permanent des fichiers, des graphiques, des polices, des modèles, etc.
- **Clé** : Composant physique, typiquement sur le clavier. S'utilise pour l'entrée de données et la navigation.
- **Combinaison de touches**, page 56 : une combinaison de touches qui, lorsqu'elles sont utilisées ensemble, donne un caractère spécial ou accentué. Les différentes combinaisons de touches sont les suivantes :
 - **Alt Gr** (touche alternative graphique) : une touche de modification donnant accès à des caractères alternatifs, représentés sur la touche par un troisième ou quatrième symbole, sur la droite. La touche activée dépend également de l'état de la touche Verr. Maj. et du type de basculement qu'elle effectue.
 - **Verrouillage Alt Gr** : une touche qui bascule le clavier entre mode Alt Gr et non Alt Gr pour certaines touches.
 - **Verr. Maj.** : une touche qui bascule le clavier entre majuscules et minuscules pour toutes les touches alphabétiques, mais qui n'a pas d'effet sur les autres touches.
 - **Maj** : une touche de modification utilisée pour accéder à divers caractères d'une couche supérieure sur les touches. La touche activée dépend également de l'état de la touche Verr. Maj. et du type de basculement qu'elle effectue.
 - **Verr. Maj.** (Shift Lock) : Une version de Verr. MAJ qui affecte toutes les touches de la même manière que la touche MAJ.
- **Étiquette** : la zone de l'écran dans laquelle le texte, les objets graphiques et les codes-barres sont affichés. Une « page » ou unité de production distincte.
- **Support** : support sur lequel les étiquettes sont imprimées. Comprend les « rubans » (continus) et les « étiquettes » (prédécoupées).
- **Menu**, page 3 : Un affichage d'options proposées à un utilisateur. Il existe plusieurs types de menus (p. ex., instantané, cascade, déroulant, barre flottante, etc.).
- **Impression miroir**, page 77 : Impression destinée à être lue dans un miroir ou à travers le dos de l'étiquette.
- **Objet**, page 41 : élément de données, d'objets graphiques ou de codes-barres distinct présent sur une étiquette et qui peut être déplacé en tant qu'unité.
- **Énergie d'impression**, page 78 : définit la quantité de chaleur appliquée à la tête d'impression lorsque vous imprimez une étiquette. Au fur et à mesure que vous imprimez, la chaleur appliquée aux éléments de la tête d'impression entraîne un transfert de l'encre sur le matériau de l'étiquette au fur et à mesure qu'il passe sous la tête d'impression. Plus l'énergie d'impression est élevée, plus la quantité d'encre transférée sur l'étiquette est importante (c.-à-d. plus la température de

l'élément chauffant est élevée). Si votre impression est irrégulière, il peut être nécessaire d'obscurcir davantage l'impression. Cependant, si votre ruban colle ou se déchire pendant l'impression, vous devriez réduire l'obscurité de l'impression.

- **Décalage d'impression**, page 80 : valeur qui déplace légèrement l'image de sa position « nominale » dans un sens ou dans l'autre de l'étiquette. Il s'utilise typiquement pour effectuer un réglage de précision de l'image imprimée sur une étiquette prédécoupée ou pour déplacer légèrement l'image plus près ou plus loin du rebord d'un média en continu.
- **Taille proportionnelle**, page 66 : Mise à échelle uniforme d'un objet ou de texte. Les objets maintiennent leur taille dans le sens horizontal et vertical.
- **Taille non proportionnelle**, page 67 : Mise à échelle non uniforme d'un objet ou de texte. La taille de l'objet est déformée dans le sens redimensionné.
- **Impression inversée**, page 55 : attribut appliqué à un objet où les couleurs de premier plan et d'arrière-plan sont interverties.
- **Rotation**, page 70 : Rotation des données de l'étiquette d'un certain nombre de degrés sur l'étiquette (l'imprimante prend en charge uniquement une rotation 90, 180, 270).
- **Écran** : une unité de contenu logiciel à afficher sur l'écran physique (pourrait aussi être appelé page ou fenêtre) et non l'écran physique lui-même.
- **Séquence/ sérialisation/ série**, page 71 : génération d'une série de caractères alphabétiques ou numériques pour les étiquettes suivantes. Également connue sous l'appellation données variables.
- **Poignées de redimensionnement**, page 67 : Petites flèches qui apparaissent au coin (taille proportionnelle) et sur les côtés (taille non proportionnelle) d'un objet.
- **Consommables** : Comprennent le ruban d'impression et le média (support d'impression) ou les deux.
- **Modèle**, page 32 : Étiquette aux zones ou paramètres fictifs de données prédéfinis.
- **Annuler**, page 5 : rétablit la dernière opération de modification. Si par exemple un segment de texte a été supprimé ou modifié, réaliser l'action Annuler rétablira le texte original.
- **Périphérique USB** (Universal Serial Bus) [pages 22, 89] : Une interface plug-and-play entre un ordinateur et d'autres périphériques. Un périphérique USB peut être un câble de type B reliant un ordinateur à un périphérique (par exemple, une imprimante BradyPrinter S3100) ou un périphérique portable de taille réduite (par exemple, une clé USB).

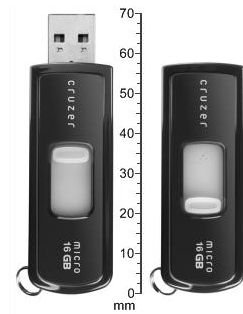

Barrette USB

- **Décalage vertical**, page 80 : décale l'image (portion imprimée de l'étiquette) vers le haut ou vers le bas.
- **Texte vertical**, page 54 : Caractères textuels orientés l'un au-dessus de l'autre, de sorte que les caractères suivants apparaissent au-dessous des précédents.
- **Assistant**, page 22 : Série d'invites qui guident l'utilisateur le long d'une procédure spécifique à suivre.

B Mappage et IME (éditeur de méthode d'entrée) pour les caractères asiatiques

Mappage de caractères

Les configurations de claviers varient par région. Lorsqu'ils sont utilisés en combinaison avec les touches <MAJ> et <AltGr> , les claviers prennent en charge de nombreux caractères. La position dans laquelle le caractère apparaît sur une touche indique la combinaison de touches à utiliser pour accéder à ce caractère.

Pour obtenir une description complète de la manière d'utiliser les caractères spéciaux, consultez la section «*Saisie de caractères spéciaux*» à la page 58.

Les caractères qui suivent sont les caractères pouvant recevoir un signe diacritique, en fonction de votre clavier. Pour accéder à ces touches, il vous suffit d'appuyer sur la touche puis sur le caractère (pas simultanément).

QWERTY Amériques

Accent	Caractères affectés
`	A, a, E, e, I, i, O, o, U, u
'	A, a, E, e, I, i, O, o, U, u, Y, y
^	A, a, E, e, I, i, O, o, U, u
~	N, n, O, o
¨	A, a, E, e, O, o, U, u
¸	C, c, K, k, G, g, N, n, L, l, R, r, S, s, T, t

Europe AZERTY

Accent	Caractères affectés
`	A, a, E, e, I, i, O, o, U, u
´	A, a, E, e, I, i, O, o, U, u, Y, y, C, c, S, s, N, n
^	A, a, E, e, I, i, O, o, U, u
~	N, n, O, o, A, a
¨	A, a, E, e, O, o, U, u
ˇ	S, s, Z, z, C, c, T, t, N, n, E, e, R, r
˘	A, a, G, g
“	U, u, O, o
°	A, a, U, u
ˉ	A, a, E, e, I, i, U, u
ˆ	E, e, Z, z, C, c

Europe QWERTZ

Accent	Caractères affectés
`	A, a, E, e, I, i, O, o, U, u
´	A, a, E, e, I, i, O, o, U, u, Y, y, C, c, S, s, Y, y, N, n
^	A, a, E, e, I, i, O, o, U, u
~	N, n, O, o, A, a
¨	A, a, E, e, O, o, U, u
ˇ	S, s, Z, z, C, c, T, t, N, n, E, e, R, r
˘	A, a, G, g
“	U, u, O, o
°	A, a, U, u
ˉ	A, a, E, e, I, i, U, u
ˆ	E, e, Z, z, C, c

Europe QWERTY

Accent	Caractères affectés
`	A, a, E, e, I, i, O, o, U, u
´	A, a, E, e, I, i, O, o, U, u, Y, y, S, s, Z, z, C, c, N, n
^	A, a, E, e, I, i, O, o, U, u
~	N, n, O, o, A, a
¨	A, a, E, e, O, o, U, u
ˇ	S, s, Z, z, C, c, T, t, N, n, E, e, R, r
˘	A, a, G, g
˝	U, u, O, o
°	A, a, U, u
ˉ	A, a, E, e, I, i, U, u
ˆ	E, e, Z, z, C, c

Europe Cyrillique

Accent	Caractères affectés
`	A, a, E, e, I, i, O, o, U, u

Utilisation de l'Éditeur de méthode d'entrée (IME)

Les imprimantes expédiées dans certaines régions spécifiques sont équipées d'un Éditeur de méthode d'entrée (IME). Ainsi, il est possible d'inclure des caractères asiatiques aux étiquettes. L'IME convertit le texte en une des langues suivantes lors de la saisie : chinois simplifié, chinois traditionnel ou coréen. La langue est paramétrée en usine en fonction de la destination de l'imprimante.

Remarque: la fenêtre de composition affiche la langue actuelle de votre système. Par exemple, si votre imprimante est configurée pour le coréen, la fenêtre affiche Coréen.

Chinois simplifié

Pour utiliser l'IME :

1. Appuyez sur le bouton Langue **EN** [1] pour basculer entre la langue actuelle de votre système et le mode Chinois.

Remarque: Appuyez à tout moment sur le bouton *Langue* pour basculer entre l'IME et l'entrée standard, ou tapez **Ctrl-Barre d'espace** pour basculer entre langues.

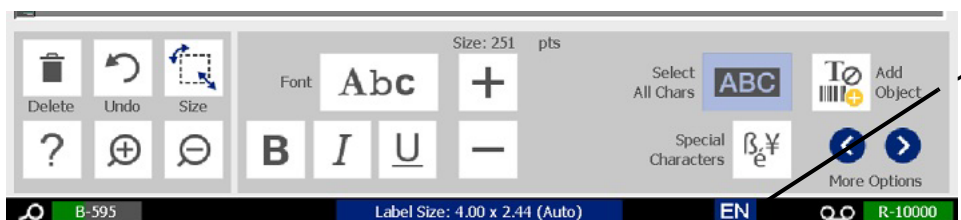

Lorsque vous commencez à taper, le panneau de configuration et d'outils disparaissent et l'éditeur de texte chinois apparaît.

2. Saisissez les mots ou les combinaisons de touches que vous souhaitez convertir. Une liste d'options est générée et affichée dans la fenêtre de l'éditeur de texte chinois, avec la première option mise par défaut en surbrillance [2].

Remarque: Pour chaque lettre tapée, l'IME prédit un jeu de caractères se basant sur le texte saisi. Quant aux caractères fréquemment utilisés, l'imprimante les « reconnaît » et les fait apparaître en tête de la liste des options de caractères.



3. Touchez l'option voulue. Les mots ou caractères sélectionnés sont ajoutés à la position actuelle du curseur. Pour utiliser le clavier :
 - *Changer l'option en surbrillance* : Appuyez sur les touches du clavier vers le **haut/bas**.
 - *Faire défiler la liste* : Appuyez sur les touches du clavier **PgPréc/Pg.Suiv**.
 - *Sélectionner le caractère en surbrillance* : Appuyez sur la **Barre d'espace**
 - *Sélectionner un caractère correspondant* : Sur le clavier, tapez 1, 2, 3, etc. pour choisir le caractère
4. Pour fermer l'éditeur de texte, appuyez sur la touche **Échap** ou appuyez n'importe où hors de la fenêtre de l'éditeur de texte.
5. Appuyez sur le bouton Langue **中** pour basculer vers la langue d'origine.

Chinois traditionnel

Pour utiliser l'IME :

1. Appuyez sur le symbole à gauche du panneau de configuration de l'IME [1] pour changer l'option de langue du français au chinois traditionnel. Si rien ne se passe, appuyez sur Alt + Maj à deux reprises pour activer le bouton.
2. Dans l'éditeur, saisissez les mots ou la combinaison de touches que vous souhaitez convertir. Si la combinaison de touches forme un caractère, il apparaîtra dans la liste d'options [2].
3. Pour choisir une option dans la liste de d'options, saisissez le numéro de l'option. Le caractère est immédiatement ajouté à la zone textuelle et la boîte de dialogue des options se ferme.
 - ou -
 - Appuyez sur la flèche ↓ pour sélectionner l'option désirée, puis sur **Entrée**.
4. Répétez les étapes 2 et 3 jusqu'à ce que votre texte soit saisi.

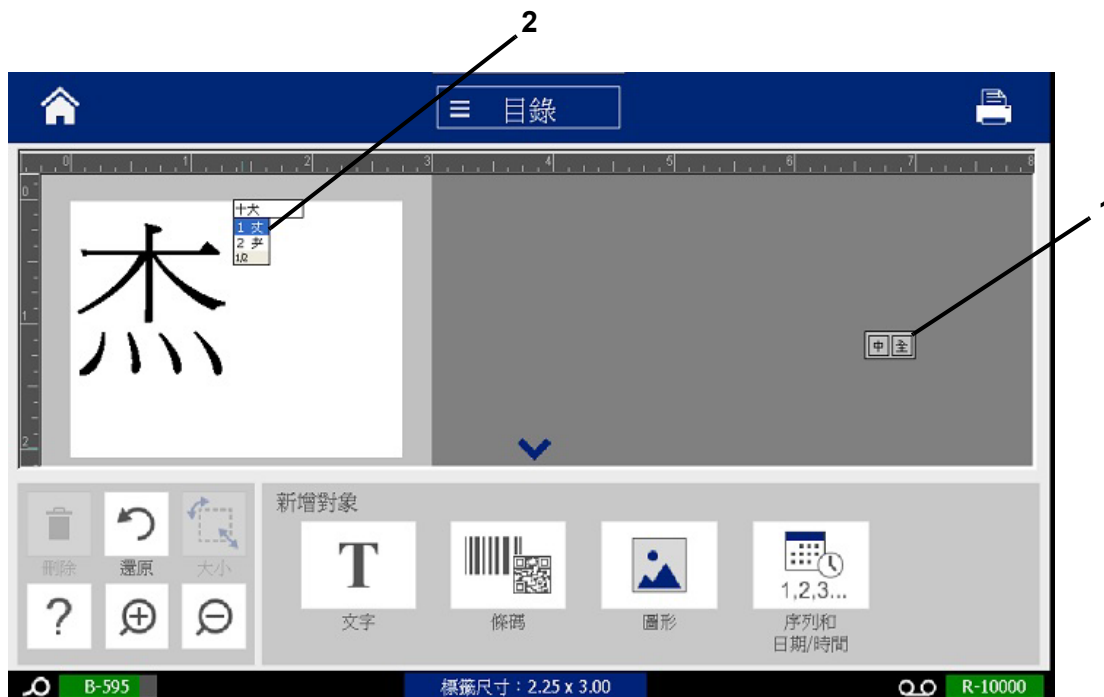

Coréen

Pour utiliser l'IME :



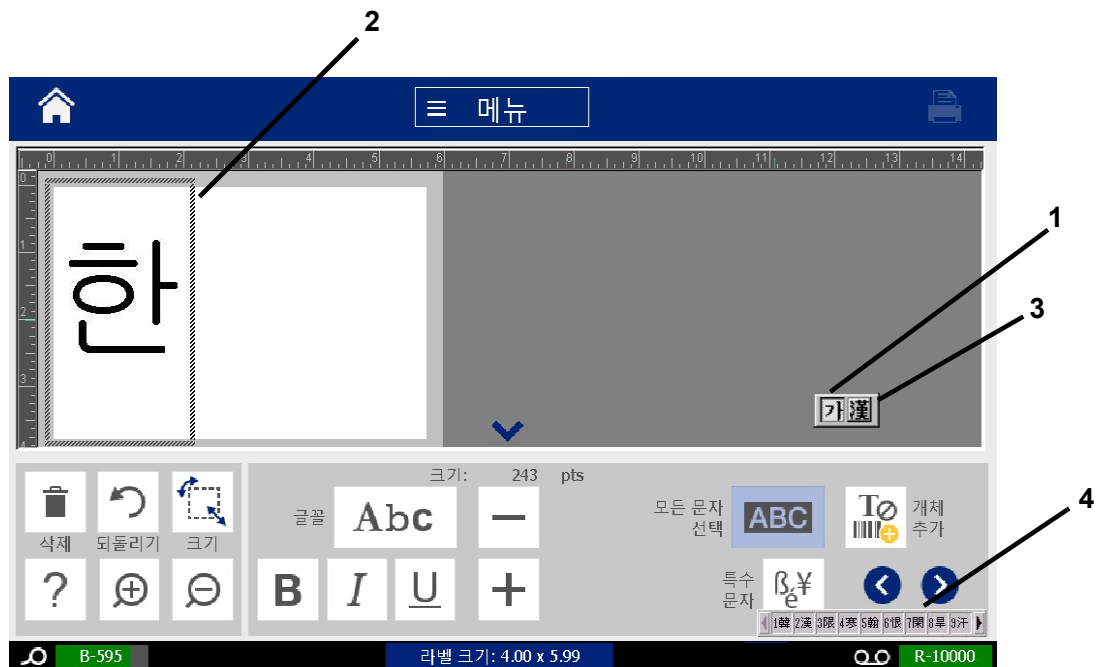



1. Appuyez sur le symbole à gauche du panneau de configuration de l'IME [1] pour changer l'option de langue du français au coréen.
2. Dans l'éditeur, saisissez les mots ou la combinaison de touches que vous souhaitez convertir. Si la combinaison de touches forme un caractère, il apparaîtra dans la fenêtre textuelle [2].
3. Pour sélectionner une option dans la liste, appuyez sur le symbole à droite du panneau de contrôle de l'IME [3]. La liste d'options apparaît.
4. Touchez l'option voulue [4]. Le caractère est immédiatement ajouté à la zone textuelle et la boîte de dialogue des options se ferme.
5. Supprimez le symbole initial afin que seule l'option sélectionnée apparaisse.
6. Répétez les étapes 2 à 5 jusqu'à ce que votre texte soit saisi.





c Types d'étiquettes à usage spécial

Vous pouvez dans la page d'accueil accéder à tous les types d'étiquettes disponibles. Vous pouvez les voir en appuyant sur le bouton **Types d'étiquettes supplémentaires**.

Remarque: Toutes les configurations ne rendront pas nécessairement disponibles tous les types d'étiquettes.

Bouton	Description
	Modèles généraux : Modèles de création de types d'étiquettes communément utilisées.
	Étiquette personnalisée : Vous permet de créer une étiquette sans modèle.
	Marqueurs de tuyaux : Marqueurs de tuyaux standard ou à enroulement et marqueurs de tuyaux de symboles et de tuyauterie flèche.
	Droit de savoir : étiquettes d'avertissement homologuées OSHA (Occupational Safety and Health Administration) concernant les produits chimiques.
	Système général harmonisé de classification et d'étiquetage des produits chimiques (SGH) : étiquettes d'avertissement homologuées concernant les produits chimiques. Classification et étiquetage prévus pour minimiser les risques physiques, de santé et d'environnement associés aux produits chimiques lors du transport, de l'entreposage, de l'utilisation et de la mise au rebut.
	Flash d'arc : panneaux et étiquettes de sécurité de produits pour la mise en place d'étiquettes homologuées concernant les pratiques professionnelles qui demandent de protéger les travailleurs d'éventuelles blessures lorsqu'ils travaillent sur ou à proximité de pièces électriques exposées qui pourraient être sous tension.
	PreMade Labels : Étiquettes spécialisées qui vous permettent de sélectionner dans une liste d'étiquettes prédéfinies.

Bouton	Description
	Système d'information sur les matières dangereuses utilisées au travail (SIMDUT) : (Workplace Hazardous Materials Information system). Le programme national de communication sur les dangers des produits chimiques dangereux sur les lieux de travail des produits et matériaux contrôlés et dangereux.
	HSID : (Hazardous Substances Identification). Étiquettes d'avertissement sur produits chimiques homologuées pour leur utilisation en Europe. Ces modèles sont installés uniquement pour les régions européennes.
Personnaliser	Personnaliser : Vous permet de déterminer lequel des trois types d'étiquettes (proposé par défaut) apparaîtra sur la page d'accueil.

Marqueurs de tuyaux

Configurer les options de marqueurs de tuyaux

Les options de configuration des marqueurs de tuyaux sont différentes de celles des étiquettes standards. Utilisez cette procédure pour configurer les normes de couleur des marqueurs de tuyaux.

Pour configurer les normes de couleurs des marqueurs de tuyaux :

1. Sur la page d'*Accueil*, appuyez sur le bouton **Marqueurs de tuyaux**



- ou -

Appuyez sur le bouton **Types d'étiquettes supplémentaires**, puis sur **Marqueurs de tuyaux**.

2. Sur la page d'accueil *Marqueurs de tuyaux*, appuyez sur le bouton **Menu**.

3. Appuyez sur le bouton **Configuration** .

4. Dans la boîte de dialogue *Préférences des marqueurs de tuyaux*, sélectionnez la norme de couleurs souhaitée :

Préférence	Description
ANSI/ASME 2007	Norme américaine actuelle pour les marqueurs de tuyaux.
CAN/CGSB	Norme nationale du Canada.
AS1345-1995	Norme de l'Australie et de la Nouvelle-Zélande concernant les substances dangereuses.
ANSI/ASME 1996	Précédente norme américaine pour les marqueurs de tuyaux.

5. Lorsque vous avez terminé, appuyez sur le bouton **OK**. Ces paramètres resteront effectifs pour toutes les étiquettes futures jusqu'à ce qu'ils soient modifiés.

Créer des étiquettes de marqueurs de tuyaux

Utilisez ces procédures pour créer des étiquettes de marqueurs de tuyaux. Consultez la section «*Configurer les options de marqueurs de tuyaux*» à la page 119 pour obtenir une explication sur la manière de configurer une norme de couleurs et d'autres préférences de marqueurs de tuyaux.

Pour créer une étiquette de marqueur de tuyaux :

1. Sur la page d'*Accueil*, appuyez sur le bouton **Marqueurs de tuyaux**



- ou -

Appuyez sur le bouton **Types d'étiquettes supplémentaires**, puis sur **Marqueurs de tuyaux**.

2. Dans le panneau *Marqueurs de tuyaux*, appuyez sur le bouton **Créer un nouveau fichier** .

3. Dans la boîte de dialogue *Style de marqueurs de tuyaux*, sélectionnez un type de marqueurs de tuyaux parmi les options suivantes :

Type d'étiquette	Description
Options standard	L'étiquette est placée le long de la longueur du tuyau. Le contenu comprend du texte et des graphiques. Le sens de l'écoulement est en option.
Tuyauterie rouleau	Semblable aux marqueurs de tuyaux standard sauf que ce format est conçu pour s'enrouler autour de la circonférence du tuyau.
Type de symbole ou de flèche	Le <i>symbole</i> se répète le long de l'étiquette et s'enroule autour du tuyau. La <i>flèche</i> s'enroule autour du tuyau et indique le sens de l'écoulement.

4. Suivez les étapes qui conviennent à votre style de marqueurs de tuyaux (consultez la section «*Création d'un marqueur de tuyau standard*» à la page 121, «*Création d'un marqueur de tuyau type rouleau*» à la page 124 ou «*Création d'un marqueur de tuyau à symbole ou flèche.*» à la page 126).

Création d'un marqueur de tuyau standard

Pour créer un marqueur de tuyaux standard :

1. Dans la boîte de dialogue *Dimensions*, sélectionnez la **Largeur de ruban** qui correspond à votre tuyau, puis appuyez sur le bouton **Suivant**.
2. Dans la boîte de dialogue *Contenus des tuyaux*, sélectionnez le type de substance qui doit s'écouler dans le tuyau, puis appuyez sur le bouton **Suivant**.

La matière sélectionnée détermine les couleurs du marqueur de tuyau en se basant sur la norme de couleur sélectionnée dans le menu de configuration Pipe Marker (Marqueur de tuyau).

Remarque: les informations *Ruban/ bande* de la boîte de dialogue indiquent les couleurs de ruban et de bande qui doivent être utilisées pour ce type d'étiquette.

3. Dans la boîte de dialogue *Légende*, saisissez le texte que vous voulez voir apparaître sur l'étiquette puis appuyez sur le bouton **Suivant**  .
4. Pour saisir des caractères spéciaux, cliquez sur le bouton **Caractères**

spéciaux  , puis saisissez les caractères désirés. Pour de plus amples informations, consultez la section «*Saisie de caractères spéciaux*» à la page 58.

Si trop de caractères par ligne sont utilisés, un message vous demandera d'éditer le texte ou d'allonger le marqueur de tuyau.

Legend

Legend line 1:



Legend line 2:

Supplemental data:

Note: Multiple lines reduce text height, possibly causing the pipe marker to not comply with the standard.

Back

Next



Special Characters 



Cancel

5. Dans la boîte de dialogue *Objet graphique* :
 - a. Appuyez sur le ou les graphique(s) que vous souhaitez inclure sur l'étiquette. Une ligne blanche apparaît autour du ou des objets graphiques sélectionnés et le nombre total de ces objets est immédiatement mis à jour. Un maximum de 4 objets graphiques est autorisé.

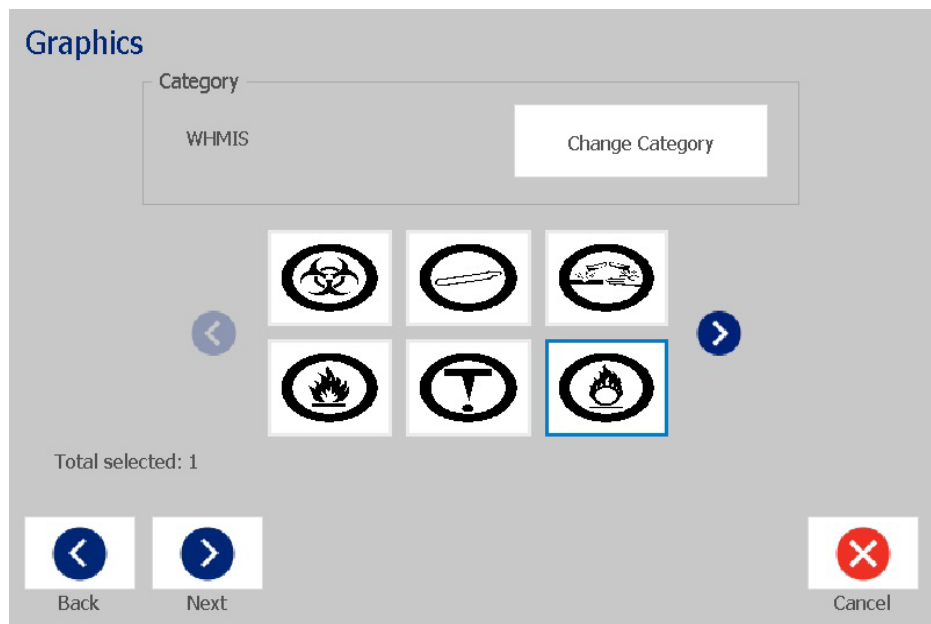
Remarque: Pour désélectionner un graphique, appuyez à nouveau sur un graphique.

- b. Si nécessaire, appuyez sur le bouton **Changer de catégorie** pour choisir depuis un ensemble d'objets graphiques différent. Vous pouvez sélectionner des graphiques de plusieurs catégories.



6. Appuyez sur le bouton **Suivant**  .

7. Dans la boîte de dialogue *Flèches*, faites votre choix parmi les options suivantes :
- **Inclure** : *Avant la légende, Après la légende* (le fait de sélectionner ces deux options implique l'ajout de flèches avant et après la légende).
 - **Sens** : *Gauche, Droite, Les deux*

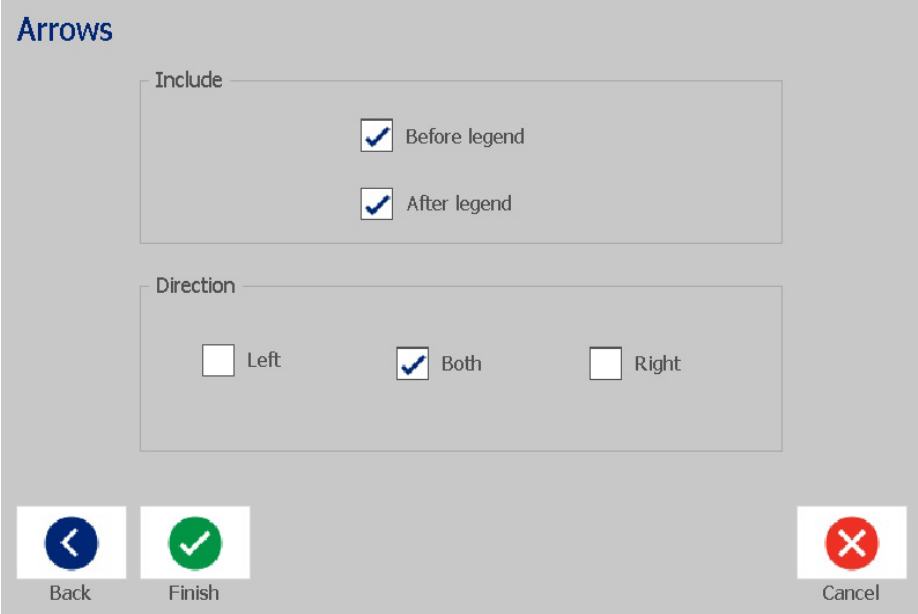

Arrows

Include

Before legend

After legend

Direction

Left Both Right

Back Finish Cancel

8. Appuyez sur **Terminer**. L'étiquette terminée reste affichée dans l'Éditeur.
9. Si vous le souhaitez, vous pouvez modifier les données en appuyant sur le bouton **Modifier les données du marqueur de tuyaux**  dans le panneau de configuration *Marqueurs de tuyaux*. Certains des champs ne sont pas modifiables.

Remarque: Si la longueur de tous les éléments pris ensemble dépasse la longueur recommandée, il vous sera demandé d'éditer les données ou d'augmenter la longueur du marqueur de tuyau.

10. Installez la bande et le ruban adéquats, selon les besoins, puis imprimez l'étiquette.

Création d'un marqueur de tuyau type rouleau

Pour créer un marqueur de tuyaux en rouleau :

1. Dans la boîte de dialogue *Dimensions*, saisissez la circonférence du tuyau.
2. Sélectionnez une *Largeur de ruban* dans la liste, puis appuyez sur le bouton **Suivant**.
3. Dans la boîte de dialogue *Contenus des tuyaux*, sélectionnez le type de substance qui doit s'écouler dans le tuyau, puis appuyez sur le bouton **Suivant**.

La matière sélectionnée détermine les couleurs du marqueur de tuyau en se basant sur la norme de couleur sélectionnée dans le menu de configuration Pipe Marker (Marqueur de tuyau).

Remarque: les informations *Ruban/ bande* se modifient pour indiquer les couleurs de ruban et de bande qui doivent être utilisées pour cette étiquette.

4. Dans la boîte de dialogue *Légende*, saisissez le texte que vous voulez voir apparaître sur l'étiquette puis appuyez sur le bouton **Suivant**.
Les phrases reviendront à la ligne au besoin, cependant les mots individuels longs resteront sur une ligne. Leur police sera si nécessaire réduite pour faire tenir le mot entier sur la ligne.

5. Pour saisir des caractères spéciaux, cliquez sur le bouton **Caractères**

spéciaux , puis saisissez les caractères désirés. Pour de plus amples informations, consultez la section «*Saisie de caractères spéciaux*» à la page 58.

6. Dans la boîte de dialogue *Objet graphique* :
 - a. Appuyez sur le ou les objets graphiques que vous souhaitez inclure sur l'étiquette. Les objets graphiques sélectionnés sont mis en surbrillance et leur nombre total est immédiatement mis à jour. Un maximum de 4 objets graphiques est autorisé.

Remarque: Pour désélectionner un graphique, appuyez à nouveau sur un graphique.

- b. Si nécessaire, appuyez sur le bouton **Changer de catégorie** pour choisir depuis un ensemble d'objets graphiques différent. Vous pouvez sélectionner des graphiques de plusieurs catégories.
7. Appuyez sur **Terminer**.

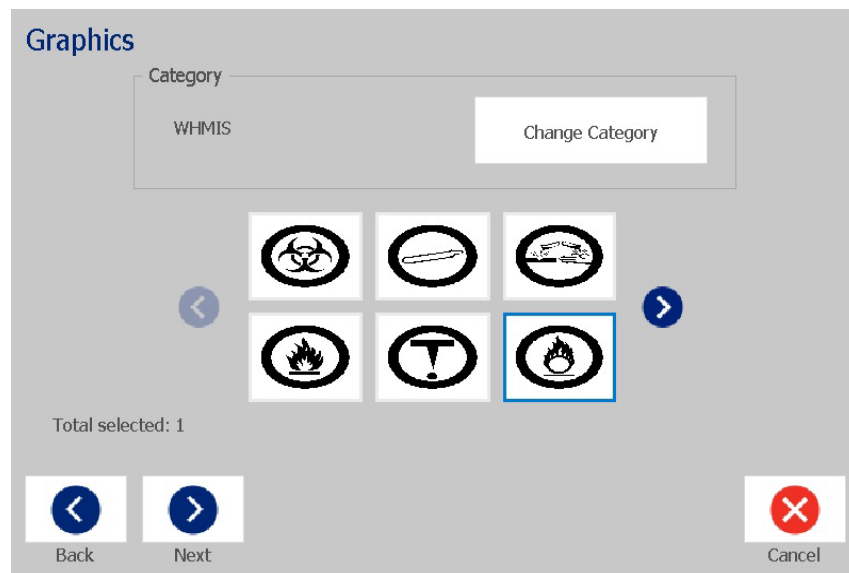

8. Si vous le souhaitez, vous pouvez modifier les données en appuyant sur le bouton **Modifier les données du marqueur de tuyaux**  dans le panneau de configuration *Marqueurs de tuyaux*. Certains des champs ne sont pas modifiables.
9. Installez la bande et le ruban adéquats, selon les besoins, puis imprimez l'étiquette.

Création d'un marqueur de tuyau à symbole ou flèche.

Pour créer un marqueur de tuyau à symbole ou flèche :

1. Dans la boîte de dialogue *Dimensions*, saisissez la circonférence du tuyau.
2. Sélectionnez une *Largeur de ruban* dans la liste.

3. Appuyez sur le bouton **Suivant**  .

4. Dans la boîte de dialogue *Contenus des tuyaux*, sélectionnez le type de substance qui doit s'écouler dans le tuyau, puis appuyez sur le bouton **Suivant**.

La substance sélectionnée détermine les couleurs du marqueur de tuyaux en se basant sur la norme de couleurs sélectionnée dans le menu de configuration *Marqueur de tuyaux*.

Remarque: les informations *Ruban/ bande* se modifient pour indiquer les couleurs de ruban et de bande qui doivent être utilisées pour cette étiquette.

5. Dans la boîte de dialogue *Type de symboles*, sélectionnez le type de symboles :
 - a. Appuyez sur le bouton **Flèche**, puis sur le bouton **Terminer**.
- ou -
 - b. Appuyez sur le bouton **Symbole**, puis sélectionnez une catégorie et un objet graphique. Dès que vous sélectionnez un objet graphique, l'étiquette sera créée et affichée dans l'*Éditeur*.
6. Installez la bande et le ruban adéquats, selon les besoins, puis imprimez l'étiquette.

Enregistrer, Ouvrir ou Supprimer une étiquette de marqueur de tuyau.



Vous ne pouvez enregistrer, ouvrir ou supprimer des étiquettes de marqueurs de tuyaux que dans l'application Marqueur de tuyau.

Pour ouvrir l'application Marqueur de tuyaux :

1. Sur la page d'*Accueil*, appuyez sur le bouton **Marqueurs de tuyaux**  .
- ou -
Appuyez sur le bouton **Types d'étiquettes supplémentaires**, puis sur **Marqueurs de tuyaux**.

Pour enregistrer un marqueur de tuyau.

Remarque: Cette procédure présuppose qu'un marqueur de tuyau a déjà été créé. Pour créer un marqueur de tuyaux, consultez la section «*Créer des étiquettes de marqueurs de tuyaux*» à la page 120.

1. Tandis que le marqueur de tuyaux est affiché dans le panneau de configuration *Marqueur de tuyaux*, appuyez sur le bouton **Menu**.
2. Appuyez sur le bouton **Enregistrer le fichier**  .
3. Sélectionnez une catégorie, ou si vous le souhaitez, créez-en une nouvelle.
4. Dans le champ *Nom du fichier*, saisissez un nom de fichier pour le marqueur de tuyaux.
5. Appuyez sur le bouton **OK**  . Le marqueur de tuyau est enregistré.

Pour ouvrir un fichier existant de marqueur de tuyaux :

1. Dans le panneau de configuration *Marqueurs de tuyaux*, appuyez sur le bouton **Ouvrir un fichier enregistré**  .
2. Dans la boîte de dialogue *Ouvrir un fichier*, sélectionnez une catégorie.
3. Sélectionnez une étiquette. Le fichier s'ouvre immédiatement dans l'éditeur de marqueur de tuyau.
4. Pour éditer le marqueur de tuyaux, appuyez sur le bouton **Éditer les données du marqueur de tuyaux**.

Pour supprimer un marqueur de tuyau :

1. Dans le panneau de configuration *Marqueurs de tuyaux*, appuyez sur le bouton **Menu**.
2. Appuyez sur le bouton **Supprimer un fichier**  .
3. Dans la boîte de dialogue *Supprimer un fichier*, sélectionnez la catégorie où se situe l'étiquette.
4. Sélectionnez l'étiquette que vous souhaitez supprimer.
5. À l'invite qui apparaît vous demandant de confirmer la suppression du fichier, appuyez sur **Oui**. Sélectionner *Non* annulera l'opération.

PreMade Labels, Amérique du Nord

Création de PreMade Labels

PreMade Labels est une application qui vous permet de choisir dans une liste d'étiquettes prédéfinies. Utilisez cette procédure pour ouvrir PreMade Labels.

Pour créer une étiquette avec PreMade Labels :

1. Sur la page d'*Accueil*, appuyez sur le bouton **PreMade Labels**  .
- ou -
Appuyez sur le bouton **Types d'étiquettes supplémentaires**, puis sur **PreMade Labels**.
2. Dans la boîte de dialogue *Sélectionner une étiquette*, saisissez l'**Identification de l'étiquette**, puis appuyez sur **OK**.

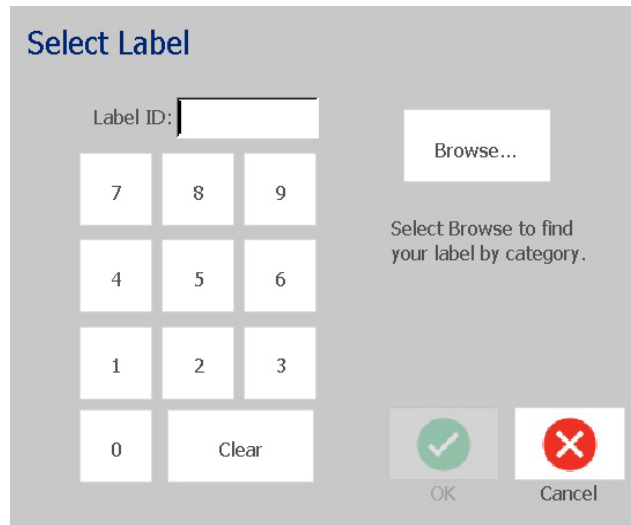

- ou -

Appuyez sur le bouton **Parcourir**, sélectionnez une catégorie puis sélectionnez l'étiquette voulue. L'étiquette s'ouvre immédiatement dans l'Éditeur. Consultez la section «*Images de référence de PreMade Labels, Amérique du Nord*» à la page 130 pour voir des exemples d'étiquettes prédéfinies disponibles.

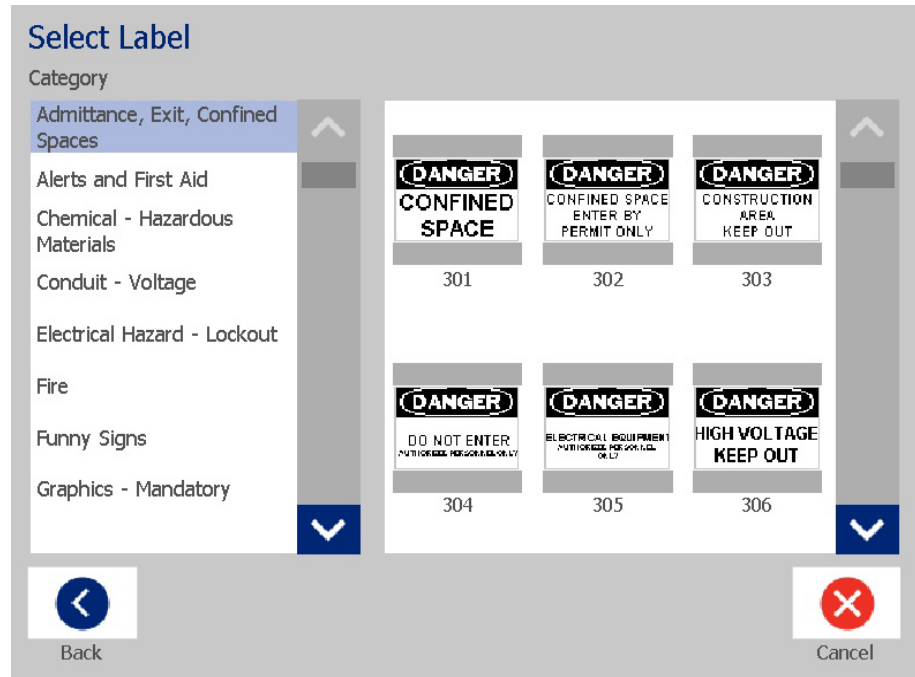

3. Si vous le souhaitez, éditez l'étiquette en utilisant les procédures d'édition normales. Pour obtenir des informations supplémentaires, consultez les sections «*Travail sur les étiquettes*» à la page 31 et «*Travail avec des objets*» à la page 41.
4. Pour ouvrir, enregistrer ou supprimer une étiquette prédéfinie, consultez la section «*Travail sur les fichiers d'étiquettes*» à la page 82.

Images de référence de PreMade Labels, Europe

Pour un complément d'information sur les étiquettes disponibles pour l'Europe, veuillez contacter votre représentant de ventes régional.

Remarque: PreMade Labels pour l'Europe n'est disponible qu'en allemand, en français, en italien et en néerlandais.

Images de référence de PreMade Labels, Amérique du Nord

Faites référence aux étiquettes suivantes lors de la création de PreMade Labels.

Entrée, Sortie, Espaces confinés

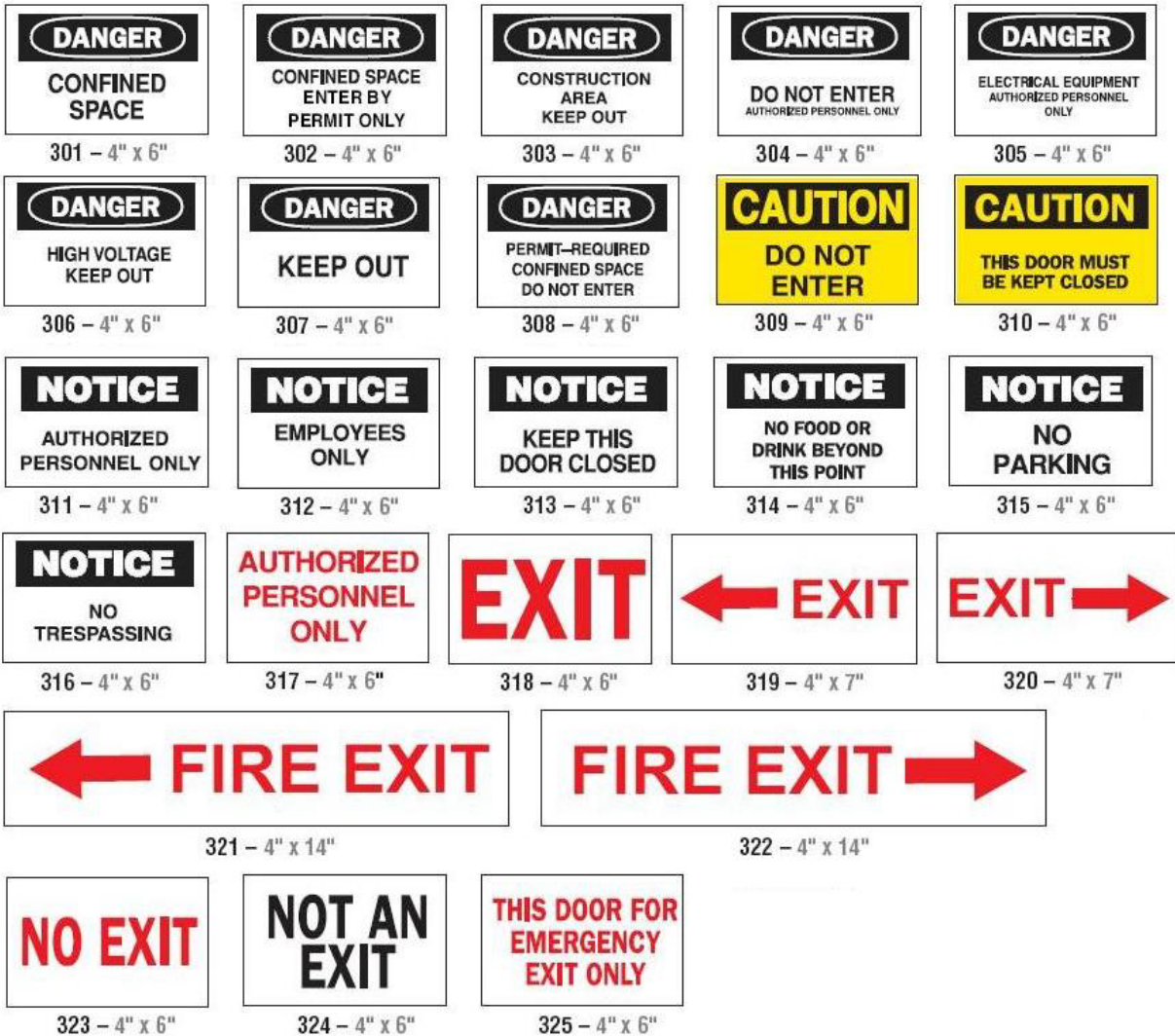

Alertes et premiers soins



326 – 4" x 6"



327 – 4" x 6"



328 – 4" x 10"



329 – 4" x 10"



330 – 4" x 10"



331 – 4" x 6"



332 – 4" x 6"

Substances chimiques et dangereuses

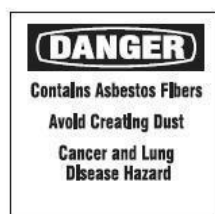

333 – 4" x 4"

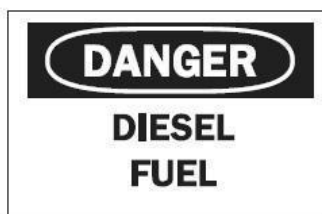

334 – 4" x 6"

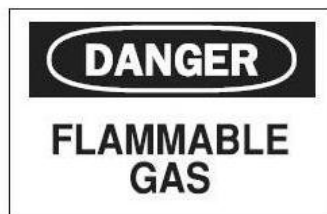

335 – 4" x 6"



336 – 4" x 6"

Conduit - Tension



408 – 2.25" x 9"



409 – 2.25" x 9"



410 – 2.25" x 9"



411 – 2.25" x 9"



412 – 2.25" x 9"

Électrocution - Blocage



337 – 3" x 5"



338 – 3" x 5"



339 – 3" x 5"



340 – 3" x 5"

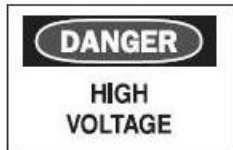

341 – 4" x 6"

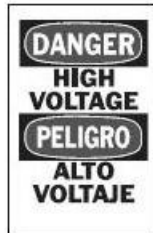

342 – 6" x 4"



343 – 8" x 4"



344 – 6" x 4"



345 – 6" x 4"



350 – 8" x 4"

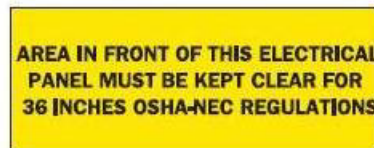

351 – 4" x 10"



352 – 3" x 5"



354 – 2.25" x 5"



355 – 2.25" x 5"



356 – 2.25" x 5"

Incendie



361 - 4" x 14"



362 - 4" x 14"



358 - 4" x 6"



359 - 4" x 6"



363 - 4" x 6"



365 - 4" x 10"

Signes amusants



366 - 4" x 6"



367 - 4" x 6"



368 - 4" x 6"



371 - 6" x 4"



372 - 4" x 6"

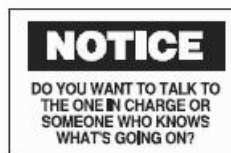

369 - 4" x 6"



370 - 4" x 6"

Graphiques - Obligatoire



001



002



003



004



005



006



007



008



009



010



011



012



013



014



015



016



017



018



019



020



021



022



023



024



025



026

Graphiques - Emballage



046



047



048



049



050



051



052

Graphiques - PPE (protection individuelle)



027



028



029



030



031



032



033



034



035



036



037



038



039



040



041



042



043



044



045

Graphiques - Interdiction

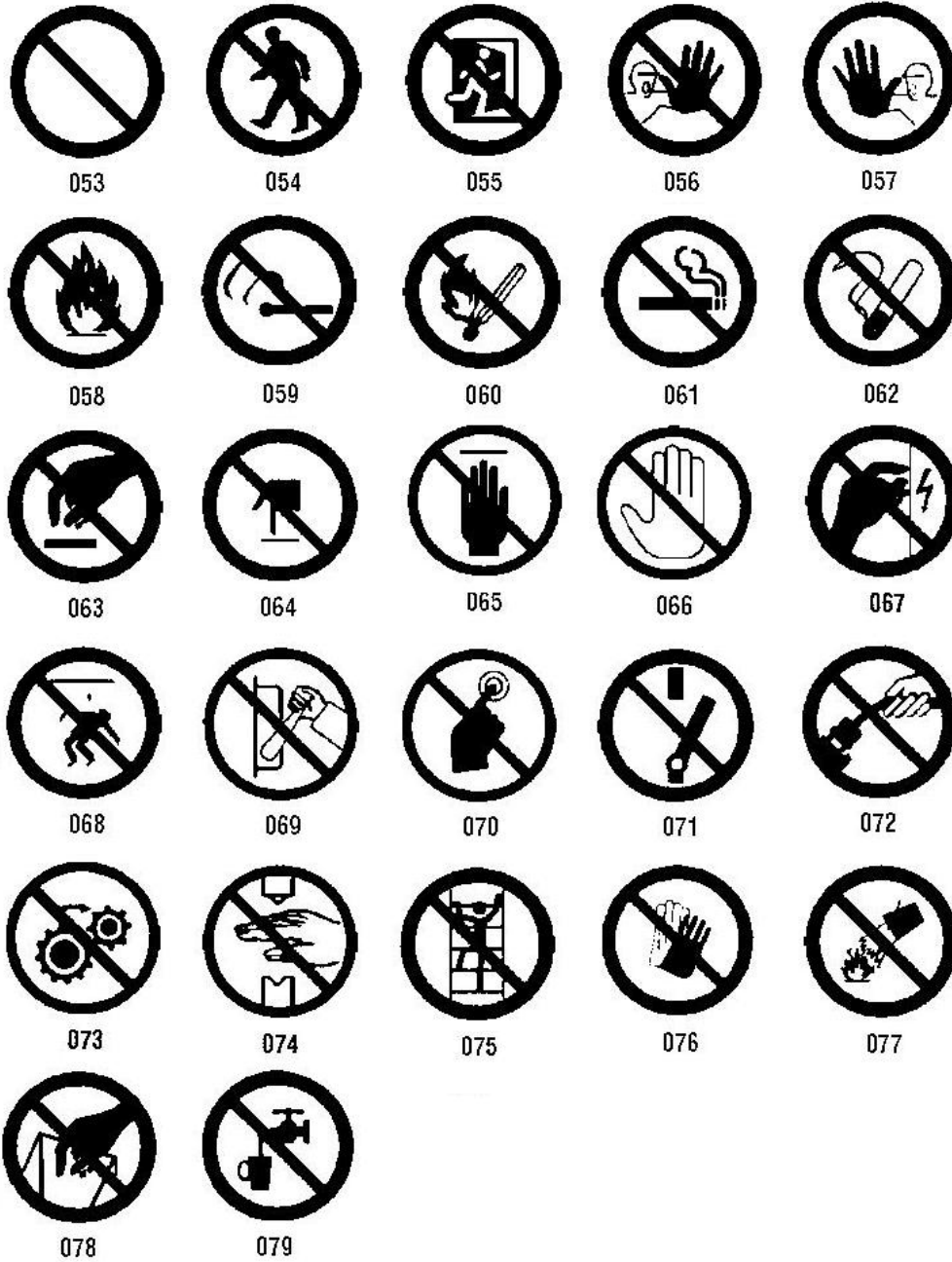

Graphiques - Mots signalétiques



080



086



087



088



089



090



091



094



095



096



099

Graphiques - Avertissement

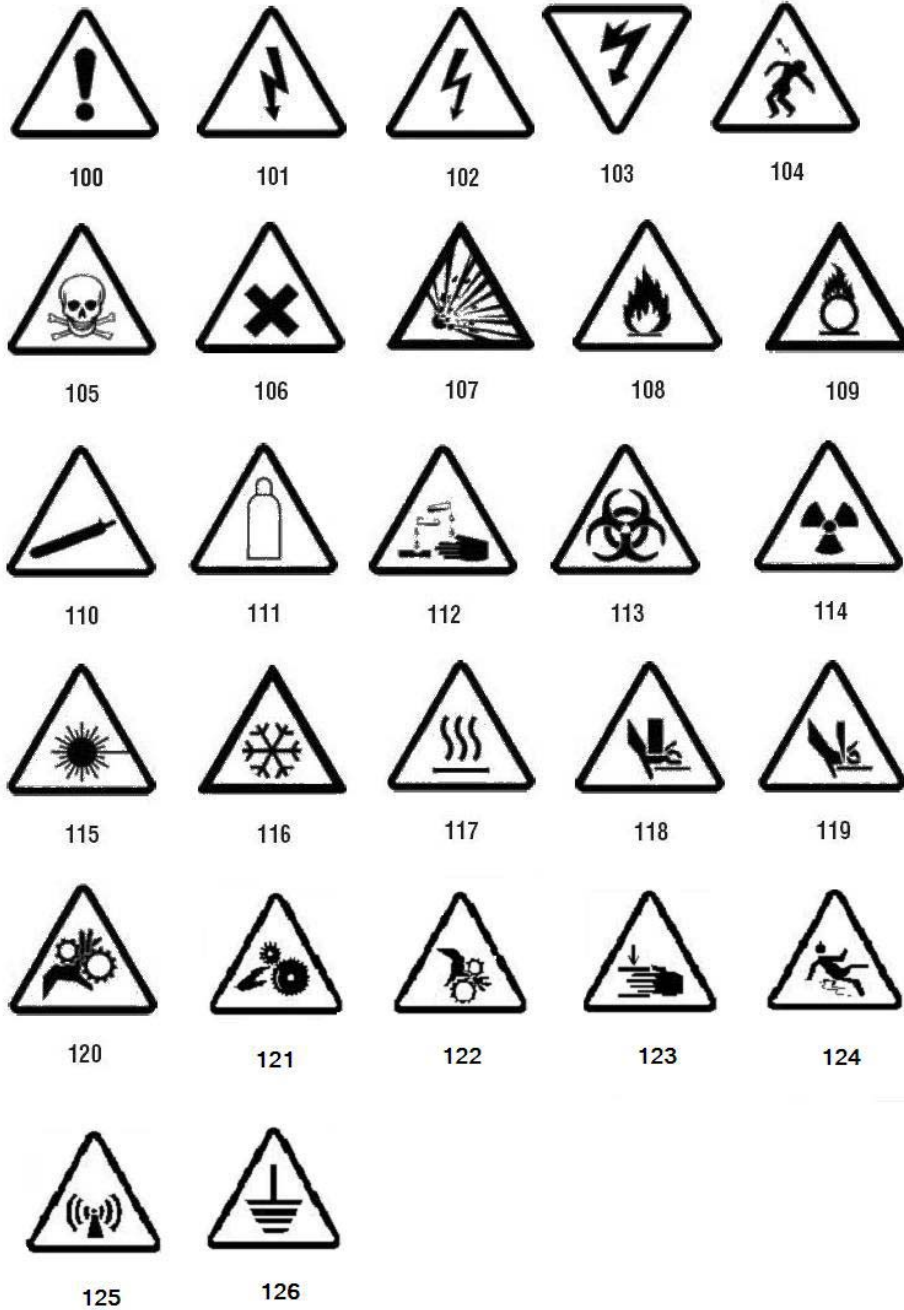

Inspection



402 – 0.5" x 2"



403 – 0.5" x 2"

Machine - Opération



374 – 4" x 6"



376 – 4" x 6"



378 – 4" x 6"



379 – 4" x 6"



380 – 4" x 6"



381 – 4" x 6"



382 – 4" x 6"



384 – 4" x 6"

Interdiction de fumer



385 – 4" x 6"



386 – 4" x 6"



387 – 4" x 6"



388 – 6" x 4"



389 – 4" x 6"

Flèches de marqueur de tuyau



595



599



603



607



611



615



619



623



637



638

Marqueurs de tuyaux



MEDICAL AIR

627

MEDICAL AIR

628

MEDICAL VACUUM

629

MEDICAL VACUUM

630

NITROGEN

631

NITROGEN OXIDE

632

OXYGEN

633

AIR

639

CARBON DIOXIDE

640

CARBON DIOXIDE

641

COMPRESSED AIR

642

DEIONIZED WATER

643

HOT WATER

644

NATURAL GAS

645

VACUUM

646

Piquets d'avertissement



390 – 4" x 6"



391 – 4" x 6"



392 – 4" x 6"



393 – 4" x 6"



394 – 4" x 6"



395 – 4" x 6"



396 – 4" x 6"



397 – 4" x 6"



398 – 4" x 6"

protecteurs



399 – 14" x 3"



400 – 14" x 3"



401 – 14" x 3"

Right To Know (RTK) (Produits chimiques)

Configuration des préférences RTK

Dans le menu *Préférences du droit de savoir*, vous pouvez choisir les paramètres de taille et de format par défaut des étiquettes. Vous pouvez aussi ajouter ou supprimer des dangers et/ou des types d'organe. Toute option par défaut définie ici restera en effet jusqu'à ce que vous les changiez.

1. Sur la page d'*Accueil*, appuyez sur le bouton **Droit de savoir**



- ou -



Appuyez sur le bouton **Types d'étiquettes supplémentaires**, puis sur le bouton **Droit de savoir**.

2. Sur la page d'accueil *Droit de savoir*, appuyez sur le bouton **Menu**.

3. Appuyez sur le bouton **Configuration** . Choisissez parmi l'une des options disponibles puis suivez les instructions de la section «*Définir les options par défaut d'étiquettes*» à la page 145 ou «*Ajouter ou supprimer des dangers ou des organes*» à la page 147.

Right-to-Know Preferences



Format	Set the default label format.
Size	Select default size for default format.
Hazards	Add or delete hazards to the list.
Organs	Add or delete organs to the list.





Définir les options par défaut d'étiquettes

Format

Pour configurer un format d'étiquette par défaut :

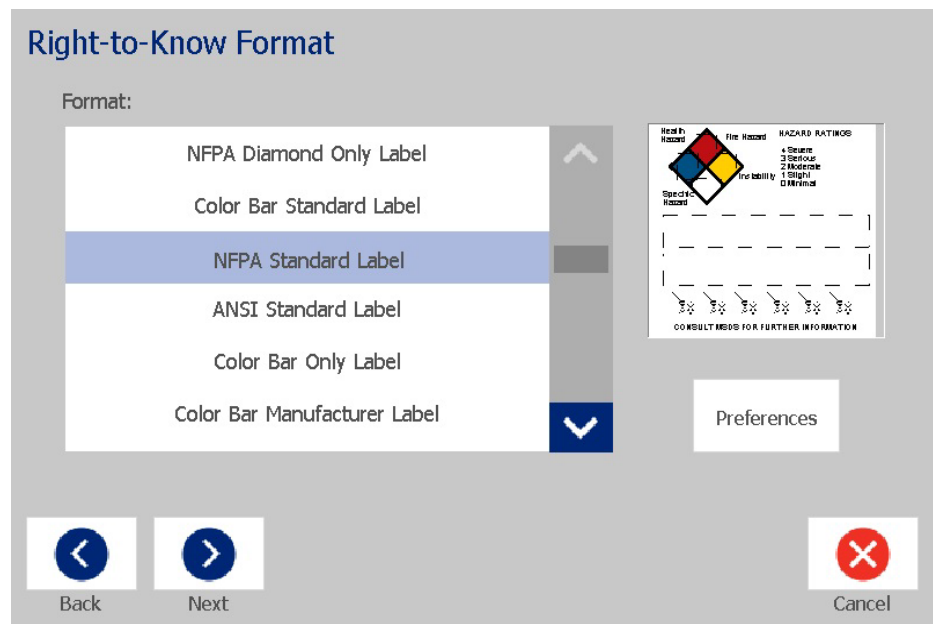
1. Dans la boîte de dialogue *Préférences du droit de savoir*, appuyez sur le bouton **Format**.
2. Dans la boîte de dialogue *Format du droit de savoir*, sélectionnez un type de format dans la liste. Un exemple du type de format en surbrillance apparaîtra du côté droit de l'écran.
3. Cliquez sur le bouton **OK** .
4. Cliquez à nouveau sur le bouton **OK**  pour fermer la boîte de dialogue et revenir à la page principale.



Taille

Pour choisir une taille d'étiquette par défaut :

1. Dans la boîte de dialogue *Préférences du droit de savoir*, appuyez sur le bouton **Taille** .
2. Dans les options *Étiquette standard* du type de format sélectionné, choisissez la taille d'étiquette voulue.

Remarque: Les tailles d'étiquettes disponibles sont déterminées par le type de format que vous avez sélectionné.

3. Cliquez sur le bouton **OK**  .
4. Cliquez à nouveau sur le bouton **OK**  pour fermer la boîte de dialogue et revenir à la page principale.

Ajouter ou supprimer des dangers ou des organes

Types de danger

Pour ajouter un type de danger :

1. Dans la boîte de dialogue *Préférences du droit de savoir*, appuyez sur le bouton **Dangers**.
2. Dans la boîte de dialogue *Ajouter ou supprimer des dangers*, saisissez le nouveau danger à inclure.
3. Appuyez sur le bouton **Ajouter**. Le danger sera ajouté à la liste.

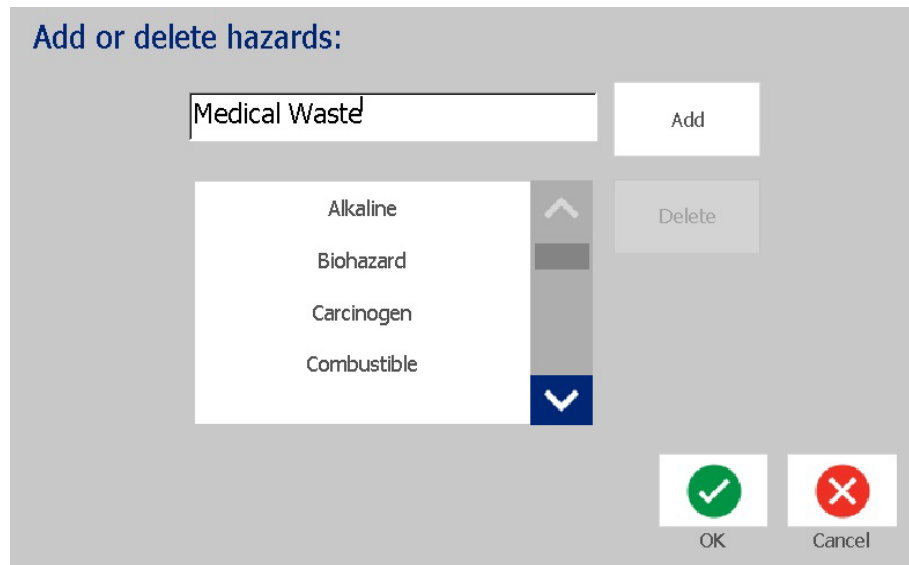

Pour supprimer un type de danger :

1. Dans la boîte de dialogue *Préférences du droit de savoir*, appuyez sur le bouton **Dangers**.
2. Dans la liste déroulante *Ajouter ou supprimer des dangers*, sélectionnez le danger que vous souhaitez supprimer, puis appuyez sur le bouton **Supprimer**



Types d'organes

Pour ajouter un type d'organe :

1. Dans la boîte de dialogue *Préférences du droit de savoir*, appuyez sur le bouton **Organes**.
2. Dans la boîte de dialogue *Ajouter ou supprimer des organes*, saisissez le nouvel organe à inclure.
3. Appuyez sur le bouton **Ajouter**. L'organe sera ajouté à la liste.

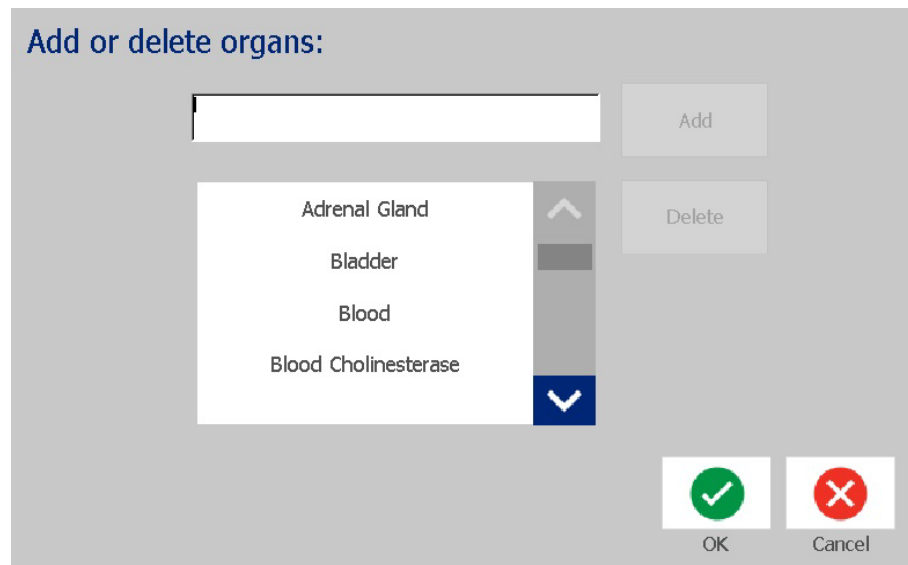

Pour supprimer un type d'organe :

1. Dans la boîte de dialogue *Préférences du droit de savoir*, appuyez sur le bouton **Organes**.
2. Dans la liste déroulante *Ajouter ou supprimer des organes*, sélectionnez l'organe que vous souhaitez supprimer, puis appuyez sur le bouton

Supprimer  .

Créer des étiquettes RTK

Le format d'étiquette sélectionné détermine les options disponibles. Consultez le *Table C.1 «Formats et options RTK disponibles»* à la page 151 pour obtenir une liste de formats et d'options disponibles dans le menu RTK.

Pour créer une nouvelle étiquette RTK :

1. Dans le panneau *Droit de savoir*, appuyez sur le bouton **Créer un nouveau fichier** .

Remarque: selon les options par défaut sélectionnées dans le menu *Configuration*, les options par défaut sélectionnées varieront. Pour changer les options par défaut sélectionnées, consultez «*Configuration des préférences RTK*» à la page 144.

2. Sélectionnez un nouveau format d'étiquette ou cliquez sur le bouton  **Suivant** pour continuer avec la sélection par défaut.

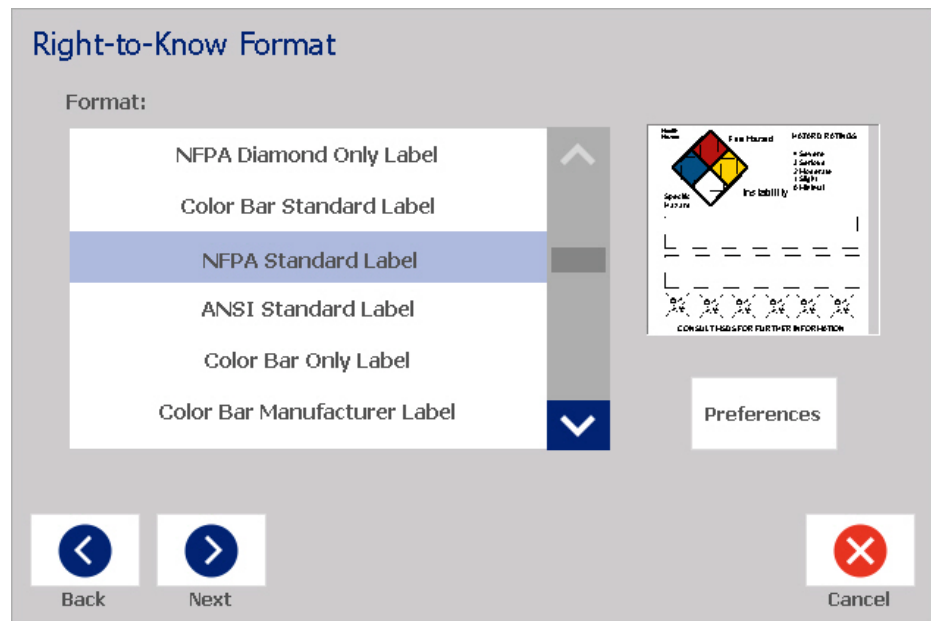

3. Sélectionnez ou saisissez les données dans chacune des boîtes de dialogue qui apparaît pour votre format d'étiquette. Les boîtes de dialogue qui apparaissent dépendent du format d'étiquette sélectionné.
4. Lorsque vous avez terminé, appuyez sur le bouton **Terminer**. L'étiquette est générée et s'affiche dans l'*Éditeur*.

Remarque: Avant d'imprimer, installez le support d'impression qui correspond à l'étiquette que vous créez.

- Pour éditer ou modifier les objets, sélectionnez **Éditer les données de droit**



- Dans la ou les boîtes de dialogue qui apparaissent, sélectionnez ou saisissez les nouvelles données, puis cliquez sur le bouton **Suivant** ou **Terminer**.

Remarque: Le format ne peut être édité une fois l'étiquette créée.

Ouvrir, Enregistrer ou Supprimer une étiquette RTK.

Vous ne pouvez enregistrer, ouvrir ou supprimer des étiquettes RTK que dans l'application Right To Know (RTK).

Pour ouvrir une étiquette Droit de savoir existante :

- Sur la page d'*Accueil*, appuyez sur le bouton **Droit de savoir**



- ou -

Appuyez sur le bouton **Types d'étiquettes supplémentaires**, puis sur le bouton **Droit de savoir**.

- Dans le panneau de configuration *Droit de savoir*, appuyez sur le bouton

Ouvrir un fichier enregistré



- Dans la boîte de dialogue *Ouvrir un fichier*, sélectionnez une catégorie.
- Sélectionnez une étiquette. Le fichier s'ouvre immédiatement dans l'*Éditeur*.

Pour enregistrer une étiquette Droit de savoir :

Remarque: Cette procédure présuppose qu'une étiquette RTK a déjà été créée. Pour créer une étiquette RTK, consultez la section «*Créer des étiquettes RTK*» à la page 149.

- Tandis que l'étiquette Droit de savoir est affichée dans l'*Éditeur*, appuyez sur le bouton **Menu**.

- Appuyez sur le bouton **Enregistrer le fichier**



- Sélectionnez une catégorie, ou si vous le souhaitez, créez-en une nouvelle.
- Dans le champ *Nom du fichier*, saisissez un nom de fichier pour l'étiquette Droit de savoir.

- Appuyez sur le bouton **OK** . L'étiquette RTK est enregistrée.

Pour supprimer une étiquette RTK :

- Dans le panneau de configuration *Droit de savoir*, appuyez sur le bouton **Menu**.

- Appuyez sur le bouton **Supprimer un fichier**



3. Dans la boîte de dialogue *Supprimer un fichier*, sélectionnez la catégorie où se situe l'étiquette.
4. Touchez l'étiquette que vous souhaitez supprimer.
5. À l'invite qui apparaît vous demandant de confirmer la suppression du fichier, appuyez sur le bouton **Oui**. Sélectionner *Non* annulera l'opération.

Table C.1 Formats et options RTK disponibles

Formats RTK	Options disponibles*	Description
Diamant NFPA seulement Standard Barre de couleur Standard NFPA Standard ANSI Barre de couleur seulement Fabricant de barre de couleur Fabricant NFPA Étiquette NFPA - Recto Étiquette NFPA - Recto verso Étiquette Barre de couleur - Recto Étiquette Barre de couleur - Recto verso	Taille	Sélectionnez une taille d'étiquette pour le format sélectionné.
	Nom chimique / Nom	Saisissez la description chimique.
	Nom commun	Saisissez un nom commun pour le produit chimique.
	Classification du danger pour la santé	Sélectionnez la plage de classification standard de Aucun à Grave, le cas échéant.
	Classification du risque d'incendie	
	Classification d'instabilité (réactivité)	
	Classification du danger spécifique	Sélectionnez un type de classification de danger spécifique, le cas échéant.
	CAS#/Titre	Saisissez le numéro d'identification chimique et/ou son titre.
	Synonyme	Saisissez un autre nom pour ce produit chimique.
	Mot signalétique	Sélectionnez un mot signalétique standard de l'OSHA (Occupational Safety and Health Administration) (danger, avertissement, mise en garde), le cas échéant.
	Dangers physiques et sur la santé	Sélectionnez des dangers concernant la santé et/ou le corps physique.
	Organes cibles	Sélectionnez les organes affectés. La liste comprend les organes cibles du produit chimique sélectionné.
	Commentaires	Ajoutez des commentaires adéquats à votre étiquette.
	Graphiques	Ajouter un ou des graphique(s). Les graphiques sont triés par catégorie.
	Déclaration de danger	Saisissez une déclaration du danger (il apparaît en majuscules sur l'étiquette).
Déclarations de précautions à prendre	Spécifiez toute précaution à prendre.	
Effets de surexposition	Décrivez la condition qui résulterait d'une surexposition.	

Right To Know (RTK) (Produits chimiques)

Ouvrir, Enregistrer ou Supprimer une étiquette RTK.

Formats RTK	Options disponibles*	Description
	Procédures de premiers soins	Donnez des informations de premiers soins à administrer.
	Équipement de protection	Désignez les codes d'équipement protecteur et les fabricants des étiquettes de Barre de couleur et NFPA.
	Fabricant	Saisissez le fabricant du produit chimique, s'il est connu.
	Température	Saisissez la température que vous voulez voir imprimée sur l'étiquette.
	Date	Saisissez la date.
*Les options disponibles dépendent du format Droit de savoir sélectionné.		

SGH

CLP est la réglementation sur la classification, l'étiquetage et l'emballage de substances et de mélanges. Cette réglementation s'aligne à la législation préalable de l'UE sur la classification, l'étiquetage et l'emballage des produits chimiques selon le GHS (Globally Harmonised System of Classification and Labeling of Chemicals) (Système mondialement harmonisé de classification et d'étiquetage des produits chimiques). Ses objectifs principaux sont de faciliter le commerce international des produits chimiques et de maintenir le niveau existant de protection de la santé humaine et de l'environnement.



Pour créer une étiquette GHS/CLP :

1. Sur la page d'Accueil, dans le panneau de configuration, appuyez sur le bouton **Types d'étiquettes supplémentaires**.
2. Dans la liste des types d'étiquettes, appuyez sur le bouton **SGH**



3. Dans le panneau de configuration, appuyez sur le bouton **Créer un nouveau fichier**



4. Dans *Sélectionner un modèle*, appuyez sur le format de modèle désiré, puis sur le bouton **Suivant**
5. Dans la boîte de dialogue *Sélectionner le type et la taille de l'étiquette*, appuyez à nouveau sur le bouton **Suivant**. Vous ne pouvez modifier le type d'étiquette car cette imprimante imprime uniquement en monochrome.
6. Appuyez n'importe où sur l'étiquette affichée pour faire apparaître la boîte de dialogue *Données du SGH*.

Données GHS (CLP)



Langue première

Nom du produit: ▼

Seconde langue

Seconde langue: ▼

Nom du produit:

 OK
 Annuler

7. Dans le champ **Nom du produit**, saisissez le nom du produit chimique que vous voulez utiliser.
OU, si les noms chimiques ont été enregistrés (précédemment utilisés) :
Dans *Langue principale*, appuyez sur la flèche vers le bas située à côté du *Nom du produit* afin d'afficher la liste des produits, puis appuyez sur celui que vous recherchez.
8. Si une seconde langue doit être utilisée sur l'étiquette, dans *Langue secondaire* :
 - a. Cochez la case **Langue secondaire**.
 - b. Appuyez sur la flèche vers le bas située à côté du champ *Langue secondaire* afin d'afficher la liste des langues.
 - c. Les flèches vers le haut et vers le bas vous permettent de faire défiler la liste dans laquelle vous pourrez appuyer sur la langue secondaire désirée.

Si vous utilisez une seconde langue, le nom du produit s'affiche automatiquement dans la langue choisie.
9. Appuyez sur le bouton **OK** .
10. Sur l'étiquette affichée, appuyez sur l'une des déclarations pour faire apparaître la boîte de dialogue *Déclarations SGH*.
11. Appuyez sur le bouton **Ajouter** afin d'ajouter une déclaration du type souhaité (Danger, Mise en garde et Déclaration complémentaire).
12. À l'écran *Sélectionner des déclarations de danger*, appuyez sur les flèches vers le haut et vers le bas situées sur la barre de défilement pour afficher davantage de déclarations et cochez la case correspondant à chaque déclaration que vous souhaitez afficher.

Sélectionner une déclaration

- H318 Provoque des lésions oculaires graves.
- H319 Provoque une grave irritation oculaire.
- H300+H310 Mortel par ingestion ou par contact cutané.
- H310+H330 Mortel par contact cutané ou par inhalation.

Choisi:H200, H318,

De façon alternative, si vous connaissez la référence ou la désignation de la déclaration que vous souhaitez utiliser :

- a. Appuyez sur le champ **Rechercher** et saisissez la référence ou la désignation. Au fur et à mesure que vous saisissez les données dans le champ Rechercher, la liste se met à jour pour afficher les déclarations qui contiennent les caractères saisis dans cet ordre précis. La liste est réduite après chaque lettre saisie.
- b. Dans la liste filtrée, cochez la case de la déclaration que vous souhaitez utiliser. (Vous pouvez en sélectionner plus d'une à la fois.)

13. Lorsque vous avez terminé, appuyez sur le bouton **OK** .

14. Répétez les étapes 11 à 13 pour chaque déclaration que vous souhaitez ajouter.

15. Pour retirer une déclaration que vous avez ajoutée précédemment, appuyez sur le bouton **Effacer** pour chaque déclaration que vous souhaitez supprimer.

16. Lorsque vous avez terminé, appuyez sur le bouton Terminer .

L'étiquette affiche les déclarations ajoutées.

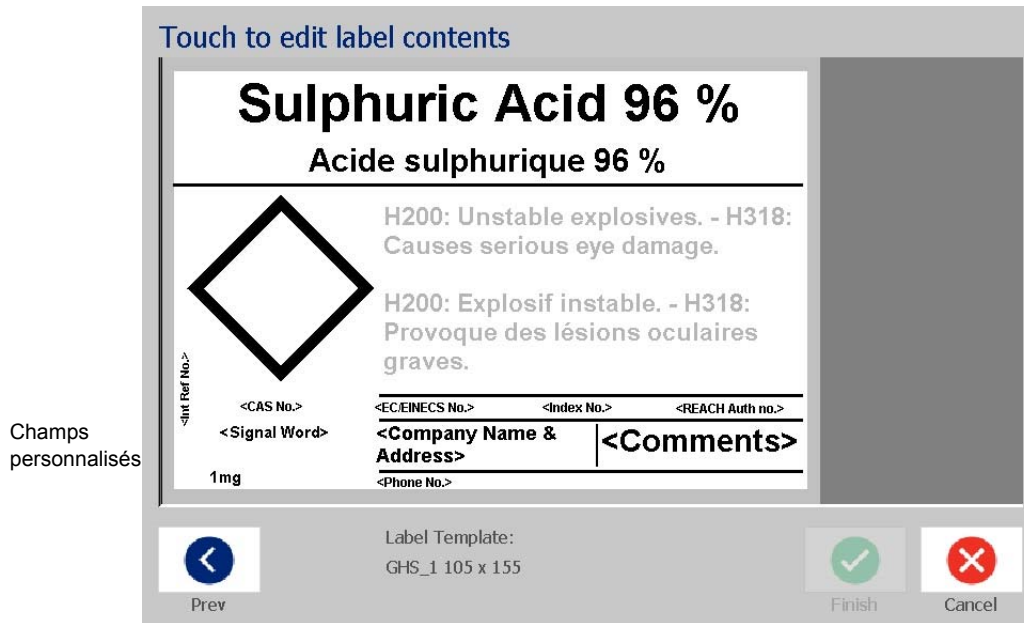

Champs personnalisés

17. Il existe d'autres champs sur l'étiquette où vous pouvez ajouter des données personnalisées. Ces champs sont désignés par des chevrons simples < >. Pour ajouter les informations personnalisées suggérées :
 - a. Sur l'étiquette, appuyez sur le champ personnalisé voulu (à l'intérieur des chevrons simples).
 - b. Une boîte de dialogue apparaît lorsque vous pouvez saisir les informations demandées.
 - c. Appuyez sur le champ de données voulu puis saisissez les données.
 - d. Lorsque vous avez terminé avec l'écran des données personnalisées, appuyez sur le bouton **OK** .

18. Appuyez sur un losange vide de l'étiquette pour ajouter un objet graphique.
 - a. Les objets graphiques sont triés par catégorie. Appuyez sur **Modifier la catégorie**, puis sélectionnez la catégorie où se situe l'objet graphique dont vous avez besoin. Appuyez sur le bouton **OK**.
 - b. Appuyez sur l'objet graphique que vous souhaitez utiliser. Vous devrez peut-être appuyer sur les flèches droite et gauche pour parcourir tous les objets graphiques de la catégorie sélectionnée.
 - c. Appuyez sur le bouton **Terminer** .

19. Lorsque vous avez terminé avec l'ensemble de l'étiquette, appuyez sur le bouton **Terminer**  .

Remarque: si le bouton *Terminer* n'est pas disponible, assurez-vous que le nom du produit est renseigné, qu'au moins une déclaration de mise en garde ou de danger est sélectionnée et que l'objet graphique a été spécifié.

D Matériau/ renvoi pour les rubans

BradyPrinter S3100 Matériau/ guide des renvois pour les rubans						
Matériau		Ruban				
		● = recommandé ; Δ = acceptable				
Référence Brady	Description du matériau	B30-R10000 (Noir, couleurs)	B30-R6000 (Noir)	B30-R6200 (Noir)	B30-R4300 (Noir)	B30-R4400 (Blanc)
B-423	Polyester		●	Δ		
B-424	Papier				●	
B-428	Polyester métallisé				●	
B-432	Polyester transparent		●			Δ
B-434	Polyester métallisé		●			
B-437	Poly(fluorure de vinyle)				●	
B-438	Polyester métallisé inviolable	Δ			●	
B-483	Polyester		●			
B-484	Polyester souple		●			
B-486	Polyester métallisé				●	
B-488	Polyester				●	
B-489	Polyester				●	
B-509	Magnétique	●	Δ			
B-526	Phosphorescent	●	Δ			
B-549	Basses températures	●	Δ			
B-551	Carton pour étiquettes	●	Δ			
B-565	Polyester métallisé	●	Δ			
B-569	Polyester hautes performances	●	Δ			Δ
B-581	Vinyle repositionnable	●	Δ			
B-584	Ruban réfléchissant	●	Δ			Δ
B-593	Ruban adhésif en polyester		●			Δ
B-595	Ruban de vinyle pour usage extérieur/ intérieur	●	Δ			Δ

BradyPrinter S3100 Matériau/ guide des renvois pour les rubans						
Matériau		Ruban ● = recommandé ; Δ = acceptable				
Référence Brady	Description du matériau	B30-R10000 (Noir, couleurs)	B30-R6000 (Noir)	B30-R6200 (Noir)	B30-R4300 (Noir)	B30-R4400 (Blanc)
B-724	Polyimide				●	
B-727	Polyimide		●			
B-7563	Polyester métallisé		●	Δ		
B-7569	Film vinyle	●	Δ			Δ
B-787	Poly(fluorure de vinyle)		●			
B-854	Polyester composé de métaux détectables		●			
B-855	Polyester ToughWash®		●			

