



i4311

**Stampante per etichette industriali
con portabilità**

Manuale d'uso

Copyright e marchi registrati

Dichiarazione di non responsabilità

Il presente manuale è di proprietà di Brady Worldwide, Inc. (qui di seguito “Brady”), e pertanto può essere modificato periodicamente senza preavviso. Brady non si impegna a informare gli utenti di tali modifiche.

Il presente manuale è protetto da copyright. Tutti i diritti riservati. Né la copia né la riproduzione di qualsiasi porzione di questo manuale con qualsiasi mezzo sono consentite senza previo consenso scritto di Brady.

Benché sia stata presa ogni precauzione nella preparazione del presente documento, Brady non si assume alcuna responsabilità per eventuali perdite o danni causati da errori, omissioni o dichiarazioni risultanti da negligenza, incidente o altre cause. Brady non si assume inoltre alcuna responsabilità derivante dall'applicazione o dall'utilizzo di prodotti o sistemi descritti nel presente documento, né alcuna responsabilità relativa a danni accidentali o conseguenti derivanti dall'utilizzo del presente documento. Brady declina altresì ogni garanzia di commerciabilità o idoneità a particolari applicazioni.

Brady si riserva il diritto di apportare modifiche senza preavviso a qualsivoglia prodotto o sistema descritto in questo documento al fine di migliorarne l'affidabilità, il funzionamento o il disegno.

Marchi

Stampante per etichette industriali i4311 con portabilità è un marchio commerciale Brady Worldwide, Inc.

Microsoft, Windows, Excel, Access e SQL Server sono marchi registrati di Microsoft Corporation.

Bluetooth e il logo Bluetooth sono marchi registrati di Bluetooth SIG, Inc.

Wi-Fi è un marchio di Wi-Fi Alliance®.

Apple è un marchio di Apple Inc.

Google Play è un marchio di Google LLC.

ZPL® è un marchio di Zebra Technologies Corporation con cui Brady non è affiliata.

Tutti i marchi o nomi di prodotti citati nel presente manuale sono marchi (™) o marchi registrati (®) delle rispettive società o organizzazioni.

© 2025 Brady Worldwide, Inc. Tutti i diritti riservati.

Revisione A

Brady Worldwide, Inc.
6555 West Good Hope Road
Milwaukee, WI 53223
bradyid.com

Garanzia Brady

I nostri prodotti vengono venduti a condizione che l'acquirente stesso li provi concretamente e ne determini l'idoneità all'uso previsto. Brady assicura che i prodotti sono privi di difetti di materiale e manodopera, ma limita i propri obblighi, nelle condizioni della presente garanzia, alla sola sostituzione del prodotto che, a discrezione di Brady, risulti difettoso al momento della vendita. La presente garanzia non si estende ad alcuna persona che ottenga il prodotto dall'acquirente.

QUESTA GARANZIA SOSTITUISCE QUALSIASI ALTRA GARANZIA, ESPRESSA O IMPLICITA, COMPRESA, SENZA LIMITAZIONI, GARANZIE IMPLICITE DI COMMERCIALIZZABILITÀ O IDONEITÀ A PARTICOLARI APPLICAZIONI E ALTRI OBBLIGHI O RESPONSABILITÀ DA PARTE DI BRADY. IN NESSUN CASO BRADY SARÀ RESPONSABILE DI EVENTUALI PERDITE, DANNI, SPESE O DANNI CONSEGUENTI DI QUALSIASI TIPO RELATIVI ALL'UTILIZZO, OPPURE ALL'INCAPACITÀ DI UTILIZZO, DEI PRODOTTI BRADY.

Sicurezza e ambiente

Leggere e comprendere il presente manuale prima di utilizzare la stampante per la prima volta. Il presente manuale descrive tutte le principali funzioni della Stampante per etichette industriali i4311 con portabilità.

Precauzioni

Prima di utilizzare il dispositivo, leggere le seguenti precauzioni:

- Leggere attentamente tutte le istruzioni prima di azionare il dispositivo e di eseguire qualsiasi procedura.
- Non collocare l'unità su una superficie o un supporto instabile.
- Non poggiare alcun oggetto sopra l'unità.
- Tenere la parte superiore libera da ostruzioni.
- Usare sempre la stampante in un'area ben ventilata. Non bloccare gli alloggiamenti e le aperture dell'unità studiate per ventilare il dispositivo.
- Usare esclusivamente la fonte di alimentazione indicata sull'etichetta delle specifiche.
- Usare esclusivamente il cavo di alimentazione fornito con l'unità.
- Non appoggiare alcun oggetto sopra il cavo di alimentazione.
- Questa apparecchiatura non è destinata all'uso da parte dei bambini.

Assistenza tecnica e registrazione

Informazioni di contatto

Consulta la Brady Knowledge Base su support.bradyid.com/s/.

Per riparazioni o assistenza tecnica, contattare l'Assistenza tecnica Brady di zona attraverso i seguenti indirizzi:

- **Stati Uniti:** bradyid.com/techsupport
- **Canada:** bradycanada.ca/contact-us
- **Messico:** bradyid.com.mx/es-mx/contacto
- **America Latina:** bradylatinamerica.com/es-mx/soporte-técnico
- **Europa:** bradyeurope.com/services
- **Australia:** bradyid.com.au/technical-support
- **Asia Pacifico:** brady.co.uk/landing-pages/global-landing-page

Informazioni per la registrazione

Per registrare la stampante, visitare:

- bradycorp.com/register

Riparazioni e restituzioni

Se per qualsiasi ragione fosse necessario restituire il prodotto per la riparazione, contattare l'Assistenza tecnica Brady per informazioni relative alla riparazione e alla sostituzione.

Sommario

1 • Introduzione

Specifiche del sistema	1
Caratteristiche fisiche e ambientali	2
Portata del Bluetooth	2
Batteria	3

2 • Configurazione

Disimballo della stampante	4
Contenuto della confezione	4
Registrazione	4
Componenti della stampante	5
Alimentazione	7
Installazione della batteria	7
Modalità di risparmio energetico	8
Modalità di sospensione	9
Arresta	9
Installazione o sostituzione dei consumabili	10
Nastro	10
Etichette	11
Schermo tattile	12
Navigazione e Stato	14
Dettagli materiali	14
Collegamento della stampante	15
Nome stampante	15
Rete Ethernet	15
Wi-Fi	16
USB	17
Bluetooth*	18
Embedded Web Server (EWS)	18
Installazione del driver per la stampante (facoltativo)	19
Impostazioni del driver di stampa	19
Impostazioni della stampante	20
Lingua	20
Tastiere	20
Unità di misura	21
Data e ora	21
Percorso di archiviazione	22
Monitor	22
Informazioni	23

Password stampante	23
Impostazione	23
Modifica	24
Reimpostazione	24
Diagnostica	25
Notifiche	25
Montaggio della stampante	26
Accessori	27
3 • Funzionamento generale	
Software per la creazione di etichette	28
Creazione delle etichette	28
Dispositivo mobile	28
Memorizzazione di file nella stampante	29
Modelli	30
Stampa delle etichette	31
Stampa dal software o dall'app	32
Lavori di stampa memorizzati nella stampante	32
Importazione e stampa da un'unità USB	33
Regolazioni di stampa	34
Segnalibri	34
Velocità di stampa	35
Energia di stampa	35
Posizione stampa	35
Taglia automaticamente	36
Stampa on demand	36
Ripristina predefiniti Brady	36
Elenco dei file	36
Ricerca, ordinamento, filtro e modifica	37
Script ZPL	38
Etichette in rotolo continuo	38
Elementi grafici e caratteri	38
Guida	39
4 • Manutenzione	
Pulizia della stampante	40
Residui e polvere	40
Monitor	41
Lama della taglierina	41
Sensori	43
Testina di stampa	44
Sostituzione della spazzola del consumabile	45
Inceppamento etichette	45
Installazione degli aggiornamenti del firmware	46
Aggiornamento dei valori della Label Library	48

Riciclaggio di etichette e cartucce nastro	49
Smontaggio della cartuccia di nastro	49
Estrazione della cartuccia di etichette	51
5 • Risoluzione dei problemi	
A • Conformità normativa	
Conformità alle normative e approvazioni.....	55
Stati Uniti	55
Estados Unidos	56
Canada	56
Europa	57
Cina 中国	58
Taiwan	58
Turchia	58
Informazioni sulle normative in materia di comunicazione wireless	59
Stati Uniti	59
Messico	60
Canada	60
Unione europea	60
Giappone 日本	62
Messico	62
Internazionale	62
B • Licenze	
FreeRTOS.....	63
Newlib.....	63
CMSIS.....	64
Licenza Apache	64
RapidJSON	67

1 Introduzione

La Stampante per etichette industriali i4311 con portabilità ha le seguenti caratteristiche:

- Tecnologia di stampa LabelSense™: minimizza gli sprechi, massimizza la produttività
- Cartuccia di nastro drop in, disponibile in un'ampia gamma di nastri monocromatici
- Cartuccia di etichette drop in, disponibile in molti colori, stili e materiali
- Maniglia integrata comoda per il trasporto
- Consumabili prefustellati e in rotolo continuo disponibili in una vasta gamma di materiali ad alte prestazioni
- Connessione simultanea di quattro utenti con Bluetooth® Low Energy 5.2
- Display LCD a colori con schermo tattile
- Batteria ricaricabile agli ioni di litio

Specifiche del sistema

- **Risoluzione di stampa:** 11,8 punti/mm, 300 dpi
- **Larghezza etichetta:** da 0,25 a 4 pollici (da 6,4 a 101,6 mm)
- **Lunghezza etichetta** (rotolo continuo): da 6,4 mm a 1,5 m (da 0,25 a 60")
- Leggera, meno di 5,9 kg (13 lb)
- Stampa monocromatica a 300 DPI, fino a 101,6 mm (4") di larghezza e fino a 1,5 m (60") di lunghezza.
- Trasferimento degli elementi grafici da PC o unità flash USB. I formati grafici supportati sono Windows metafile (*.wmf), Bitmap (*.bmp), JPG (*.jpg), Graphic Interchange Format (*.gif) e Portable Network Graphics (*.png).
- Due porte USB-A e due porte USB-C (una per la ricarica)
- Taglierina automatica

La Stampante per etichette industriali i4311 con portabilità supporta lo scripting ZPL. Per l'elenco dei comandi supportati, visitare <https://www.bradyid.com/support/printer/i4311>.

Caratteristiche fisiche e ambientali

La Stampante per etichette industriali i4311 con portabilità (configurazione standard) le seguenti caratteristiche fisiche ed ambientali:

Caratteristiche fisiche	Sistema USA	Sistema metrico
Dimensioni	12,9" (lung) x 9,44" (prof) x 9,56" (alt)	328 x 240 x 243 mm
Peso (con batteria)	12,9 lb	5,9 kg

Ambiente	Utilizzo	Conservazione
Temperatura (stampante)	Da 4 a 43 °C (da 40 a 110 °F)	Da -18 a 43 °C (da 0 a 110 °F)
Umidità relativa (stampante)	Da 20% a 90% (senza condensa)	Da 10% a 90% (senza condensa)

Nota: La prestazione dei consumabili potrebbe variare.



ATTENZIONE! Evitare di utilizzare la stampante in prossimità di acqua, luce solare diretta o corpi riscaldanti.

Portata del Bluetooth

La stampante deve trovarsi ad una distanza di 19,8 m (65') dal router o dal dispositivo per captare il segnale Bluetooth.

Nota: Il Bluetooth è una funzione opzionale che potrebbe non essere stata scelta al momento dell'acquisto.

Batteria



AVVERTENZA! Rischio di esplosione se la batteria viene sostituita con una di tipo non corretto. Utilizzare esclusivamente la batteria prevista per questo prodotto.

Il gruppo batterie deve essere riciclato o smaltito in conformità con le normative nazionali, regionali e comunali in vigore.



AVVERTENZA! Non utilizzare la stampante e/o caricare il gruppo batteria a temperature superiori a 43 °C (110 °F) o inferiori a 4 °C (40 °F).

Non conservare la stampante a temperature superiori a 43 °C (110 °F) o inferiori a -18 °C (0 °F).

Non smontare né usare in modo improprio il gruppo batteria.

Non tentare di aprire, danneggiare o sostituire componenti nel gruppo batterie.

Il gruppo batteria deve essere caricato solo utilizzando il trasformatore CA fornito con la stampante.

Evitare che metalli o altri materiali conduttivi vengano a contatto con i terminali delle batterie.



AVVERTENZA! Il gruppo batteria non è indicato per il trasporto. Quando non in uso, il gruppo batteria deve essere riposto nella valigetta rigida, nella valigetta morbida o in una custodia equivalente per prevenire eventuali danni.

Tenere il gruppo batteria lontano da scintille, fiamme o altre fonti di calore.

Tenere il gruppo batterie lontano dall'acqua.

Non appoggiare oggetti sul gruppo batteria.

Tenere il gruppo batteria fuori dalla portata dei bambini.



ATTENZIONE! Utilizzare esclusivamente la batteria prevista per questo prodotto. L'uso di qualsiasi altra batteria rischia di danneggiare i contatti del suo alloggiamento.

2 Configurazione

Disimballo della stampante

Disimballare accuratamente e ispezionare la superficie (interna ed esterna) della stampante e del sistema di etichettatura per assicurarsi che non si siano verificati danni durante il trasporto.

Nota: Controllare intorno alla testina di stampa e all'interno dei coperchi se sono presenti eventuali protezioni per il trasporto e, nel caso, rimuoverle.

Contenuto della confezione

- Stampante per etichette industriali i4311 con portabilità
- Gruppo batteria agli ioni di litio
- Kit trasformatore C/A
- Staffa di montaggio
- Guida rapida
- Kit di pulizia



Nota: Conservare l'imballaggio originale, inclusa la scatola, nel caso in cui la stampante debba essere restituita.



ATTENZIONE! Se si spedisce la stampante, consultare il corriere per le normative di trasporto nazionali, regionali, comunali e internazionali relative al gruppo batteria agli ioni di litio contenuto nella stampante.

Registrazione

Per ricevere aggiornamenti e assistenza gratuita relativamente al prodotto, registrare la stampante online su www.bradycorp.com/register o aprire la schermata Guida sulla stampante, scorrere fino all'opzione Registrazione della garanzia, selezionarla e scansione il codice QR.

Componenti della stampante

Esterno



- | | |
|-------------------------------|-----------------------------|
| 1 Coperchio posteriore | 6 Maniglia per il trasporto |
| 2 Sblocco coperchio anteriore | 7 Porte USB-A |
| 3 Schermo tattile | 8 Porta USB-C |
| 4 Pulsante di accensione | 9 Porta Ethernet |
| 5 Scivolo per etichette | 10 Porta ricarica USB-C* |

Nota: *La stampante è dotata di una batteria ricaricabile agli ioni di litio. Se si collega il trasformatore CA a una presa di corrente senza aver installato la batteria, la stampante non viene alimentata.

Il codice QR presente sulla parte anteriore della stampante porta alla pagina dell'assistenza per il prodotto <https://www.bradyid.com/support/printer/i4311>

Interno

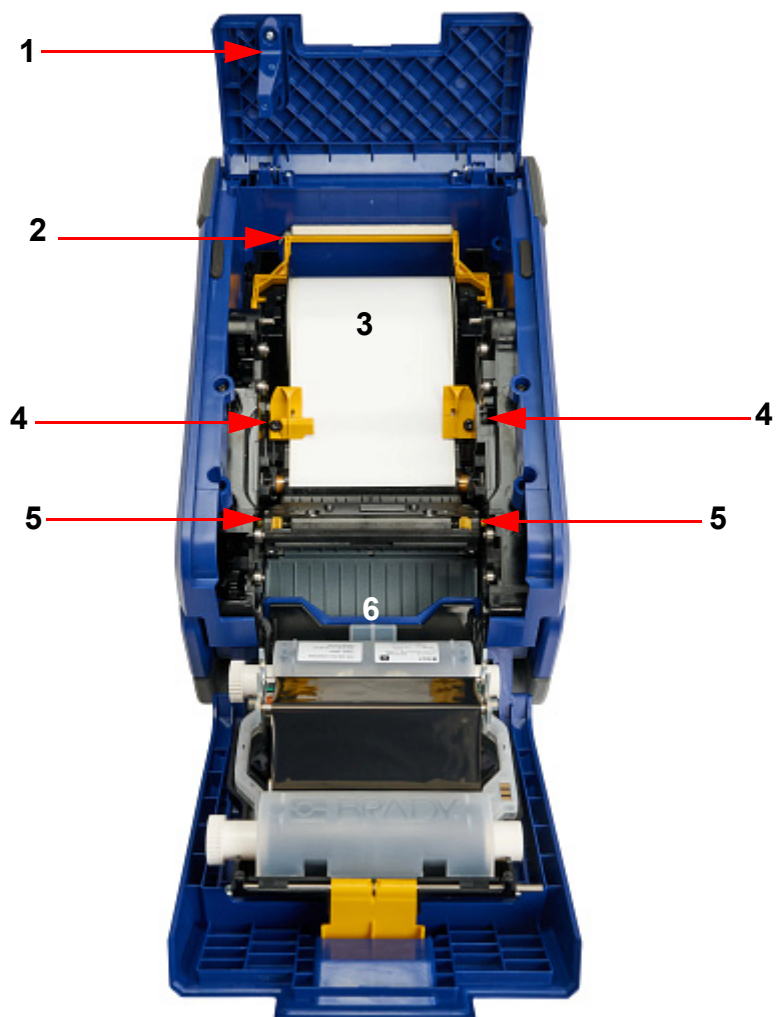

- | | |
|-----------------------------|--------------------------------|
| 1 Coperchio posteriore | 4 Guide di alimentazione |
| 2 Spazzola di alimentazione | 5 Linguette sblocco taglierina |
| 3 Rotolo etichette | 6 Linguetta sblocco nastro |

Alimentazione

La stampante è alimentata da una batteria ricaricabile agli ioni di litio. Il gruppo batteria viene fornito con una carica minima. Si consiglia pertanto di caricare la batteria prima di utilizzare la stampante per la prima volta. Dopo aver caricato completamente la batteria, premere il pulsante di accensione per accendere la stampante.

Installazione della batteria

Mettere in piedi la stampante per accedere alla parte inferiore. Tirare verso il basso il fermo di sblocco del coperchio dell'alloggiamento della batteria e rimuoverlo.

Con l'etichetta della batteria rivolta verso l'esterno, inserire i poli della batteria nelle apposite fessure presenti nella parte superiore dell'alloggiamento, quindi spingere la parte inferiore della batteria in posizione.

Reinserire le linguette del coperchio nel retro del vano portabatteria e agganciarlo in posizione.



L'indicatore della batteria visualizzato nell'angolo in basso a destra dello schermo tattile indica la quantità di carica residua. Quando l'indicatore della batteria è rosso, rimane solo il 20% o meno di carica.

Per caricare la batteria all'interno della stampante:

1. Inserire un'estremità del cavo USB (in dotazione) nella porta di ricarica sul retro della stampante.
2. Collegare l'altra estremità al trasformatore CA.
3. Collegare il trasformatore a una presa di corrente CA.

Quando la batteria è in carica, sull'icona della batteria sullo schermo tattile appare un segno più.

IMPORTANTE! Se si collega il trasformatore CA a una presa di corrente senza aver installato la batteria, la stampante non viene alimentata.



Per caricare la batteria all'esterno della stampante:

1. Estrarre la batteria dalla stampante.
2. Collegare un'estremità del cavo USB (in dotazione) alla batteria.
3. Collegare l'altra estremità al trasformatore CA.
4. Inserire il trasformatore CA nella presa di corrente.
La spia della batteria si illumina di arancione fisso quando è in carica.
5. Quando la spia della batteria diventa verde, la batteria è completamente carica.

Modalità di risparmio energetico

Per preservare la carica della batteria, la stampante può essere impostata per passare automaticamente alla modalità di risparmio energetico dopo un periodo di inattività.

1. Toccare **Impostazioni**.
2. Toccare **Configurazione di sistema > Modalità risparmio energetico**.
3. Scegliere Luminosità automatica per oscurare il display e mettere la stampante in modalità a basso consumo o Spegnimento automatico per spegnere la stampante dopo un certo periodo di inattività.
4. Sposta il puntino dell'indicatore del tempo a sinistra (diminuzione) o a destra (aumento) per regolare il tempo di inattività. In alternativa, è possibile premere il pulsante meno (-) per diminuire o il pulsante più (+) per aumentare il tempo.
5. Toccare l'icona della cassetta per tornare alla schermata iniziale.

Per riattivare la stampante, toccare lo schermo, premere il pulsante di accensione o inviare un lavoro di stampa.

Modalità di sospensione

Per preservare la carica della batteria, la stampante può essere messa manualmente in modalità di sospensione. Il display si spegne e il sistema entra nello stato di minimo consumo energetico, ma non richiede un riavvio a freddo per riaccendersi.

Per attivare questa modalità, premere brevemente il pulsante di accensione finché il display si oscura. Quando la stampante è in modalità di sospensione, il pulsante di accensione è illuminato e l'etichetta corrente e le impostazioni vengono mantenute.

Premere il pulsante di accensione per riportare il sistema allo stesso stato in cui si trovava prima di entrare in modalità di sospensione.

Nota: Nel caso di un lavoro di stampa attivo, viene chiesto se riprendere o annullare il lavoro una volta che la stampante è riattivata.

Arresta

Per spegnere completamente la stampante, tenere premuto il pulsante di accensione finché lo schermo diventa nero (circa tre secondi). Il pulsante di accensione non è illuminato quando la stampante è completamente spenta.

Installazione o sostituzione dei consumabili

Le cartucce di nastro e i rotoli di etichette Brady utilizzano una “SmartCell” per definire e tracciare le informazioni. Il sistema riconosce automaticamente i consumabili installati e fornisce informazioni nell’angolo inferiore sinistro dello schermo tattile.

Nota: Durante la sostituzione delle cartucce, la stampante può essere accesa o spenta.

Nastro

1. Tirare lo sblocco giallo per sbloccare il coperchio, quindi tirare il coperchio verso di sé.
2. Tirare la linguetta della cartuccia di nastro verso di sé e utilizzare le maniglie laterali della cartuccia di nastro per sollevarla ed estrarla.



3. Inserire la cartuccia di nastro con il nastro sopra la testina di stampa (etichetta del prodotto rivolta verso l'apparecchio), quindi spingerla per farla scattare in posizione.
4. Chiudere saldamente il coperchio.
5. Se la stampante è in modalità di sospensione, premere il pulsante di accensione affinché la stampante rilevi il nastro installato.

Etichette

1. Tirare lo sblocco giallo per sbloccare il coperchio, quindi tirare il coperchio verso di sé.
2. Aprire il coperchio posteriore.
3. Sollevare la spazzola gialla del consumabile, se inserita.
4. Far scorrere le guide gialle delle etichette per aprirle completamente.
5. Rimuovere le etichette esistenti, se installate, afferrando ciascun lato del rotolo e sollevandolo.
6. Inserire il nuovo rotolo di etichette in modo che la SmartCell si trovi sul lato sinistro della stampante.



7. Far passare le etichette dalla parte superiore del rotolo, sotto le guide gialle delle etichette, fino a quando il bordo anteriore si trova al centro del rullo portacarta in gomma nero.
8. Chiudere le guide delle etichette finché non toccano il bordo del liner con le etichette sotto le guide.

9. Tirare verso il basso la spazzola del consumabile, se si utilizzano etichette in rotolo continuo, in modo che si appoggi sulle etichette.



Schermo tattile

Usare lo schermo tattile della stampante per eseguire varie funzioni, fra cui configurare le impostazioni, controllare lo stato, stampare e avvolgere le etichette. Toccare lo schermo con un dito per selezionare una funzione.



ATTENZIONE! Non usare una penna o un oggetto appuntito, poiché potrebbero danneggiare la superficie dello schermo tattile.



1	Nome della stampante (l'impostazione predefinita è il numero di serie)	6	Bluetooth, disponibile su modelli specifici
2	Stato della stampante	7	Connessione Ethernet
3	Stato delle etichette, dimensioni e codice prodotto	8	Stato del Wi-Fi, disponibile su modelli specifici
4	Stato del nastro, dimensioni e codice prodotto	9	Orologio
5	Connessione USB		

Navigazione e Stato



L'icona della **casetta** riporta alla schermata iniziale.



La **freccia Indietro** riporta alla pagina precedente.



Il **menu Altro** fornisce opzioni aggiuntive (non disponibili in tutte le schermate).



L'icona di **download** importa i file dalla memoria esterna a quella interna.



Invio usato sulla tagliera virtuale serve per confermare i dati immessi.

Le icone di stato relative alla stampante e al materiale nella barra di stato situata nella parte inferiore della schermata Home forniscono le seguenti informazioni.

Icona	Significato
	Il testo sopra l'icona dell'etichetta (a sinistra) indica la dimensione e il tipo di consumabile installato. Il testo a destra di ogni icona è il codice dell'articolo.
	La stampante non riesce a leggere la SmartCell del rotolo di etichette (icona a sinistra) o del nastro (icona a destra). È possibile che le etichette o il nastro non siano installati, oppure che non siano installati correttamente, o che il chip sia danneggiato.
<p>lampeggiante</p>	La stampante sta ricevendo dati dal software Brady Workstation o dall'app Brady Express Labels.

Dettagli materiali

Per visualizzare informazioni dettagliate sui consumabili installati, toccare il numero di parte dell'etichetta o del nastro nella barra di stato per aprire la schermata *Dettagli consumabile*.

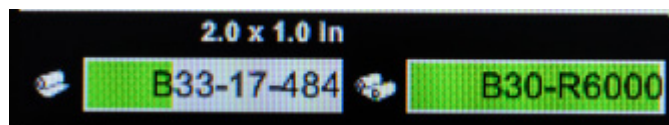

Collegamento della stampante

Nome stampante

Il nome della stampante è visualizzato quando un dispositivo cerca la stampante tramite una connessione Wi-Fi o Bluetooth. Se non viene creato un nome per la stampante, il nome predefinito è il numero di serie.

Per cambiare il nome della stampante:

1. Se la stampante è accesa, toccare **Impostazioni**.
2. Toccare **Connessione**, quindi **Nome stampante**.
Il nome stampante può contenere i caratteri A–Z, a–z, 0–9, e -. Indipendentemente dalle tastiere abilitate per la propria stampante, la stampante visualizza una tastiera con i caratteri consentiti.
3. Usare la tastiera sullo schermo tattile per digitare un nome per la stampante.
4. Al termine, toccare l'icona del tasto Invio sulla tastiera.

Quando si usa il software Brady Workstation con una connessione Wi-Fi, il nome viene visualizzato quando si seleziona una stampante.

Collegare la stampante a un computer in usando uno o più metodi descritti di seguito:

- Rete Ethernet[®]. Questo metodo consente a più computer di inviare file etichetta alla stampante.
- Rete wireless Wi-Fi[®] (a seconda della configurazione della stampante).
- Direttamente con un cavo USB. Vedere [USB a pagina 17](#).

Nota: La funzionalità Wi-Fi non è disponibile su tutte le stampanti o in tutti i Paesi.

Inoltre, la stampante può essere collegata direttamente all'app Express Labels sul dispositivo mobile utilizzando [Bluetooth* a pagina 18](#).

Rete Ethernet

1. Nella schermata iniziale, toccare **Impostazioni**.
2. Toccare **Connessione**.
3. Toccare **Impostazioni di rete avanzate**.
4. Toccare **Ethernet**.
5. Toccare **Impostazioni IP**, quindi scegliere DHCP o Statico.
 - **DHCP:** il protocollo DHCP è un sistema dinamico che usa un server DNS per ottenere l'indirizzo IP per l'utente.
 - **Statico:** per un indirizzo statico, è necessario fornire un indirizzo IP della stampante. Innanzitutto, tocca il pulsante Indietro. Premere la freccia Indietro per tornare alla schermata Ethernet, quindi inserire le seguenti informazioni. Potrebbe essere necessario chiedere assistenza all'amministratore di rete.
 - **Indirizzo IP:** immettere l'indirizzo IP della stampante.
 - **Subnet Mask:** Immettere una maschera di sottorete nel caso se ne utilizzi una.
 - **Gateway predefinito:** inserire l'Indirizzo IP del gateway predefinito.

- **Server DNS (primario):** inserire l'indirizzo IP del server DNS primario
- **Server DNS (secondario):** inserire l'indirizzo IP del server DNS secondario

IMPORTANTE! Se non viene utilizzato alcun server DNS, inserire 0.0.0.0 per entrambi i server DNS primario e secondario.

6. Toccare la **freccia Indietro** per tornare alla schermata Impostazioni di rete avanzate in modo che i campi compilati diventino effettivi.

Nota: Velocità dati Ethernet = 10/100/1.000 Mbps

Wi-Fi

Connettersi a una rete Wi-Fi cercando e selezionando una rete oppure inserendo manualmente le impostazioni di rete. Una volta connessa, la stampante è in grado di comunicare con i dispositivi collegati alla stessa rete.

Nota: La funzionalità Wi-Fi non è disponibile su tutte le stampanti o in tutti i Paesi.

IMPORTANTE! Prima di configurare la connessione Wi-Fi in una rete aziendale, verificare che la stampante sia impostata con la data e l'ora correnti. La stampante potrebbe non essere in grado di stabilire la connessione se la data e l'ora non sono aggiornate. Vedere [Data e ora a pagina 21](#).

Ricerca per effettuare il collegamento

Per collegarsi a una rete wireless Wi-Fi:

1. Accertarsi che la stampante sia accesa.
2. Toccare **Impostazioni**.
3. Dalla schermata Impostazioni selezionare **Connessione**.
4. Toccare **Rete Wi-Fi**.
5. Toccare il commutatore per abilitare Wi-Fi.

Se il commutatore è grigio, l'impostazione è disabilitata. Se il commutatore è blu, l'impostazione è abilitata.

6. Scegliere una rete dall'elenco.

Se richiesto, la stampante visualizza una stampante su schermo per l'inserimento della password.

Se la rete al quale si desidera connettersi non è presente nell'elenco, è possibile che la rete sia nascosta. Utilizzare i passaggi nella sezione qui di seguito per immettere manualmente le impostazioni di rete.

Inserimento manuale delle impostazioni Wi-Fi

Utilizzare questo metodo per le reti nascoste.

Per collegarsi a una rete wireless Wi-Fi:

1. Accertarsi che la stampante sia accesa.
2. Toccare **Impostazioni**.
3. Toccare **Connessione**.
4. Toccare **Impostazioni di rete avanzate**.
5. Selezionare **Wi-Fi** dall'elenco.
6. Toccare **Impostazioni IP**, quindi toccare una delle seguenti opzioni.
 - DHCP: il protocollo DHCP è un sistema dinamico che usa un server DNS per ottenere l'indirizzo IP per l'utente.
 - Statico: selezionare questa opzione per immettere manualmente l'indirizzo IP della stampante.
7. Toccare la **freccia Indietro** per tornare alla schermata Wi-Fi.
8. Compilare le impostazioni rimanenti con l'aiuto dell'amministratore di rete.
9. Toccare l'icona della **cassetta**.

USB

Per effettuare il collegamento a un computer tramite USB 2.0, collegare il cavo USB alla stampante e quindi al computer. Il software Brady Workstation rileva automaticamente la stampante quando è collegata tramite un cavo USB.



Nota: Se non si utilizza il software Brady Workstation, è necessario installare il driver della stampante disponibile online all'indirizzo <https://www.bradyid.com/support/printer/i4311>.

Bluetooth*

Il simbolo della spia di stato Bluetooth è blu fisso quando è collegato almeno un dispositivo. Possono collegarsi fino a quattro dispositivi mobili contemporaneamente.

Per collegare la stampante a un dispositivo mobile tramite Bluetooth:

1. Accendere la stampante. Il Bluetooth si attiva automaticamente quando la stampante è accesa.
2. Aprire l'app Brady Express Labels sul dispositivo mobile.
 - Se l'app Express Labels non è collegata ad altre stampanti, il software rileva la nuova stampante.
 - Se l'app Etichette express è collegata a un'altra stampante, aggiungere la stampante manualmente. Toccare il menu, quindi toccare Stampanti e successivamente l'icona gialla + per aggiungere una nuova stampante.
3. Toccare il comando per collegare la stampante. Una volta collegata, è possibile modificare il nome della stampante, se lo si desidera.



Nota: Per scollegare un dispositivo, utilizzare la funzione Dimentica dell'app Express Labels.

*Bluetooth, disponibile su modelli specifici.

Embedded Web Server (EWS)

Il server web incorporato consente l'accesso remoto alle impostazioni della stampante. Eseguire la diagnostica, aggiornare il firmware e molte altre funzioni.

Aprire un browser e inserire l'indirizzo IP della stampante nella barra degli indirizzi per accedere al server web incorporato.

Nota: Il dispositivo su cui viene utilizzato il server web incorporato deve essere collegato alla stessa rete Wi-Fi o Ethernet della stampante.

Per trovare l'indirizzo IP della stampante:

1. Nella schermata iniziale della stampante toccare **Impostazioni**.
2. Toccare **Connessione > Impostazioni di rete avanzate**.
3. A seconda della configurazione della stampante, scegliere Ethernet o Wi-Fi e cercare l'indirizzo IP.

Installazione del driver per la stampante (facoltativo)

Se si usa il software Brady Workstation, generalmente non è necessario installare il driver della stampante, Fuorché nel caso dell'app Automazione dei dati di Brady Workstation che invece richiede l'installazione del driver di stampa. Se si collega la stampante utilizzando una connessione Ethernet, è meglio configurare la connessione prima di installare il driver (vedere [Rete Ethernet a pagina 15](#)).

Il driver della stampante può essere scaricato da <https://www.bradyid.com/support/printer/i4311>.

1. Accendere la stampante, ma **non collegarla fisicamente al computer finché non viene richiesto**.
2. Accedere alla cartella dove è stato salvato il driver di stampa facendo doppio clic per aprirla.
3. Fare doppio clic sul file eseguibile del driver della stampante e seguire le istruzioni che compaiono sullo schermo.

Impostazioni del driver di stampa

Le impostazioni del driver NON verranno applicate alle etichette nuove o esistenti in Brady Workstation (a meno che non si stampi tramite l'app Automazione dei dati). Le modifiche non riguarderanno le etichette precedentemente create e salvate in Brady Workstation dal momento che le preferenze vengono salvate insieme alle etichette. La modifica di queste impostazioni avrà effetto solo sulle etichette stampate con il driver.

Per trovare le impostazioni del driver di stampa:

1. Fare clic sul pulsante Start dal computer.
2. Scegliere **Impostazioni**.
3. Fare clic su **Dispositivi**, quindi su **Stampanti e scanner**.
4. Scorrere Stampanti e scanner e fare clic su **i4311**.
5. Fare clic sul pulsante **Gestisci**.
6. Fare clic su **Preferenze di stampa**.

Nota: La maggior parte delle applicazioni consente di modificare le opzioni del driver della stampante nelle schermate di stampa. Le impostazioni applicate nelle preferenze di stampa rimangono tali finché non vengono modificate. Se sono presenti più stampanti, l'impostazione delle preferenze per una stampante non si applica a tutte le altre.

Impostazioni della stampante

La prima volta che si accende la stampante, le istruzioni sul schermo tattile guidano l'utente attraverso le impostazioni da configurare per il primo utilizzo. Le sezioni seguenti descrivono in dettaglio queste impostazioni nel caso in cui sia necessario modificarle in futuro e forniscono indicazioni su alcune ulteriori impostazioni da prendere in considerazione quando si configura la stampante.

Per una panoramica sull'uso dello schermo tattile, vedere [Schermo tattile a pagina 12](#).

Per le impostazioni di stampa, vedere [Regolazioni di stampa a pagina 34](#).

Per informazioni sulla modalità di risparmio energetico, vedere [Modalità di risparmio energetico a pagina 8](#).

Lingua

Per impostare la lingua del testo visualizzato sullo schermo tattile:

1. Se la stampante è accesa, toccare **Impostazioni**.
2. Toccare **Configurazione di sistema**, quindi **Lingua**.
3. Toccare la lingua desiderata. Potrebbe essere necessario scorrere per vedere tutte le lingue disponibili. Toccare lo schermo e spostare il dito in alto o in basso per scorrere le opzioni.
4. Toccare la **freccia Indietro** per tornare alla schermata precedente.

Tastiere

La stampante visualizza una tastiera sullo schermo quando è necessario digitare dati, come quando viene rinominata la stampante. Poiché lingue diverse utilizzano set di caratteri differenti, potrebbe essere necessario disporre di tastiere con set di caratteri diversi. Per impostazione predefinita, la stampante utilizza la tastiera appropriata per la lingua impostata. Per esempio, se la lingua della stampante è impostata su Cinese semplificato, la stampante visualizza automaticamente una tastiera con caratteri in Cinese semplificato. Se si desidera utilizzare soltanto la tastiera predefinita, non è necessario modificare alcuna impostazione della tastiera.

Per selezionare una tastiera virtuale:

1. Nella schermata iniziale, toccare **Impostazioni**.
2. Toccare **Configurazione di sistema**, quindi **Tastiere virtuali**.
Viene visualizzato un elenco di tastiere supportate.
3. Toccare la casella di controllo per ogni tastiera che si desidera rendere disponibile quando si usa la stampante.
È possibile selezionare diverse tastiere. La tastiera predefinita (quella per la lingua della stampante) viene visualizzata nella parte superiore dell'elenco e non può essere selezionata. Quando si utilizza successivamente la tastiera, viene visualizzata la tastiera predefinita. Toccare l'icona del globo per passare a una tastiera abilitata diversa. Ogni volta che viene toccata l'icona del globo, il display passa a un'altra tastiera abilitata.

Per collegare una tastiera esterna:

1. Collegare il cavo USB della tastiera a una delle porte USB-A sul retro della stampante.
2. Nella schermata iniziale toccare **Impostazioni**.
3. Selezionare **Hardware esterno**.
4. Selezionare **Tastiera USB** quindi scegliere il tipo di tastiera appropriato dall'elenco.

Unità di misura

Impostare l'unità di misura in millimetri o pollici.

Per impostare l'unità di misura:

1. Nella schermata iniziale, toccare **Impostazioni**.
2. Toccare **Configurazione di sistema**, quindi **Unità di misura**.
3. Toccare Millimetri o Pollici.
4. Toccare la **freccia Indietro** per tornare alla schermata precedente o l'icona della cassetta.

Data e ora

Consente di impostare l'orologio della stampante sulla data e sull'ora correnti.

Per impostare la data e l'ora:

1. Nella schermata iniziale, toccare **Impostazioni**.
2. Toccare **Configurazione di sistema**, quindi **Data e ora**.
La parte sinistra dello schermo visualizza le impostazioni correnti.
3. Per modificare le impostazioni, toccare i comandi sulla destra.
 - **Imposta fuso orario:** toccare per visualizzare i diversi fusi orari disponibili. Toccare il fuso orario desiderato.
 - **Formato 24 ore:** Toccare il commutatore per passare dal formato 24 ore a quello 12 ore con AM e PM. Quando il commutatore è rosso, la stampante utilizza il formato 12 ore. Quando il commutatore è verde, la stampante utilizza il formato 24 ore.
 - **Imposta data:** toccare per visualizzare i comandi della data. Per modificare la data, toccare un elemento e selezionare un nuovo valore, oppure toccare le frecce sopra o sotto un elemento.
 - **Imposta ora:** toccare per visualizzare i comandi dell'ora. Per modificare l'ora, toccare un elemento e selezionare un nuovo valore, oppure toccare le frecce sopra e sotto un elemento.
4. Toccare la **freccia Indietro** per tornare alla schermata precedente o l'icona della cassetta.

Percorso di archiviazione

Scegliere se la stampante accede ai file dalla memoria o da un'unità USB.

Per impostare la posizione di archiviazione:

1. Nella schermata iniziale, toccare **Impostazioni**.
2. Toccare **Configurazione di sistema**, quindi **Posizione di archiviazione**.
3. Toccare la posizione desiderata.
 - **Memoria interna:** Scegliere questa opzione se la stampante è collegata direttamente al computer con un cavo USB o tramite rete. Quando si stampa un'etichetta dal software Brady Workstation e si sceglie l'opzione Memorizza, il file di stampa viene inviato alla memoria interna della stampante. Toccando File nella schermata iniziale, la stampante accede all'elenco dei file presenti nella memoria interna.
 - **Memoria esterna:** Scegliere questa opzione quando si trasferiscono i file da una stampante per etichette industriali i4311 con portabilità a un'altra. Inserire un'unità USB nella porta USB della stampante. Quando si stampa un'etichetta dal software Brady Workstation, il file di stampa viene inviato all'unità USB. Toccando File nella schermata iniziale, la stampante accede all'elenco dei file contenuti nell'unità USB.
4. Toccare la freccia Indietro per tornare alla schermata precedente o l'icona della cassetta.

Per informazioni sulle impostazioni di stampa, vedere [Regolazioni di stampa a pagina 34](#) e [Elenco dei file a pagina 36](#).

Monitor

Regolare il livello di luminosità dello schermo tattile.

Per modificare la luminosità:

1. Nella schermata iniziale toccare **Impostazioni**.
2. Toccare **Monitor**.
3. Toccare **Regola luminosità**.
4. Usare il cursore o i pulsanti più e meno per aumentare o diminuire la luminosità.
5. Toccare la freccia Indietro per tornare alla schermata precedente o l'icona della cassetta.

Informazioni

La schermata Informazioni su visualizza i numeri di versione dei diversi componenti del sistema, tra cui il firmware.

Per visualizzare le informazioni del sistema:

1. Nella schermata iniziale, toccare **Impostazioni**.
2. Toccare **Informazioni su**.
3. Toccare la freccia Indietro per tornare alla schermata precedente o l'icona della casetta.

Password stampante

Impostazione

L'impostazione di una password consente di bloccare l'accesso alla modifica delle impostazioni della stampante.

Per impostare una password:

1. Nella schermata iniziale, toccare **Impostazioni**.
2. Toccare **Password stampante**.
3. Toccare il commutatore per abilitare una password.
Se il commutatore è grigio, l'impostazione è disabilitata. Se il commutatore è blu, l'impostazione è abilitata.
4. Toccare **Imposta password stampante**.
5. Inserire la password, che deve essere di 8 caratteri e contenere almeno:
 - un numero
 - una lettera maiuscola
 - una lettera minuscola
6. Toccare il tasto Invio sulla tastiera virtuale.
7. Reinserire la password e toccare il tasto Invio sulla tastiera virtuale.
8. Toccare **Impostazioni avanzate** e scegliere le impostazioni che richiedono una password per essere modificate.

Modifica

Per modificare un password esistente:

1. Nella schermata iniziale, toccare **Impostazioni**.
2. Toccare **Password stampante**.
3. Toccare il commutatore per abilitare una password.
Se il commutatore è grigio, l'impostazione è disabilitata. Se il commutatore è blu, l'impostazione è abilitata.
4. Toccare **Imposta password stampante**.
5. Inserire la password esistente e toccare il tasto Invio sulla tastiera virtuale.
6. Inserire una nuova password, che deve essere di 8 caratteri e contenere almeno:
 - un numero
 - una lettera maiuscola
 - una lettera minuscola
7. Inserire la nuova password una seconda volta per confermarla.
8. Toccare il tasto Invio sulla tastiera virtuale.

Reimpostazione

Per reimpostare una password dimenticata:

1. Nella schermata iniziale, toccare **Impostazioni**.
2. Toccare **Password stampante**.
3. Toccare **Password dimenticata**.
4. Rivolgersi all'assistenza tecnica (vedere [Informazioni di contatto a pagina iv](#)).
5. Digitare la chiave della stampante fornita dall'assistenza tecnica.
6. Creare una nuova password, che deve essere di 8 caratteri e contenere almeno:
 - un numero
 - una lettera maiuscola
 - una lettera minuscola
7. Inserire la nuova password una seconda volta per confermarla.
8. Toccare il tasto Invio sulla tastiera virtuale.

Diagnostica

In questo menu si trovano informazioni sul sistema, sugli errori e sui sensori. Quando ci si rivolge all'assistenza tecnica, questa potrebbe richiedere informazioni disponibili in questo menu.

Per accedere alla diagnostica:

1. Nella schermata iniziale, toccare **Impostazioni**.
2. Toccare **Diagnostica** e il relativo menu in alto.
3. Per esportare i file di registro su un'unità USB inserita nella stampante, toccare Errori seguito dal pulsante Esporta, visualizzato nell'angolo inferiore sinistro.

Notifiche

Utilizzare questa opzione per eliminare alcuni avvisi sulla stampante.

Per disattivare o attivare le notifiche:

1. Nella schermata iniziale, toccare **Impostazioni**.
2. Toccare **Notifiche**.
3. Toccare il commutatore accanto alle selezioni desiderate per abilitarle o disabilitarle.
Se il commutatore è grigio, l'impostazione è disabilitata. Se il commutatore è blu, l'impostazione è abilitata.

Montaggio della stampante

Viene fornita una staffa di montaggio affinché la stampante rimanga stabile su una piattaforma mobile, come un carrello.

IMPORTANTE! La stampante deve essere montata esclusivamente su una superficie orizzontale.

Utilizzare alcol isopropilico per pulire la superficie su cui verrà montata la staffa. Attendere che la zona sia perfettamente asciutta. Rimuovere la striscia sull'adesivo presente sul retro della staffa e procedere con il montaggio.

Per un'installazione più sicura, utilizzare viti a testa piatta #4 o M3 (metriche) con un angolo della testa di 82°, quindi abbassare la stampante sui pernetti della staffa.



Accessori

- Kit trasformatore CA (Nord America): 65W-AC
- Trasformatore CA (universale): 65W-AC-GLOBAL
- Batteria: i4311-BATT
- Valigia morbida: i4311-SC
- Valigia rigida: i4311-HC
- Cavo USB-C (1,5 metri): i4311 USB-C CABLE
- Strumento per la pulizia della taglierina: B31-CCT
- Tamponi di pulizia (tampone, testa singola in schiuma, 6 mm x 90 mm): PCK-6

3 Funzionamento generale

Software per la creazione di etichette

Installare il software per la creazione di etichette sul computer, configurare la connessione alla stampante, quindi usare il software per creare etichette e inviarle alla stampante.

Il software Brady Workstation fornisce una varietà di app per semplificare la creazione e la stampa di etichette per l'identificazione di prodotti, fili, cavi, laboratorio e usi generici. Quando nella stampante si installano etichette con SmartCell, Brady Workstation rileva il rotolo di etichette installato e configura automaticamente il consumabile con un clic. La stampante è fornita con una licenza di prova gratuita per il software di creazione e stampa Brady Workstation.

Per installare il software di creazione e stampa:

1. Accertarsi che il computer sia collegato a Internet.
2. Andare su workstation.bradyid.com.
3. Seguire le istruzioni sullo schermo per scaricare e installare il software.
4. Quando si esegue il software e si apre un'app che richiede l'attivazione, seguire le istruzioni sullo schermo per attivare il software. Usare l'ID della licenza e la password riportati sull'inserito stampato fornito con la stampante.

Per altri software Brady Workstation o licenze aggiuntive, andare su www.workstation.bradyid.com o contattare il rappresentante Brady.

Creazione delle etichette

È possibile creare file di etichette con il software Brady Workstation o con l'app Etichette Brady express. Quando si crea un file di etichette per la prima volta, si specifica la stampante. Questo consente al software di proporre caratteristiche specifiche per la stampante in uso. Inoltre, il software rileva automaticamente il nastro e le etichette installate nella stampante.

Per la funzionalità della stampante con altri software, fare riferimento alla documentazione della propria applicazione.

Dispositivo mobile

Requisiti di sistema:

- Android 10.0 o versione successiva
- Apple iOS 15.0 o versione successiva

Per installare l'app Brady Express Labels:

1. Scaricare l'app da Apple® App Store o Google Play™ Store.
2. Collegarsi alla stampante. Vedere [Collegamento della stampante a pagina 15](#).
3. Creare le etichette e stampare.

Memorizzazione di file nella stampante

Usando il software Brady Workstation, è possibile inviare i file da stampare immediatamente o memorizzarli nella stampante per stamparli quando necessario, direttamente dal display della stampante, anche se l'operatore non ha accesso a Brady Workstation. Per stampare immediatamente da Brady Workstation, vedere [Stampa dal software o dall'app a pagina 32](#).

Per memorizzare file nella stampante:

1. Assicurarsi che l'opzione Posizione di memorizzazione della stampante sia impostata come desiderato.
Se impostata su Memoria esterna, assicurarsi che nella stampante sia inserita un'unità USB. (vedere [Percorso di archiviazione a pagina 22](#))
2. Nel software Brady Workstation, aprire il file e andare alla schermata Stampa. Il software fornisce opzioni per stampare il file o per memorizzarlo nella stampante.
Per i dettagli, vedere la guida nel software Brady Workstation.
3. Scegliere l'opzione corrispondente alla memorizzazione del file nella stampante.
4. Fare clic sul pulsante di memorizzazione e immettere un nome per il file quando richiesto.
5. Al termine dell'operazione, il file viene salvato nella posizione specificata, ossia nella memoria interna o su un'unità USB della stampante.
Per stampare, il file vedere [Lavori di stampa memorizzati nella stampante a pagina 32](#).

Per eliminare un file memorizzato nella stampante:

1. Nella schermata iniziale toccare **File**.
2. Toccare il file da eliminare.
Il file viene evidenziato.
3. Toccare il **menu Altro**.
4. Toccare **Elimina**.
5. Confermare l'eliminazione nella schermata a comparsa.

Modelli

Utilizzando il software Brady Workstation, è possibile creare modelli che possono essere compilati sulla stampante tramite la tastiera virtuale integrata, uno scanner o una tastiera esterna.









Dopo aver creato il modello, memorizzalo nella stampante seguendo le istruzioni per la [Memorizzazione di file nella stampante](#).

Per compilare e stampare un modello:

1. Nella schermata iniziale toccare **Stampa**.
2. Selezionare il modello desiderato e toccare l'icona della stampante nell'angolo in alto a destra.
3. Toccare il prompt per utilizzare la tastiera virtuale integrata oppure iniziare a digitare o a scansionare con un dispositivo esterno.
4. Compilare i campi; premere Invio sulla tastiera per passare al campo successivo.
Una volta compilato l'ultimo campo, l'etichetta viene stampata automaticamente.

Stampa delle etichette

La tabella seguente descrive i comandi e le informazioni presenti sullo schermo tattile quando un lavoro di stampa è in esecuzione o in pausa.

Icona	Descrizione
	Vai all'etichetta successiva.
	Vai all'etichetta precedente.
	Vai all'ultima etichetta del file.
	Vai alla prima etichetta nel file.
	Stampa. Avvia o riprende la stampa.
	Metti in pausa la stampa. Se si seleziona il taglio dopo ogni etichetta, l'etichetta che è in fase di stampa nel momento in cui la stampante viene messa in pausa viene completata e tagliata. Se la stampante viene messa in pausa per sostituire il nastro, si verifica un errore di inceppamento dell'etichetta. Vedere Risoluzione dei problemi a pagina 53 .
numero etichetta	Visualizza la posizione attuale nel file di etichette e il numero totale di etichette. Toccare il numero di etichetta corrente (all'interno di un rettangolo) per passare a un'etichetta specifica. Si apre un tastierino. Toccare il numero di etichetta sul tastierino, quindi toccare il pulsante Invio.
	Annulla. Disponibile solo quando la stampa è in pausa.
	Menu Altro. Fornisce un comando per attivare la funzione di stampa on demand solo per il lavoro di stampa corrente. Per una descrizione della funzione, vedere Stampa on demand a pagina 36 .
	L'opzione Informazioni sul file è visibile solo quando è selezionato un singolo file. Toccarla per visualizzare le informazioni sul file che consistono in quanto segue. <ul style="list-style-type: none"> • Immagine della prima etichetta contenuta nel file. • Tipo di etichetta per il quale il file è stato creato. • Dimensioni dell'etichetta. • Numero di etichette contenute nel file. • Data di creazione del file. • Dimensione del file in byte. È anche possibile eliminare o stampare il file dalla schermata delle informazioni.

Mentre si stampano le etichette, ricordarsi che:

- Come e dove la stampante taglia le etichette. Vedere [Taglia automaticamente a pagina 36](#).
- Se non è installato alcun nastro o alcuna etichetta, la stampa non si avvia e viene chiesto di installare i consumabili.
- Se si apre il coperchio durante l'operazione di stampa, la stampa viene messa in pausa e viene visualizzato il messaggio "Rilevamento consumabili in corso". Dopo che il coperchio è stato chiuso, viene visualizzato un errore. Ignorare l'errore, premere Alimenta, quindi Taglia. Stampare nuovamente il file.

Stampa dal software o dall'app

Il metodo di stampa più semplice consiste nell'avviare la stampa dal software Brady Workstation o dall'app Express Labels e tutte le etichette contenute nel file vengono stampate immediatamente.

Per stampare:

1. Assicurarsi che l'opzione Stampa on demand sia impostata sullo stato desiderato sulla stampante. Vedere [Stampa on demand a pagina 36](#).
2. Aprire il lavoro di stampa e avviare la stampa.
 - Con l'opzione **Stampa on demand disabilitata**: Tutte le etichette contenute nel file vengono stampate senza alcun intervento da parte dell'operatore.
 - Con l'opzione **Stampa on demand abilitata**: La stampante visualizza le etichette da stampare. L'operatore deve toccare il pulsante di stampa sullo schermo tattile per stampare ogni singola etichetta del file.

Lavori di stampa memorizzati nella stampante

Questo metodo è molto efficiente per i file che vengono stampati frequentemente senza modifiche al contenuto o alla quantità. È ideale anche quando è necessario evitare che il contenuto dell'etichetta venga modificato. Le impostazioni di stampa per i file Brady Workstation, indicate dall'icona Brady, sono comunque modificabili.

Per stampare un lavoro memorizzato nella memoria interna:

1. Assicurarsi che il percorso di archiviazione sia impostato su Memoria interna. (vedere [Percorso di archiviazione a pagina 22](#))
2. Toccare **Stampa** nella schermata iniziale della stampante.
3. Toccare l'uno o più file da stampare.

Ogni file viene aggiunto alla coda di stampa nell'ordine in cui è stato selezionato.

Per informazioni sull'uso dell'elenco dei file, vedere [Elenco dei file a pagina 36](#).
4. Toccare l'**icona della stampante** in alto a destra, effettuare le selezioni e toccare il **segno di spunta** per avviare la stampa.

Importazione e stampa da un'unità USB

Un lavoro di stampa può essere memorizzato in un'unità USB per una maggiore mobilità quando si stampa autonomamente da più stampanti. I lavori memorizzati in un'unità USB possono in tal modo essere stampati dallo schermo della stampante quando l'unità USB viene inserita nella stampante.

Memorizzare un lavoro di stampa in un'unità USB:

1. Inserire l'unità USB nella porta USB del computer.
2. Nel software Brady Workstation, aprire il file etichetta.
 - a. Configurare le impostazioni di stampa come desiderato. Le impostazioni possibili comprendono il numero di copie, l'ordinamento e alcune impostazioni avanzate come le opzioni di taglio. Tutte le impostazioni effettuate vengono salvate con il lavoro di stampa nel momento in cui viene memorizzato nell'unità USB.
 - b. Fare clic su **Salva come**.
 - c. Selezionare l'unità USB e salvare il lavoro di stampa.
3. Espellere l'unità USB dal computer.

Importare un lavoro di stampa da un'unità USB:

1. Con un'unità USB inserita in una porta della stampante, toccare **File** nella schermata iniziale.
2. Selezionare **Memoria esterna** dal menu a discesa.
Viene visualizzato un elenco dei file compatibili presenti sull'unità USB.
3. Toccare ogni file che si desidera importare nella memoria interna.
4. Toccare l'icona **Scarica** in alto a destra.
5. Toccare **OK** nel messaggio.

Stampare direttamente da un'unità USB:

1. Inserire un'unità USB con lavori di stampa compatibili in una porta della stampante.
2. Toccare **Stampa** nella schermata iniziale.
3. Toccare il **menu Altro**.
4. Toccare **Opzione memoria**.
5. Selezionare **Esterna** e toccare il **segno di spunta**.
6. Toccare i file da stampare.
I nomi dei file sono evidenziati quando attivi.
7. Toccare l'**icona della stampante** in alto a destra, effettuare le selezioni e toccare il **segno di spunta** per avviare la stampa.

Nota: Per ottenere risultati ottimali, si consiglia di scaricare i file sulla stampante prima di procedere con la stampa.

Regolazioni di stampa

Queste impostazioni verranno utilizzate per tutti i lavori di stampa per il tipo specifico di etichetta e nastro installato.

Per modificare le impostazioni di stampa:

1. Nella schermata iniziale toccare **Impostazioni**.
2. Toccare **Regolazioni di stampa**.
3. Toccare l'impostazione desiderata. Vedere le sezioni di seguito per ulteriori informazioni su ogni impostazione.

Nota: Il pulsante Ripristina predefiniti Brady riporta la stampante ai valori predefiniti di fabbrica per tutte le impostazioni relative al nastro e alle etichette installati. Per ripristinare il valore predefinito di una singola impostazione, andare all'impostazione e fare clic su Ripristina predefiniti.

Segnalibri

La modifica di qualsiasi impostazione di stampa crea automaticamente un segnalibro. La volta successiva che si installano i due prodotti intelligenti, le impostazioni vengono ricordate e utilizzate. Non vi è limite al numero di combinazioni etichetta/nastro a cui possono essere assegnati segnalibri, ma può essere assegnato un solo segnalibro per **ogni** combinazione di codice etichetta/codice nastro.

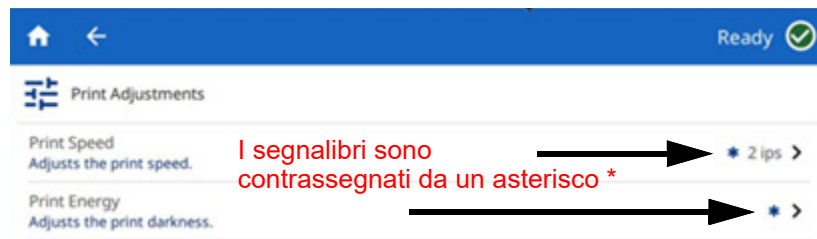

Modifica o eliminazione di segnalibri

L'utilizzo di Ripristina predefiniti all'interno di qualsiasi impostazione di stampa aggiorna il segnalibro esistente con la nuova impostazione. Per eliminare un segnalibro, scorrere fino in fondo alla schermata Regolazioni di stampa e fare clic su Ripristina predefiniti Brady.

Velocità di stampa

L'opzione velocità di stampa consente di regolare l'impostazione della velocità da 1 a 4 pollici al secondo (ips). Le impostazioni ottimali della velocità di stampa sono stabilite automaticamente dalla SmartCell del consumabile installato e vanno modificate solamente se si verificano problemi. Ad esempio, è possibile modificare la velocità di stampa se si desidera stampare più lentamente elementi grafici o altre etichette dense di testo o elementi grafici per garantire una copertura completa.

Usare il cursore per aumentare o ridurre la velocità.

Nota: L'impostazione della velocità di stampa selezionata rimarrà attiva per tutti i successivi lavori di stampa eseguiti con le etichette correntemente installate. Quando viene installato un nuovo consumabile, la velocità di stampa viene ripristinata all'impostazione predefinita per quell'etichetta o all'impostazione definita da un segnalibro.

Energia di stampa

Usare il cursore per regolare e ottenere una stampa più scura o più chiara. Stampare un'etichetta per testare l'impostazione.

L'impostazione dell'energia di stampa definisce la quantità di calore applicata alla testina di stampa durante la stampa di un'etichetta. Più scura è l'energia di stampa, maggiore è la quantità di inchiostro impresso sull'etichetta. Le impostazioni ottimali dell'energia di stampa sono stabilite automaticamente dalla smart cell e vanno modificate solamente se si verificano dei problemi. Ad esempio, se la stampa presenta delle imperfezioni, sarà necessario potenziare l'energia di stampa per assicurarsi che una maggiore quantità di inchiostro del nastro venga trasferito sull'etichetta. Tuttavia, se il nastro resta attaccato o viene lacerato durante la stampa, l'energia di stampa potrebbe essere troppo alta e deve essere ridotta.



ATTENZIONE! Stampare continuamente ad alti livelli di energia può causare inceppamenti della stampante o altri errori di stampa e ridurre la funzionalità della testina.

Nota: L'impostazione di energia di stampa selezionata rimarrà attiva per tutti i successivi lavori di stampa eseguiti con il supporto correntemente installato. Quando viene installato un nuovo supporto, il livello di energia di stampa viene reimpostato nello stato predefinito. Il livello di energia di stampa viene reimpostato anche tramite il riavvio del sistema.

Posizione stampa

Toccare le frecce per spostare la stampa nell'immagine dell'etichetta a sinistra, a destra, in alto o in basso.

Le misure riportate in alto a destra indicano di quanto verrà spostata la posizione di stampa iniziale rispetto all'impostazione di fabbrica; le misure non rappresentano la distanza dal bordo sinistro dell'etichetta. Le unità di misura sono in pollici o millimetri a seconda delle unità impostate in [Unità di misura a pagina 21](#).

Per ripristinare le impostazioni di fabbrica (0, 0), toccare l'icona Ripristina predefiniti in alto a destra.

Taglia automaticamente

Utilizzare questa impostazione per impostare la posizione di taglio. A seconda delle impostazioni di taglio selezionate, la stampante fa avanzare l'etichetta per tagliare tra un'etichetta e l'altra, alla fine del lavoro di stampa o mai. Se non viene utilizzata alcuna impostazione, la posizione di taglio sarà quella predefinita impostata sulla Brady Workstation.

Nota: Le opzioni di taglio impostate in Brady Workstation o in uno script ZPL hanno la priorità su questa impostazione.

Stampa on demand

Con la funzione Stampa on demand attivata, la stampante attende l'input dallo schermo tattile per stampare l'etichetta successiva nel file. Quando l'opzione è disabilitata, tutte le etichette di un file vengono stampate senza attendere tra l'una e l'altra.

Per abilitare l'opzione Stampa on demand:

1. Nella schermata iniziale, toccare **Impostazioni**.
2. Toccare **Regolazioni di stampa**.
3. A destra di **Stampa on demand**, toccare il commutatore per cambiare l'impostazione. Se il commutatore è grigio, l'impostazione è disabilitata. Se il commutatore è blu, l'impostazione è abilitata.

Ripristina predefiniti Brady

Selezionando questa opzione e toccando "sì" sul messaggio a comparsa, tutte le regolazioni di stampa vengono ripristinate ai valori di fabbrica.

Elenco dei file

Utilizzare l'elenco dei file per selezionare i file e visualizzare le relative informazioni.

Per usare l'elenco di file:

1. Toccare **File** nella schermata iniziale per aprire l'elenco dei file.
2. Toccare il **menu Altro** e selezionare la posizione desiderata.
 - **Memoria interna** mostra i file residenti nella stampante.
 - **Memoria esterna** mostra i file residenti su un'unità USB collegata alla stampante.
3. Modificare la visualizzazione dei file se lo si desidera. Toccare il pulsante Altro, quindi toccare una delle seguenti.
 - **Visualizzazione anteprime** visualizza i file in una griglia che mostra le immagini in miniatura.
 - **Visualizzazione** visualizza i file sotto forma di elenco di nomi di file.
4. Trascinare il dito verso l'alto o verso il basso sullo schermo per scorrere l'elenco dei file e individuare il file o i file che si desidera utilizzare. Per rifinire l'elenco, vedere [Ricerca](#), [ordinamento](#), [filtro e modifica](#) di seguito.
5. Toccare un singolo file per selezionarlo, quindi toccare l'icona delle informazioni nella parte superiore dello schermo.

Ricerca, ordinamento, filtro e modifica

Se l'elenco dei file è lungo, è possibile trovare più velocemente il file desiderato effettuando una ricerca, ordinando l'elenco o filtrando i risultati.

Per cercare un'etichetta nell'elenco:

1. Con l'elenco dei file aperto, toccare il **menu Altro**.
2. Toccare **Cerca**.
3. Usare la tastiera visualizzata sullo schermo tattile per digitare interamente o parzialmente un nome di file da cercare. La ricerca non è sensibile a maiuscole e minuscole.
4. Toccare il tasto **Invio** sulla tastiera.
5. L'elenco dei file visualizza solo i file trovati nella ricerca. Per cancellare la ricerca e visualizzare nuovamente tutti i file, toccare la X accanto alla parola Cerca al di sopra l'elenco.

Per ordinare l'elenco:

1. Con l'elenco dei file aperto, toccare il **menu Altro**.
2. Toccare **Ordina**.
3. Toccare una delle seguenti opzioni.
 - **Nome** ordina alfabeticamente l'elenco per nome del file. Toccare nuovamente *Nome* per invertire l'ordinamento da a-z a z-a e viceversa.
 - **Ultima modifica** ordina per data. Toccare nuovamente *Ultima modifica* per invertire l'ordinamento da più recente a più vecchio e viceversa.
 - **Numero di etichette** ordina per numero di etichette contenute nel file. Toccare nuovamente *Numero di etichette* per invertire l'ordinamento da più a meno e viceversa.
4. Tocca **Fine**.

Per filtrare l'elenco per tipo di file:

1. Toccare **File** nella schermata iniziale.
2. Toccare il **menu Altro**.
3. Toccare **Filtro** e selezionare il tipo di file da filtrare.

I documenti sono i file di etichette. Gli elementi grafici e i caratteri sono usati negli script.

Per modificare le impostazioni di stampa:

I file generati e archiviati da Brady Workstation sono contrassegnati da un'icona Brady. Solo per questi file è possibile modificare le impostazioni di stampa.

1. Toccare **File** nella schermata iniziale.
2. Selezionare **Memoria interna**.
3. Selezionare il file memorizzato creato con Brady Workstation.
4. Toccare il **menu Altro**.
5. Scorrere verso il basso e fare clic su **Impostazioni di stampa**.
6. Modificare le impostazioni desiderate.
7. Toccare il **segno di spunta**, quindi stampare il file.

Script ZPL

La stampante supporta lo scripting ZPL e alcuni comandi di base possono essere modificati direttamente dalla stampante.

Per modificare le impostazioni ZPL:

1. Toccare **Impostazioni** nella schermata iniziale.
2. Toccare **ZPL**.
3. Toccare le impostazioni da modificare.

La programmazione esula dall'ambito del presente manuale.

• Un manuale specifico per ZPL contenente un elenco dei comandi supportati dalla stampante è disponibile all'indirizzo www.bradyid/support/printer/i4311.

Etichette in rotolo continuo

Quando nella stampante sono installate etichette Brady in rotolo continuo, lo script ZPL deve includere il comando [^LL] per una stampa ottimale. Di seguito è riportato un esempio di script.

```
^XA
^DFR:withLL2.ZPL^FS
^LL609,25
^AD,36,20^FN1^FS
^F0165,25
^AD,36,20^FN2^FS
^F025,75
^AB,22,14^FDCont with LL 2in^FS
^F025,125
^AE,28,15^FN1
^XZ
```

Elementi grafici e caratteri

Se i file di script usano elementi grafici o testo che non sono già presenti nella stampante, sarà necessario importarli prima di eseguire lo script.

Dimensioni minime dei caratteri: La stampante supporta una dimensione minima del carattere di 5 punti negli script. Se si utilizza ZPL, tenere presente che le dimensioni dei caratteri non sono impostate esplicitamente, bensì in base alla larghezza e all'altezza del rettangolo circostante.

IMPORTANTE! Si consiglia di scrivere gli script ZPL nella risoluzione dpi supportata dalla stampante.

Importazione

Per importare elementi grafici e caratteri da un computer alla stampante, prima trasferire i file in un'unità USB. Successivamente, seguire questi passaggi:

1. Collegare l'unità flash USB a qualsiasi porta USB disponibile sulla stampante.
2. Nella schermata iniziale toccare **File**.
3. Se sullo schermo compare la scritta MEMORIA INTERNA, toccarla e passare a **Memoria esterna**.
4. Toccare il **menu Altro**.
5. Toccare **Filtro** e selezionare Immagini o Caratteri.
6. Nell'elenco dei file, toccare ogni file che si desidera importare.
7. Toccare l'icona di importazione.

Durante l'esecuzione dell'importazione verrà visualizzata una barra di avanzamento.

Nota: La stampante visualizza un messaggio di memoria insufficiente se esaurisce lo spazio.

Elimina

Per eliminare la grafica e i caratteri importati sulla stampante, seguire questi passaggi:

1. Nella schermata iniziale toccare **File**.
2. Se sullo schermo appare la scritta MEMORIA ESTERNA, toccarla e passare a **Memoria interna**.
3. Toccare il **menu Altro**.
4. Toccare **Filtro** e selezionare Immagini o Caratteri.
5. Nell'elenco dei file, toccare ogni file che si desidera eliminare.
6. Toccare il **menu Altro**, quindi toccare **Elimina**.

Guida

Premendo l'icona della guida nella schermata iniziale si ottengono istruzioni illustrate per le funzioni comuni, tra cui, a titolo esemplificativo:

- Installazione delle etichette
- Installazione del nastro
- Pulizia della stampante

Inoltre, sono presenti codici QR che consentono di accedere alla pagina di assistenza regionale e di registrare la stampante per la garanzia. Gli aggiornamenti della stampante sono anche reperibili nella sezione Guida.

4 Manutenzione

Pulizia della stampante

Residui e polvere

Durante le procedure di manutenzione della stampante, rimuovere anche residui o polvere causati dalle etichette.

Materiali necessari:

- Flacone di aria compressa, reperibile localmente (ad es., HOSA AIR-464 Gear Duster)
- Panno libero da pelucchi
- Alcol isopropilico
- Occhiali di protezione



ATTENZIONE! Quando si utilizza l'aria compressa, indossare sempre gli occhiali di protezione.

1. Estrarre la batteria e i consumabili dalla stampante.
2. Con gli occhiali di protezione indossati, applicare l'aria compressa su tutte le parti della stampante per rimuovere eventuali accumuli di residui.

Nota: Se non si dispone dell'aria compressa, utilizzare un panno libero da pelucchi e leggermente inumidito con alcol isopropilico e rimuovere i residui.

3. Applicare l'aria compressa su tutte le aree visibili all'interno della stampante per rimuovere la polvere accumulata.
4. Utilizzare un panno inumidito con alcol isopropilico per rimuovere la polvere rimanente dall'interno della stampante.
5. Pulire il coperchio esterno e il telaio della stampante per rimuovere polvere e accumuli di residui.
6. Reinserire il nastro e le etichette.
7. Chiudere tutti i coperchi e installare la batteria.

Monitor

Materiali necessari

- Panno libero da pelucchi non abrasivo
- Alcol isopropilico
- - oppure -
- Panno pre-inumidito (adatto alla pulizia dei display LCD)



ATTENZIONE! I normali detergenti con ammoniaca, saponi o altri agenti acidi possono danneggiare lo schermo. Usare esclusivamente un panno senza lanugine inumidito con alcol isopropilico.

1. Inumidire leggermente il panno privo di pelucchi con alcol isopropilico e utilizzare un panno pre-inumidito adatto alla pulizia degli schermi di PC.
2. Passare delicatamente il panno inumidito sullo schermo fino a rimuovere tutti i residui.

Lama della taglierina



Bordi acuminati. Non toccare.

Nota: Quando si pulisce la taglierina, pulire anche il [Sensori a pagina 43](#).

Materiali necessari

- Strumento per la pulizia della taglierina (in dotazione)
- Tamponi di pulizia PCK-6
- oppure
- Alcol isopropilico e tamponi asciutti in dotazione con la stampante

1. Estrarre la batteria e i consumabili dalla stampante.
2. Premere le due linguette gialle della taglierina per liberarla.
3. Pulire la lama di taglio metallica:
 - a. Se la lama di taglio presenta notevoli residui, raschiarli delicatamente utilizzando lo strumento per la pulizia della taglierina.
 - b. Inumidire con alcol uno dei tamponi. Evitare che l'alcol goccioli dal tampone.
 - c. Pulire la lama di taglio con il tampone umidificato fino a che ogni residuo sia rimosso.

- d. Pulire sotto i bordi dell'alloggiamento della taglierina con un tampone in schiuma inumidito. Per evitare di spingere i residui di colla ancor più all'interno dell'apparecchio, pulire a partire dal bordo esterno della taglierina verso il centro.
- e. Continuare a pulire finché non si sono rimossi tutti i residui e i tamponi per la pulizia risultano scoloriti.



- 4. Chiudere la lama di taglio spingendola verso l'alto fino a quando le linguette della taglierina scattano in posizione.
- 5. Reinserire il nastro e le etichette.
- 6. Chiudere tutti i coperchi e installare la batteria.

Sensori

I sensori delle etichette e della taglierina sono situati all'interno della stampante e possono essere coperti di polvere derivante dal taglio delle etichette. Un sensore si trova sotto le guide gialle del consumabile, come mostrato nell'immagine di seguito. Il sensore della taglierina si trova sopra la lama di taglio ed è visibile solo quando si sblocca la taglierina.

Materiali necessari

- Tamponi di pulizia PCK-6

oppure

- Alcol isopropilico e tamponi asciutti in dotazione con la stampante

1. Estrarre la batteria e i consumabili dalla stampante
2. Premere le due linguette gialle della taglierina per sbloccarla; il meccanismo della taglierina scorre verso il basso esponendo il sensore della taglierina.
3. Inumidire con alcol uno dei tamponi. Evitare che l'alcol goccioli dal tampone. Pulire delicatamente la superficie dei sensori nei punti indicati in figura.

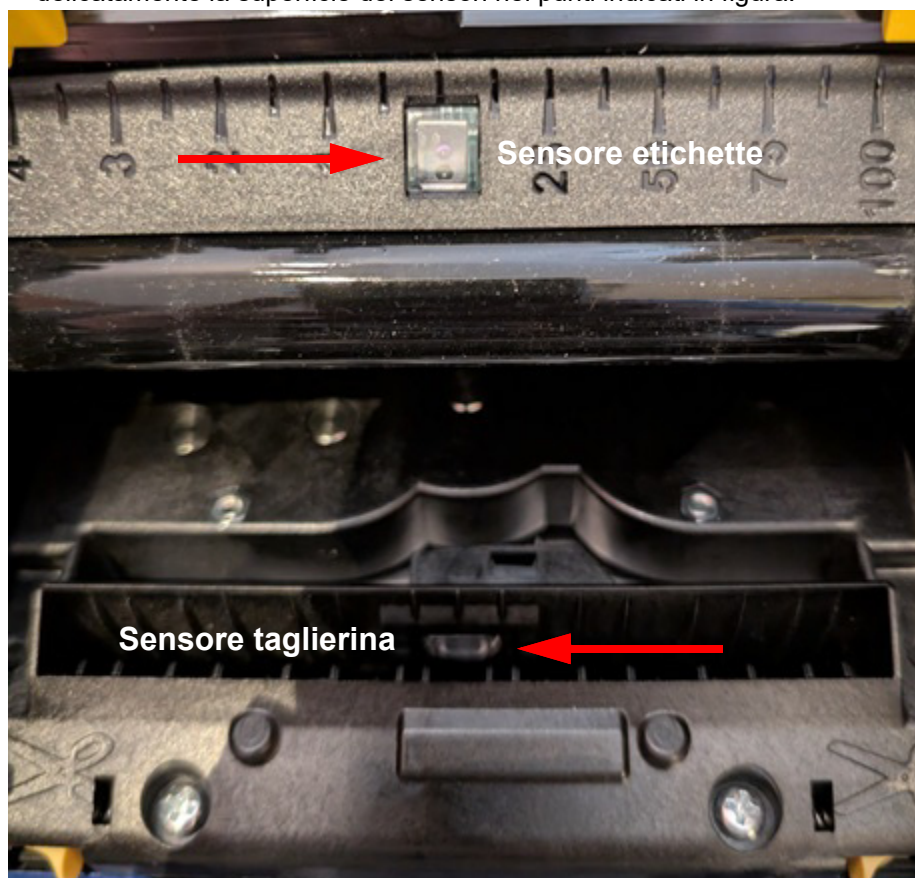

4. Reinsediare il nastro e le etichette.
5. Chiudere tutti i coperchi e installare la batteria.

Testina di stampa



Superficie calda. Non toccare.



ATTENZIONE! Se la testina di stampa è calda, lasciarla raffreddare prima di procedere.

Materiali necessari

- Tamponi di pulizia PCK-6
- oppure**
- Alcol isopropilico e tamponi asciutti in dotazione con la stampante

1. Estrarre la batteria e i consumabili dalla stampante.
2. Inumidire con alcol isopropilico un tampone. Evitare che l'alcol goccioli dal tampone.

IMPORTANTE! **Non** strofinare il tampone sull'area color bronzo della testina di stampa perché si potrebbe causare un cortocircuito.

3. Strofinare delicatamente un tampone preinumidito sull'area verde e nera della testina di stampa.

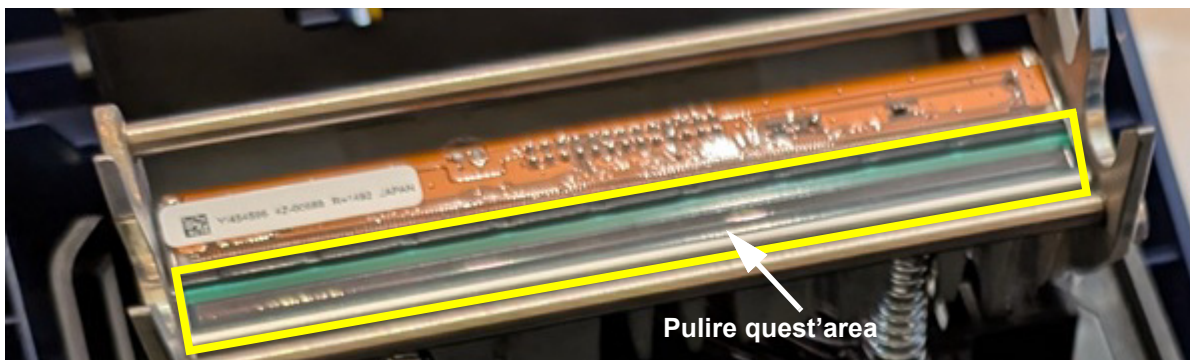

4. Reinserrire il nastro e le etichette.
5. Chiudere tutti i coperchi e installare la batteria.

Sostituzione della spazzola del consumabile

Materiali necessari

- B31-WIPER
1. Estrarre la batteria e i consumabili dalla stampante (vedere [Pulizia della stampante a pagina 40](#)).
 2. Sollevare e tenere in posizione il braccio del dispositivo di pulitura supporti premendo la linguetta dell'inserto del dispositivo [15].
 3. Spingere la linguetta leggermente in avanti e far scivolare in fuori l'inserto dal braccio del dispositivo stesso.
 4. Per sostituire il dispositivo di pulitura, inserire il beccuccio dell'inserto nell'alloggiamento [16] del dispositivo e farlo scivolare fino a che le linguette non scattino in posizione.



5. Reinserire il nastro e le etichette.
6. Chiudere tutti i coperchi e installare la batteria.

Inceppamento etichette

Se le etichette si inceppano nella stampante, seguire questi passaggi:

1. Aprire il coperchio.
2. Sollevare il rotolo di etichette e tagliare le etichette lasciando una piccola coda.
3. Mettere il rotolo da parte.
4. Afferrare la coda e tirare lentamente ma con decisione verso l'alto in direzione opposta rispetto alla stampante.
5. Reinserrire il rotolo di etichette (vedere [Installazione o sostituzione dei consumabili a pagina 10](#)).

Nota: Se l'inceppamento delle etichette si è verificato mentre la stampante era in pausa, vedere [Risoluzione dei problemi a pagina 53](#).

Installazione degli aggiornamenti del firmware

Gli aggiornamenti del firmware (software del sistema della stampante) sono disponibili online. Vedere [Informazioni a pagina 23](#) per informazioni su come trovare la versione del firmware corrente sulla stampante.



ATTENZIONE! Non interrompere l'alimentazione della stampante mentre è in corso un aggiornamento.

Per aggiornare il firmware utilizzando Brady Workstation:

1. Collegare la stampante con un cavo USB a un computer e aprire il software Brady Workstation.
2. Nella schermata iniziale di Brady Workstation fare clic sul collegamento **AGGIORNAMENTI STAMPANTE** nel pannello a sinistra e scorrere fino alla stampante collegata. Brady Workstation rileva e visualizza automaticamente il firmware corrente della stampante collegata e mostra il pulsante ALTRE AZIONI.
3. Fare clic su **ALTRE AZIONI** per visualizzare le opzioni per l'aggiornamento del firmware della stampante collegata. Se sono disponibili aggiornamenti, viene visualizzata un'icona a forma di freccia gialla.
4. Seguire le istruzioni in Brady Workstation per aggiornare il firmware della stampante.
5. Al termine dell'aggiornamento, riavviare la stampante.

Per aggiornare il firmware utilizzando un'unità USB:

1. Inserire un'unità USB nel computer.
2. Dallo stesso computer, andare su <https://www.bradyid.com/support/printer/i4311>.
3. Individuare Driver e firmware e fare clic su **Firmware i4311**.
4. Scaricare il firmware e salvarlo nella directory principale dell'unità USB.
5. Collegare l'unità USB alla porta USB della stampante. La stampante riconosce il file di aggiornamento e visualizza un messaggio sullo schermo tattile.
6. Seguire le istruzioni sullo schermo tattile. Quando l'aggiornamento è completato, la stampante si riavvia.

Per aggiornare il firmware utilizzando il server web incorporato:

1. In un browser, aprire il server web incorporato utilizzando l'indirizzo IP della stampante.

Nota: Il dispositivo su cui viene utilizzato il server web incorporato deve essere collegato alla stessa rete Wi-Fi o Ethernet della stampante.

2. Andare a **Firmware**.
3. Fare clic su **Aggiorna ora** se il numero di versione disponibile è superiore al numero di versione del firmware corrente.

Viene aggiornato il firmware solo per la specifica stampante.

Nota: Gli aggiornamenti via Bluetooth non sono supportati.

IMPORTANTE! Se l'alimentazione della stampante viene interrotta durante un aggiornamento tramite il server web incorporato, l'aggiornamento potrebbe non avviarsi o completarsi correttamente. Per risolvere il problema, completare l'aggiornamento utilizzando un'unità USB.

Aggiornamento dei valori della Label Library

I file Label Library della stampante sono contenuti in un database di informazioni che consente alla stampante di lavorare in maniera ottimale con vari tipi di consumabili.

Aggiornare periodicamente i file Label Library per garantire che la stampante disponga dei dati necessari per ogni nuovo tipo di etichetta. Aggiornarli anche quando si ordinano etichette da Brady fornite con nuovi file della libreria di etichette.

Per aggiornare la Label Library utilizzando Brady Workstation:

1. Collegare la stampante con un cavo USB a un computer e aprire il software Brady Workstation.
2. Nella schermata iniziale di Brady Workstation fare clic sul collegamento AGGIORNAMENTI STAMPANTE nel pannello a sinistra e scorrere fino alla stampante collegata.
Brady Workstation rileva e visualizza automaticamente il file della Label Library corrente sulla stampante collegata e mostra il pulsante ALTRE AZIONI.
3. Fare clic su ALTRE AZIONI per visualizzare le opzioni di aggiornamento del file della Label Library per la stampante collegata.
Se sono disponibili aggiornamenti, viene visualizzata un'icona a forma di freccia gialla.
4. Seguire le istruzioni di Brady Workstation per aggiornare la stampante.
5. Al termine dell'aggiornamento, riavviare la stampante.

Per aggiornare i file Label Library tramite un'unità USB:

1. Inserire un'unità USB nel computer.
2. Dallo stesso computer, andare su <https://www.bradyid.com/support/printer/i4311>.
3. Individuare e fare clic sul collegamento Label Library.
4. Scaricare l'aggiornamento del database.
5. Estrarre i file dallo zip e salvare i file estratti nella directory principale di un'unità USB.
6. Collegare l'unità USB alla porta USB della stampante, accedere a **File > Menu**, quindi fare clic su "Importa Printer Label Library" per avviare l'aggiornamento.
7. Seguire le istruzioni sullo schermo tattile.

Per aggiornare i file della Label Library utilizzando il server web incorporato:

1. In un browser, aprire il server web incorporato utilizzando l'indirizzo IP della stampante.

Nota: Il dispositivo su cui viene utilizzato il server web incorporato deve essere collegato alla stessa rete Wi-Fi della stampante.

2. Andare a Firmware.
3. Fare clic su **Aggiorna ora** se il numero di versione disponibile è superiore a quello della Label Library corrente.

Viene aggiornata la Label Library per la specifica stampante.

Nota: Gli aggiornamenti via Bluetooth non sono supportati.

Riciclaggio di etichette e cartucce nastro

È necessario riciclare le cartucce secondo le normative locali. Prima di procedere al riciclaggio, le cartucce usate devono essere estratte per rilasciare i singoli componenti da riciclare negli appositi cestini.

Materiali necessari:

- Cacciaviti piatti con lame rispettivamente da 9/32 o 1/4 pollici (nastro) e 5/32 pollici (etichetta).
- Occhiali di protezione
- Guanti di protezione



ATTENZIONE! Indossare sempre i dispositivi di protezione individuale (DPI) quando si smonta una cartuccia.

Smontaggio della cartuccia di nastro

1. Usando l'unghia del pollice o la lama di un cacciavite, applicare pressione per sollevare le linguette di bloccaggio in plastica trasparente fino a sbloccare la cartuccia.



2. Inserire la lama del cacciavite vicino a ciascuna linguetta lungo la linea di giunzione delle due metà della cartuccia, quindi separare le due metà.
Ripetere questa operazione su entrambi i lati della cartuccia fino a quando tutte le linguette sono scollegate e la cartuccia si apre.
3. Sfilare la SmartCell dal suo alloggiamento.
4. Srotolare il nastro dalle bobine e rimuovere l'estremità del nastro dalle anime in cartone.
5. Rimuovere le bobine del nastro dal centro dell'anima in cartone.



Riciclaggio dei componenti

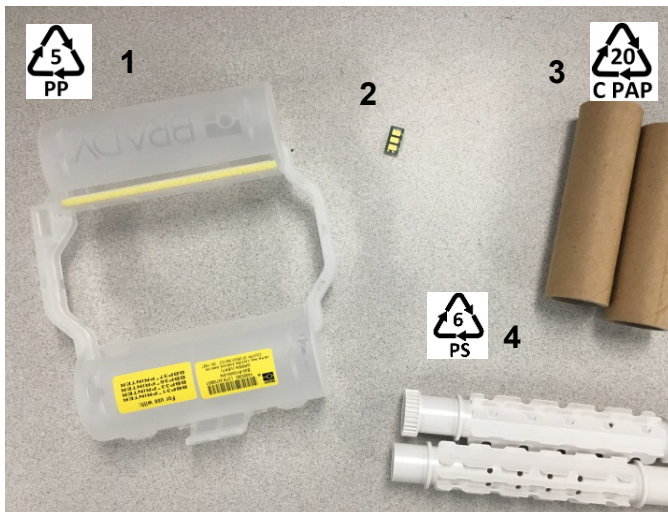

No.	Componente	Materiale	Tipo di rifiuto
1	Cartuccia nastro (opaca)	PP	#5 PP
2	SmartCell	Elettronico	Rifiuti elettronici
3	Anima in cartone	Cartone	#20 C PAP
4	Bobine nastro (bianco)	ABS	#6 PS

Estrazione della cartuccia di etichette

1. Usando i pollici, applicare pressione sulle **linguette di rilascio** e, contemporaneamente, spingere in avanti il cilindro centrale fino al rilascio delle linguette e allo sblocco del cilindro.
2. Estrarre il cilindro allentato dalla cartuccia di etichette.
3. Usando il cacciavite, inserire la lama nello spazio vicino al **supporto della SmartCell** e staccare il supporto dal cilindro.
4. Rimuovere la smart cell dal supporto in plastica.

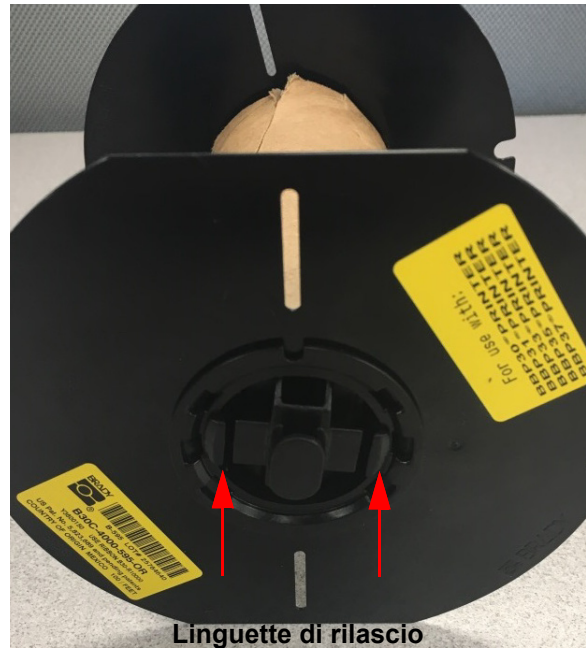

5. Spingere la lama del cacciavite tra le guide piatte della cartuccia e la **terminazione di bloccaggio**. Avvitare il cacciavite e continuare l'operazione intorno alla terminazione finché non esce.
6. Ripetere questo processo sull'altro lato della cartuccia.
7. Rimuovere il tubo in cartone spingendo l'anima centrale dal tubo oppure tagliando il tubo dall'anima.



Riciclaggio dei componenti

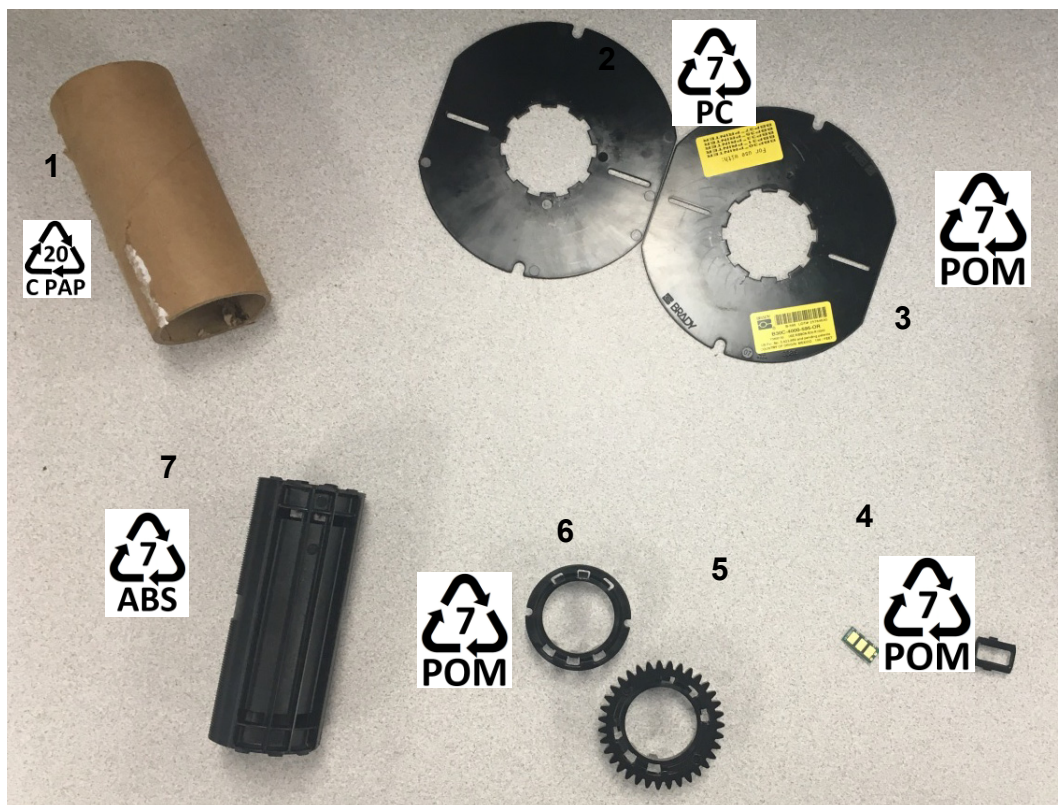

No.	Componente	Materiale	Tipo di rifiuto
1	Tubo in cartone	Cartone	#20 C PAP
2	Guide della cartuccia	PC	#7 PC
3	Cilindro centrale	POM	#7 POM
4	Supporto SmartCell	POM	#7 POM
5	SmartCell	Elettronico	Rifiuti elettronici
6	Terminazioni di bloccaggio	POM	#7 POM
7	Anima centrale	ABS	#7 ABS

5 Risoluzione dei problemi

Utilizzare la tabella qui di seguito per la risoluzione dei problemi. Nei casi in cui la stampante visualizzi un messaggio di errore, seguire le istruzioni sullo schermo tattile.

Visualizzazione	Causa	Azione correttiva
Le etichette si sono inceppate.	È stato aperto il coperchio durante la stampa.	Selezionare OK nel messaggio di errore. Nella schermata iniziale premere Alimenta . Toccare Taglia . Se prima dell'apertura del coperchio è stata sospesa la stampa, toccare Stampa per riprenderla.
La stampante non si accende quando si preme il pulsante.	La batteria è scarica.	Caricare la batteria. Vedere Alimentazione a pagina 7 .
Lo schermo si blocca.	Si è verificato un errore dell'interfaccia utente.	<ol style="list-style-type: none"> 1. Premere Accensione. 2. Dopo che la stampante entra in stato di sospensione, premere nuovamente Accensione. Se non funziona: <ol style="list-style-type: none"> 1. Spegnerne completamente la stampante. 2. Attendere cinque secondi e poi riaccenderla.
La stampante non fa avanzare correttamente le etichette.	<ul style="list-style-type: none"> • Il margine anteriore del rullo di etichette non è inserito correttamente. • Il bordo anteriore del rullo di etichette è irregolare o strappato (non è diritto). 	<ul style="list-style-type: none"> • Installare correttamente le etichette. • Tagliare un margine anteriore diritto sul rotolo di etichette.
La stampa sulle etichette non leggibile.	Il rotolo avanza in modo scorretto.	<ul style="list-style-type: none"> • Regolare la tensione del rotolo ruotando la bobina di avvolgimento (bobina superiore) verso il basso, fino a riavvolgere completamente il gioco del nastro. • Installare un'altra cartuccia di nastro.
	L'energia di stampa potrebbe essere troppo bassa.	Regolare le impostazioni di energia di stampa (vedere Energia di stampa a pagina 35).

Visualizzazione	Causa	Azione correttiva
L'etichetta non viene stampata.	L'etichetta o il rotolo non sono stati caricati correttamente o il nastro è esaurito.	<ul style="list-style-type: none"> Reinstallare la cartuccia del nastro. Caricare un nuovo rotolo.
La stampa ha una scarsa qualità.	Il nastro e le etichette non sono compatibili.	<ul style="list-style-type: none"> Verificare la correttezza del rotolo per il rullo di etichette caricato nella stampante. Sostituire il rotolo o la combinazione di etichette.
	È presente un accumulo di polvere o residui di adesivo sulla testina di stampa.	Pulire la testina di stampa (vedere Testina di stampa a pagina 44).
	Spazzola di alimentazione sporca.	Sostituire la spazzola di alimentazione (vedere Sostituzione della spazzola del consumabile a pagina 45).
Il testo stampato contiene spazi vuoti o linee.	Il nastro è raggrinzito.	<ul style="list-style-type: none"> Regolare la tensione del rotolo ruotando la bobina di avvolgimento (bobina superiore) verso il basso, fino a riavvolgere completamente il gioco del nastro. Installare un'altra cartuccia di nastro.
La qualità di taglio è scarsa.	La taglierina deve essere pulita.	Pulire la taglierina (vedere Lama della taglierina a pagina 41).
L'etichetta si sposta durante la stampa della cornice attorno all'etichetta, determinando un leggero disallineamento della cornice.	Le guide di alimentazione non sono regolate correttamente e questo determina un gioco che a sua volta causa uno scivolamento delle etichette durante la stampa.	Regolare le guide di alimentazione così che siano aderenti alle etichette. Per eseguire regolazioni di precisione della cornice, vedere Energia di stampa a pagina 35 .

A Conformità normativa

Conformità alle normative e approvazioni

Stati Uniti

Nota sulle norme FCC

Questa apparecchiatura è stata testata ed è risultata conforme ai limiti per un dispositivo digitale di Classe A, in conformità alla Parte 15 delle norme FCC. Tali limiti sono progettati per fornire una protezione ragionevole contro le interferenze dannose quando il dispositivo è usato in un ambiente commerciale. Questa apparecchiatura genera, utilizza e può irradiare energia a radiofrequenza e, se non viene installata e utilizzata in conformità al manuale di istruzioni, può causare interferenze dannose alle comunicazioni radio.

È verosimile che l'utilizzo di questa apparecchiatura in un'area residenziale possa causare interferenze, nel qual caso le misure correttive saranno a carico dell'utente.

Nei casi in cui si verifichino interferenze, si raccomanda di adottare le seguenti misure di mitigazione:

- Riorientare o riposizionare l'apparecchiatura rispetto all'interferenza.
- Aumentare la distanza che separa l'apparecchiatura dall'interferenza.
- Collegare l'apparecchiatura a un circuito di alimentazione separato da quello dell'interferenza, se possibile.

Cambiamenti o modifiche non espressamente approvati dalla parte responsabile della conformità potrebbero invalidare la facoltà dell'utente di utilizzare l'apparecchiatura.

Questo dispositivo è conforme alla Parte 15 delle norme FCC. L'utilizzo è soggetto alle seguenti due condizioni: (1) questa apparecchiatura non deve provocare interferenze dannose e (2) questa apparecchiatura deve accettare qualsiasi interferenza ricevuta, comprese le interferenze in grado di provocare un funzionamento indesiderato.

Estados Unidos

Aviso de la FCC

Este equipo se puso a prueba y se confirmó que cumple con los límites para un dispositivo digital de Clase A, conforme a la Parte 15 de las Regulaciones de la Comisión Federal de Comunicaciones (Federal Communications Commission, FCC). Estos límites se han diseñado para proporcionar protección razonable contra interferencias perjudiciales cuando el equipo se utilice en un entorno comercial. Este equipo genera, utiliza y puede emitir energía de radiofrecuencia y, si no se instala y se utiliza según el manual de instrucciones, puede ocasionar interferencias perjudiciales en las radiocomunicaciones.

El uso de este equipo en un área residencial puede causar interferencias perjudiciales, en cuyo caso el usuario tendrá que corregir dichas interferencias por su cuenta.

En los casos donde se producen interferencias, se recomiendan las siguientes medidas para ayudar a mitigarlas:

- Volver a orientar o reposicionar el equipo para evitar la interferencia.
- Aumente la distancia de separación entre el equipo y la interferencia.
- Si es posible, conecte el equipo a un circuito eléctrico distinto al de las interferencias.

Los cambios o las modificaciones que no hayan sido aprobados expresamente por la parte responsable del cumplimiento pueden invalidar la autorización que se le otorga al usuario para utilizar el equipo.

Este dispositivo cumple con la Parte 15 de las Regulaciones de la FCC. El uso está sujeto a las siguientes dos condiciones: (1) es posible que este dispositivo no provoque interferencias perjudiciales y (2) este dispositivo debe aceptar cualquier interferencia recibida, incluso aquella que pueda generar un uso no deseado.

Canada

Innovation, Science and Economic Development (ISED)

Norma canadiense ICES-003: Information Technology Equipment (including Digital Apparatus)

Norma canadiense NMB-003: Équipement de technologie de l'information (incluant les appareils numériques)

CAN ICES-3 (A)/NMB-3(A)

Europa



AVVERTENZA! Questo è un prodotto di classe A. In ambiente domestico, questo prodotto può causare interferenze radio, nel qual caso potrebbe essere richiesto all'utente di adottare misure adeguate.



Direttiva sui rifiuti di apparecchiature elettriche ed elettroniche

In conformità alla direttiva europea RAEE, il presente dispositivo deve essere riciclato secondo quanto stabilito dalle normative locali.

Direttiva RoHS 2011/65/UE, 2015/863/UE

Il presente prodotto presenta marchio CE ed è conforme alla direttiva dell'Unione europea 2011/65/UE DEL PARLAMENTO EUROPEO E DEL CONSIGLIO dell'8 giugno 2011 sulla restrizione dell'uso di determinate sostanze pericolose nelle apparecchiature elettriche ed elettroniche.

La Direttiva UE 2015/863 del 31 marzo 2015 (RoHS 3) è un emendamento all'Allegato II della Direttiva 2011/65/UE del Parlamento europeo e del Consiglio in merito alle sostanze soggette a restrizione.

Direttiva sulle batterie 2006/66/CE



Questo prodotto contiene una batteria a bottone al litio. Il simbolo del cassonetto barrato riportato a sinistra è utilizzato per indicare la raccolta differenziata di batterie ed accumulatori in conformità con la Direttiva europea 2006/66/CE. Non smaltire le batterie come rifiuto urbano indifferenziato. La Direttiva in oggetto determina il quadro per la restituzione ed il riciclaggio delle batterie e degli accumulatori usati per i quali si rendono necessari la raccolta differenziata ed il riciclaggio a fine vita. Smaltire la batteria secondo le normative locali.

Avviso per il riciclaggio

Per rimuovere la batteria a bottone al litio:

1. Smontare la stampante e individuare l'alloggiamento della batteria a bottone al litio sulla scheda del circuito principale.
2. Utilizzando un piccolo cacciavite, fare leva sulla batteria per estrarla dal suo alloggiamento e rimuoverla dalla scheda. Smaltirla secondo le normative locali.

Cina 中国

Informazioni sulla Tabella delle sostanze pericolose RoHS per la Cina relativamente a questo prodotto sono disponibili all'indirizzo <https://www.bradyid.com/forms/customer-service/certificate-request>.

警告

此为 A 级产品。在生活环境中，该产品可能会造成无线电干扰。在这种情况下，可能需要用户对于干扰采取切实可行的措施。

仅适用于非热带气候条件下安全使用

仅适用于海拔2.000m 以下地区安全使用。

Taiwan

Dichiarazione sulla Classe A

警告：為避免電磁干擾，本產品不應安裝或使用於住宅環境

Lo stato di contenimento delle sostanze soggette a restrizioni di Taiwan (Dichiarazione RoHS) per questo prodotto è disponibile all'indirizzo <https://www.bradyid.com/forms/customer-service/certificate-request>.

Importatore:

香港商貝迪香港有限公司

臺北市中山區南京東路3段101號4樓

BRADY CORPORATION HONG KONG LIMITED

4th Floor, No. 101, Section 3, Nanjing East Road, Zhongshan District, Taipei City

Turchia

Ministero turco dell'ambiente e della silvicoltura

(Direttiva sulla restrizione dell'uso di determinate sostanze dannose nelle apparecchiature elettriche ed elettroniche).

Türkiye Cumhuriyeti: EEE Yönetmeliğine Uygundur

Informazioni sulle normative in materia di comunicazione wireless

Si applica ai modelli di stampante che supportano la comunicazione wireless.

Sulla stampante host sono apposte marcature regolamentari, soggette a certificazione del paese, a indicare che le relative autorizzazioni per dispositivo (radio) Wi-Fi e Bluetooth sono state ottenute.



AVVERTENZA! Il funzionamento del dispositivo senza l'approvazione delle autorità competenti per la regione in cui viene utilizzato è illegale.

Protocollo radio	WLAN IEEE 802.11a/b/g/n/ac	Bluetooth BLE
Frequenza di funzionamento RF	2.400–2.483,5 MHz W52: 5.150–5.250 MHz e W58: 5.725–5.850 MHz	2.400–2.483,5 MHz
Guadagno antenna PCB monopolare	+ 3,0 dBi a 2,4 GHz + 3,3 dBi a 5,0 GHz	
Temperatura di funzionamento Temperatura di conservazione	Da -40 a 85 °C (da -40 a 185 °F) Nota: Fare attenzione alle temperature massime di utilizzo della stampante. Vedere "Caratteristiche fisiche e ambientali" a pagina 2.	

Stati Uniti

Nota: Questa apparecchiatura è stata testata ed è risultata conforme ai limiti per un dispositivo digitale di Classe A, in conformità alla Parte 15 delle norme FCC. Tali limiti sono progettati per fornire una protezione ragionevole contro le interferenze dannose quando il dispositivo è usato in un ambiente commerciale. Questa apparecchiatura genera, utilizza e può irradiare energia a radiofrequenza e, se non viene installata e utilizzata in conformità al manuale di istruzioni, può causare interferenze dannose alle comunicazioni radio.

È verosimile che l'utilizzo di questa apparecchiatura in un'area residenziale causi interferenze, nel qual caso le misure correttive saranno a carico dell'utente.

Cambiamenti o modifiche non espressamente approvati dalla parte responsabile della conformità potrebbero invalidare la facoltà dell'utente di utilizzare l'apparecchiatura.

Questo dispositivo è conforme alla Parte 15 delle norme FCC. L'utilizzo è soggetto alle seguenti due condizioni: (1) questa apparecchiatura non deve provocare interferenze dannose e (2) questa apparecchiatura deve accettare qualsiasi interferenza ricevuta, comprese le interferenze in grado di provocare un funzionamento indesiderato.

Messico

Avviso IFT: La operación de este equipo está sujeta a las siguientes dos condiciones: (1) es posible que este equipo o dispositivo no cause interferencia perjudicial y (2) este equipo o dispositivo debe aceptar cualquier interferencia, incluyendo la que pueda causar su operación no deseada.

Canada

Innovation, Science and Economic Development (ISED)

CAN ICES-3 (A)/NMB-3(A)

Il dispositivo contiene trasmettitori/ricevitori esenti da licenza che sono conformi agli RSS esenti da licenza di Innovation, Science and Economic Development Canada. L'utilizzo è soggetto alle seguenti due condizioni:

1. il dispositivo non deve causare interferenze e
2. il dispositivo deve accettare tutte le interferenze, incluse quelle che possano causare un funzionamento indesiderato.

Le présent appareil est conforme aux CNR Innovation, Sciences et Développement économique Canada applicables aux appareils radio exempts de licence. L'exploitation est autorisée aux deux conditions suivantes:

1. l'appareil ne doit pas produire de brouillage;
2. l'utilisateur de l'appareil doit accepter tout brouillage radioélectrique subi, même si le brouillage est susceptible d'en compromettre le fonctionnement.

Unione europea

Questo è un prodotto di classe A. In ambiente domestico, questo prodotto può causare interferenze radio, nel qual caso potrebbe essere richiesto all'utente di adottare misure adeguate.

Direttiva sulle apparecchiature radio (RED) 2014/53/UE

- a. Bande di frequenza in cui opera l'apparecchiatura radio:

Connettività a 2,4 GHz: 2.400–2.483,5 MHz

Connettività a 5,0 GHz: W52: 5.150–5.250 MHz e W58: 5.725–5.850 MHz

- b. Potenza massima della radiofrequenza trasmessa nelle bande di frequenza in cui opera l'apparecchiatura radio:

Connettività a 2,4 GHz: < +100 mW EIRP

Connettività a 5,0 GHz: W52 < +200 mW EIRP, W58 < +25 mW EIRP

Il dispositivo è un sistema di trasmissione a banda larga (ricetrasmittitore) a 2,4 GHz/5,0 GHz, destinato all'uso in tutti gli Stati membri dell'UE e nei Paesi EFTA, ad eccezione di Francia e Italia, dove vige un uso restrittivo.

Dichiarazioni specifiche del paese

български [Bulgaro] С настоящото Технология Брейди декларира, че това устройство i4311 е в съответствие със съществените изисквания и други приложими разпоредби на Директиви 2014/53/EU

Hrvatski [Croato] Tehnologija Brady ovim putem izjavljuje da je ovaj uređaj i4311 sukladan osnovnim zahtjevima i ostalim bitnim odredbama Direktiva 2014/53/EU

Česky [Ceco] Technologie Brady tímto prohlašuje, že tento i4311 je ve shodě se základními požadavky a dalšími příslušnými ustanoveními směrnice 2014/53/EU.

Dansk [Danese] Undertegnede Brady teknologi erklærer herved, at følgende udstyr i4311 overholder de væsentlige krav og øvrige relevante krav i direktiv 2014/53/EU.

Deutsch [Tedesco] Hiermit erklärt Brady-Technologie, dass sich das Gerät i4311 in Übereinstimmung mit den grundlegenden Anforderungen und den übrigen einschlägigen Bestimmungen der Richtlinie 2014/53/EU befindet.

Eesti [Estone] Käesolevaga kinnitab Brady tehnoloogia seadme i4311 vastavust direktiivi 2014/53/EU põhinõuetele ja nimetatud direktiivist tulenevatele teistele asjakohastele sätetele.

English [Inglese] Hereby, Brady Technology, declares that this i4311 is in compliance with the essential requirements and other relevant provisions of Directive 2014/53/EU.

Español [Spagnolo] Por medio de la presente Tecnología Brady declara que el i4311 cumple con los requisitos esenciales y cualesquiera otras disposiciones aplicables o exigibles de la Directiva 2014/53/EU.

Ελληνική [Greco] ΜΕ ΤΗΝ ΠΑΡΟΥΣΑ Τεχνολογία Brady ΔΗΛΩΝΕΙ ΟΤΙ i4311 ΣΥΜΜΟΡΦΩΝΕΤΑΙ ΠΡΟΣ ΤΙΣ ΟΥΣΙΩΔΕΙΣ ΑΠΑΙΤΗΣΕΙΣ ΚΑΙ ΤΙΣ ΛΟΙΠΕΣ ΣΧΕΤΙΚΕΣ ΔΙΑΤΑΞΕΙΣ ΤΗΣ ΟΔΗΓΙΑΣ 2014/53/EU.

Français [Francese] Par la présente, Technologie Brady déclare que l'appareil i4311 est conforme aux exigences essentielles et aux autres dispositions pertinentes de la directive 2014/53/EU.

Íslenska [Islandese] Hér, Brady tækni, því yfir að þetta i4311 tæki er í samræmi við grunnkröfur og önnur viðeigandi ákvæði tilskipana 2014/53/ EU.

Italiano Con la presente Tecnologia Brady dichiara che questo i4311 è conforme ai requisiti essenziali ed alle altre disposizioni pertinenti stabilite dalla direttiva 2014/53/UE.

Latviešu valoda [Lettone] Aršo Brady tehnoloģija deklarē, ka i4311 atbilst Direktīvas 2014/53/EU būtiskajām prasībām un citiemar to saistītajiem noteikumiem.

Lietuvių kalba [Lituano] Šiuo Brady technologija deklaruoja, kad šis i4311 atitinka esminius reikalavimus ir kitas 2014/53/EU Direktyvos nuostatas.

Nederlands [Olandese] Hierbij verklaart Brady-technologie dat het toestel i4311 in overeenstemming is met de essentiële eisen en de andere relevante bepalingen van richtlijn 2014/53/EU.

Malti [Maltese] Hawnekk, Teknoloġija Brady, jiddikjara li dan i4311 jikkonforma mal-htigijiet essenzjali u ma provvedimenti oħrajn rilevanti li hemm fid-Dirrettiva 2014/53/EU.

Magyar [Ungherese] Alulírott, Brady technológia nyilatkozom, hogy a i4311 megfelel a vonatkozó alapvető követelményeknek és az 2014/53/EU irányelv egyéb előírásainak.

Norsk [Norvegese] Herved Brady-teknologi, erklærer at denne i4311 enheten, er i samsvar med de grunnleggende kravene og andre relevante bestemmelser i direktivene 2014/53/EU.

Polski [Polacco] Niniejszym Technologia Brady'ego oświadcza, że i4311 jest zgodny z zasadniczymi wymogami oraz pozostałymi stosownymi postanowieniami Dyrektywy 2014/53/EU.

Português [Portoghese] Tecnologia Brady declara que este i4311 está conforme com os requisitos essenciais e outras disposições da Directiva 2014/53/EU.

Română [Rumeno] Prin prezenta, Tehnologia Brady declară că acest dispozitiv i4311 este în conformitate cu cerințele esențiale și alte prevederi relevante ale Directivelor 2014/53/EU

Slovenščina [Sloveno] Tehnologija Brady izjavlja, da je ta i4311 v skladu z bistvenimi zahtevami in ostalimi relevantnimi določili direktive 2014/53/EU.

Slovenčina [Slovacco] Technológia Brady týto vyhlasuje, že i4311 spĺňa základné požiadavky a všetky príslušné ustanovenia Smernice 2014/53/EU.

Suomi [Finlandese] Brady tekniikka vakuuttaa täten että i4311 tyyppinen laite on direktiivin 2014/53/EU oleellisten vaatimusten ja sitä koskevien direktiivin muiden ehtojen mukainen.

Svenska [Svedese] Härmed intygar Brady-teknik att denna i4311 står i överensstämmelse med de väsentliga egenskapskrav och övriga relevanta bestämmelser som framgår av direktiv 2014/53/EU.

Giappone 日本

MIC/TELEC: 007-AL0056

当該機器には電波法に基づく、技術基準適合証明等を受けた特定無線設備を装着している。

Messico

Avviso IFT:

La operación de este equipo está sujeta a las siguientes dos condiciones: (1) es posible que este equipo o dispositivo no cause interferencia perjudicial y (2) este equipo o dispositivo debe aceptar cualquier interferencia, incluyendo la que pueda causar su operación no deseada.

Internazionale

Il modulo radio Wi-Fi e BLE utilizzato nelle stampanti host Brady è conforme agli standard riconosciuti a livello internazionale sull'esposizione umana ai campi elettromagnetici, ovvero EN 62311 "Valutazione degli apparecchi elettronici ed elettrici in relazione ai limiti di base per l'esposizione umana ai campi elettromagnetici (0 Hz–300 GHz)".

B Licenze

FreeRTOS

Sono garantite le autorizzazioni, senza oneri di alcun tipo, a chiunque disponga di una copia del software e dei file della documentazione associata (il “Software”), di utilizzare il Software senza limitazioni, inclusi l'utilizzo, la copia, la modifica, l'unione, la pubblicazione, la distribuzione, la concessione in sottolicensa e/o la vendita di copie del Software e di garantire alle persone cui il software viene fornito le stesse autorizzazioni, con le seguenti condizioni: L'avviso di copyright di cui sopra e il presente avviso di autorizzazione devono essere inclusi in tutte le copie o parti sostanziali del software. IL SOFTWARE È FORNITO “COSÌ COM'È” SENZA GARANZIE DI ALCUN TIPO, SIANO ESSE ESPLICITE O IMPLICITE, TRA CUI, IN VIA ESEMPLIFICATIVA, GARANZIE DI COMMERCIALIZZABILITÀ, IDONEITÀ A SCOPI SPECIFICI E NON VIOLAZIONE. IN NESSUN CASO GLI AUTORI E I TITOLARI DEL COPYRIGHT POTRANNO ESSERE RITENUTI RESPONSABILI PER RECLAMI, DANNI O ALTRE RESPONSABILITÀ, IN ADEMPIMENTO DEL CONTRATTO, DERIVANTI DAL SOFTWARE O DALL'USO CON TERZE PARTI DEL SOFTWARE.

Newlib

© Dave Nadler 2017-2020, Tutti i diritti riservati.

Web <http://www.nadler.com>

e-mail: drn@nadler.com

Sono consentiti la redistribuzione e l'uso in forma sorgente o binaria, con o senza modifiche, purché siano rispettate le condizioni elencate di seguito.

- L'uso o la redistribuzione del codice sorgente deve mantenere le informazioni sul copyright, la dichiarazione di non responsabilità e il presente elenco di condizioni.
- L'uso o la redistribuzione del codice sorgente deve mantenere TUTTI I COMMENTI ORIGINALI, E QUALSIASI CAMBIAMENTO DEVE ESSERE DOCUMENTATO, INCLUDENDO:
 - Motivo del cambiamento (scopo)
 - Cambiamento funzionale
 - Data e contatto dell'autore
- - La redistribuzione in forma binaria deve mantenere le informazioni sul copyright, la dichiarazione di non responsabilità e il presente elenco di condizioni nella documentazione e/o nel materiale fornito con la distribuzione.

IL SOFTWARE È FORNITO NELLA FORMA PRESENTE DAI TITOLARI DEL COPYRIGHT E DAI COLLABORATORI “COSÌ COM’È” SENZA GARANZIE ESPLICITE O IMPLICITE, TRA CUI, IN VIA ESEMPLIFICATIVA, GARANZIE IMPLICITE DI COMMERCIALIZZABILITÀ E IDONEITÀ A SCOPI SPECIFICI. IN NESSUN CASO IL TITOLARE DEL COPYRIGHT O I COLLABORATORI POTRANNO ESSERE RITENUTI RESPONSABILI DI DANNI DIRETTI, INDIRETTI, INCIDENTALI, SPECIALI, ESEMPLARI O CONSEGUENZIALI (TRA CUI, IN VIA ESEMPLIFICATIVA, LA NECESSITÀ DI RIFORNIRSI DI BENI O SERVIZI SOSTITUTIVI, LA PERDITA DI USO, DATI O UTILI O L’INTERRUZIONE DELL’ATTIVITÀ) COMUNQUE CAUSATI E BASATI SU QUALSIASI TEORIA DI RESPONSABILITÀ, SIA ESSA CONTRATTUALE, OGGETTIVA O EXTRA CONTRATTUALE (COMPRESA NEGLIGENZA O ALTRO), DERIVANTI IN QUALSIASI MODO DALL’USO DEL SOFTWARE, ANCHE SE AVVERTITI DELLA POSSIBILITÀ DI TALI DANNI.

CMSIS

Copyright © 2022 ARM Limited. Tutti i diritti riservati.

Concesso con Licenza Apache, versione 2.0 (“Licenza”); il file può essere utilizzato unicamente nel rispetto di detta Licenza.

A meno che non sia imposto dalla legge applicabile o concordato per iscritto, il software distribuito con la Licenza è distribuito “COSÌ COM’È”, SENZA GARANZIE O CONDIZIONI DI ALCUN TIPO, siano esse esplicite o implicite. Si veda la Licenza per il linguaggio specifico che disciplina le autorizzazioni e le limitazioni della Licenza.

Licenza Apache

Versione 2.0, gennaio 2004

<http://www.apache.org/licenses/>

TERMINI E CONDIZIONI PER L’USO, LA RIPRODUZIONE E LA DISTRIBUZIONE

1. Definizioni.

Per “Licenza” si intendono i termini e le condizioni per l’uso, la riproduzione e la distribuzione, così come definiti nelle Sezioni da 1 a 9 del presente documento.

Per “Licenziante” si intende il proprietario del copyright, o l’entità autorizzata da quest’ultimo, che concede la Licenza.

Per “Entità giuridica” si intende l’insieme dell’entità agente e di tutte le altre entità che controllano, sono controllate da o si trovano sotto comune controllo con tale entità. Ai fini della presente definizione, per “controllo” si intende (i) il potere, diretto o indiretto, di dirigere o gestire la suddetta entità, in virtù di disposizioni contrattuali o in altro, (ii) la titolarità di almeno il cinquanta per cento (50%) delle azioni in circolazione, oppure (iii) la proprietà di tale entità. Per “Utente” (e relativi pronomi e aggettivi possessivi) si intende una persona fisica o giuridica che esercita le autorizzazioni concesse dalla presente Licenza.

Per forma “Sorgente” si intende la forma preferita per apportare modifiche, tra cui, in via esemplificativa il codice sorgente del software, la sorgente della documentazione e i file di configurazione.

Per forma "Oggetto" si intende qualsiasi forma risultante dalla trasformazione meccanica o dalla traduzione di una forma Sorgente, tra cui, in via esemplificativa, il codice oggetto compilato, la documentazione generata e le conversioni in altri tipi di file multimediali.

Per "Opera" si intende l'opera autoriale, in forma Sorgente od Oggetto, resa disponibile nei termini della Licenza, come indicato dall'avviso di copyright incluso nell'opera o a essa accluso (un esempio è fornito più avanti nell'Appendice).

Per "Opere derivate" si intende qualsiasi opera, in forma Sorgente od Oggetto, che sia basata sull'Opera (o da essa derivata) e le cui revisioni editoriali, annotazioni, elaborazioni e altre modifiche rappresentino, nel complesso, un'opera autoriale originale. Ai fini della presente Licenza, le Opere derivate non comprendono le opere separabili dall'Opera o dalle rispettive Opere derivate, né le opere meramente collegate (o associate per nome) alle relative interfacce.

Per "Contributo" si intende qualsiasi opera autoriale, inclusa la versione originale, le modifiche o le aggiunte all'Opera o le Opere derivate, inviata intenzionalmente al Licenziante affinché il proprietario del copyright o una persona fisica o giuridica autorizzata dal medesimo la includa nell'Opera. Ai fini della presente definizione, per "invio" si intende qualsiasi comunicazione elettronica, verbale o scritta inviata al Licenziante o ai suoi rappresentanti, tra cui, in via esemplificativa, comunicazioni tramite mailing list, sistemi di controllo del codice sorgente e sistemi di registrazione dei problemi gestiti dal Licenziante, o per conto di quest'ultimo, allo scopo di commentare e migliorare l'Opera. Sono escluse le comunicazioni contrassegnate in modo evidente o altrimenti designate per iscritto dal proprietario del copyright come "Non costituenti contributo".

Per "Collaboratore" si intende il Licenziante e chiunque, persona fisica o giuridica, per conto del quale il Licenziante abbia ricevuto un Contributo successivamente incorporato nell'Opera.

2. Concessione della licenza di copyright. In conformità ai termini e alle condizioni della presente Licenza, ogni Collaboratore concede all'Utente una licenza di copyright permanente, valida in tutto il mondo, non esclusiva, senza addebiti né royalty, e irrevocabile per la riproduzione, la creazione di Opere derivate, la visualizzazione o l'utilizzo pubblico, la concessione in sottolicensa e la distribuzione dell'Opera e delle Opere derivate in forma Sorgente od Oggetto.
3. Concessione della licenza di brevetto. In conformità ai termini e alle condizioni della presente Licenza, ogni Collaboratore concede all'Utente una licenza di brevetto permanente, valida in tutto il mondo, non esclusiva, senza addebiti né royalty, e irrevocabile (con le eccezioni descritte nella presente sezione) per la creazione, in passato e nel presente, l'uso, l'offerta, la vendita, l'importazione e il trasferimento in altro modo dell'Opera. Tale licenza si applica unicamente alle caratteristiche che il Collaboratore può concedere in licenza in quanto necessariamente violate dal suo Contributo, da solo o dalla combinazione del suo Contributo con l'Opera per la quale il Contributo è stato inviato. Se l'Utente avvia un contenzioso contro un'entità (inclusi ricorsi incidentali o domande riconvenzionali in un procedimento legale) dichiarando che l'Opera o un Contributo incorporato nella stessa costituisce una violazione, diretta o in concorso, del brevetto, qualsiasi licenza di brevetto concessa all'Utente nei termini della presente Licenza decade alla data di deposito della relativa istanza.
4. Ridistribuzione. L'Utente può riprodurre e distribuire copie dell'Opera o delle Opere derivate in qualsiasi modo, con o senza modifiche e in forma Sorgente od Oggetto, purché rispetti le seguenti condizioni:
 - (a) Tutti i destinatari dell'Opera o delle Opere derivate devono ricevere una copia della presente Licenza.
 - (b) Nei file modificati deve essere presente in modo ben visibile l'indicazione che i file sono stati modificati.

- (c) Nella forma Sorgente delle Opere derivate distribuite devono essere mantenuti tutti gli avvisi di copyright, brevetto, marchio e attribuzione presenti nella forma Sorgente dell'Opera, esclusi gli avvisi non rilevanti per le Opere derivate.
- (d) Se la distribuzione dell'Opera include un file di testo di avvisi, qualsiasi Opera derivata distribuita deve includere una copia leggibile degli avvisi di attribuzione contenuti all'interno di tale file di avvisi, esclusi quelli non rilevanti per le Opere derivate, in almeno una delle seguenti posizioni: all'interno di un file di testo di avvisi distribuito con le Opere derivate; all'interno della forma Sorgente o della documentazione, se fornita con le Opere derivate; all'interno di una visualizzazione generata dalle Opere derivate, se e nei punti in cui tali avvisi di terzi vengono normalmente visualizzati. Il contenuto del file di avvisi è a solo scopo informativo e non modifica la Licenza. All'interno delle Opere derivate che si distribuiscono è possibile aggiungere i propri avvisi di attribuzione, insieme o in aggiunta al testo di avvisi relativo all'Opera, purché tali avvisi aggiuntivi non possano essere interpretati come una modifica della Licenza.
- È possibile aggiungere una dichiarazione di copyright alle proprie modifiche e indicare termini e condizioni per l'uso, la riproduzione o la distribuzione delle proprie modifiche o delle eventuali Opere derivate nel loro complesso, purché l'uso, la riproduzione e la distribuzione dell'Opera da parte dell'autore delle modifiche rispetti le condizioni indicate nella presente Licenza.
5. Invio di contributi. Salvo esplicita indicazione contraria, i Contributi intenzionalmente inviati dall'Utente al Licenziante per l'inclusione nell'Opera devono rispettare i termini e le condizioni della presente Licenza, senza termini o condizioni aggiuntive. Ciononostante, nulla di quanto qui dichiarato sostituisce o modifica i termini di eventuali contratti di licenza separati sottoscritti dall'Utente e dal Licenziante relativamente a tali Contributi.
 6. Marchi commerciali. La presente Licenza non concede l'autorizzazione all'uso di nomi e marchi commerciali, marchi di servizio o nomi di prodotti del Licenziante, eccetto nella misura richiesta, secondo un uso normale e ragionevole, per descrivere l'origine dell'Opera e riprodurre il contenuto del file di avvisi.
 7. Esclusione di garanzia. Se non richiesto dalla legge applicabile o concordato per iscritto, il Licenziante fornisce l'Opera (e i Collaboratori forniscono il proprio Contributo) "COSÌ COM'È", SENZA GARANZIE O CONDIZIONI DI ALCUN TIPO, siano esse esplicite o implicite, tra cui, in via esemplificativa, garanzie o condizioni di TITOLARITÀ, NON VIOLAZIONE DI DIRITTI ALTRUI, COMMERCIALIZZABILITÀ O IDONEITÀ A SCOPI SPECIFICI. È responsabilità esclusiva dell'Utente stabilire l'idoneità dell'uso o della ridistribuzione dell'Opera e l'Utente si assume tutti i rischi associati all'esercizio delle autorizzazioni concesse dalla presente Licenza.
 8. Limitazione di responsabilità. In nessun caso e in base a nessuna teoria legale, riguardante il profilo extracontrattuale (compresa negligenza), contrattuale o altro, a meno che ciò non sia imposto dalla legge applicabile (ad esempio, atti deliberati e gravemente negligenti) o concordato per iscritto, un Collaboratore potrà essere ritenuto responsabile nei confronti dell'Utente per danni, inclusi danni diretti, indiretti, incidentali, speciali o consequenziali di qualsiasi tipo derivanti dalla presente Licenza, dall'uso o dall'impossibilità di usare l'Opera (tra cui, in via esemplificativa, danni per perdita di avviamento, interruzione di attività, guasto o malfunzionamento di computer o altri danni o perdite commerciali), anche se il Collaboratore era stato informato della possibilità del verificarsi di tali danni.

9. Accettazione di garanzia o responsabilità aggiuntiva. Ridistribuendo l'Opera o le Opere derivate, l'Utente può scegliere di offrire, a pagamento, l'accettazione di assistenza, garanzia, indennizzo o altri obblighi e/o diritti conformi alla presente Licenza. Tuttavia, ai fini dell'accettazione di tali obblighi, l'Utente ha facoltà di agire esclusivamente per proprio conto e sotto la propria responsabilità, non per conto di altri Collaboratori, ed è tenuto a impegnarsi nei confronti di ciascun Collaboratore a indennizzarlo, difenderlo e sollevarlo da ogni responsabilità o altra pretesa derivante dalla sua accettazione di tale garanzia o responsabilità aggiuntiva.

FINE DEI TERMINI E DELLE CONDIZIONI

RapidJSON

Copyright © 2015 THL A29 Limited, una società Tencent, e Milo Yip. Tutti i diritti riservati.

Se è stata scaricata una copia della forma binaria di RapidJSON da Tencent, si noti che la forma binaria di RapidJSON è soggetta a Licenza MIT.

Se è stata scaricata una copia del codice sorgente di RapidJSON da Tencent, si noti che il codice sorgente di RapidJSON è soggetto a Licenza MIT, eccetto per i componenti di terze parti elencati di seguito che sono soggetti a termini di licenza diversi. L'integrazione di RapidJSON nei propri progetti può richiedere il rispetto della Licenza MIT, così come delle altre licenze applicabili ai componenti di terze parti inclusi in RapidJSON. Per evitare il problema della Licenza JSON nei propri progetti, è sufficiente escludere la directory bin/jsonchecker/, poiché è l'unico codice soggetto a Licenza JSON.

Una copia della Licenza MIT è inclusa in questo file.

Altre dipendenze e licenze:

Software Open Source con Licenza BSD:

msinttypes r29

Copyright © 2006-2013 Alexander Chemeris

Tutti i diritti riservati.

Sono consentiti la redistribuzione e l'uso in forma sorgente o binaria, con o senza modifiche, purché siano rispettate le condizioni elencate di seguito.

- Ogni redistribuzione del codice sorgente deve mantenere le informazioni sul copyright, la dichiarazione di non responsabilità e il presente elenco di condizioni.
- La redistribuzione in forma binaria deve mantenere le informazioni sul copyright, la dichiarazione di non responsabilità e il presente elenco di condizioni nella documentazione e/o nel materiale fornito con la distribuzione.
- Né il nome del titolare del copyright né i nomi dei suoi collaboratori possono essere usati per sostenere o promuovere prodotti derivati da questo software senza una specifica autorizzazione scritta.

IL SOFTWARE È FORNITO NELLA FORMA PRESENTE DAI TITOLARI E DAI LORO COLLABORATORI "COSÌ COM'È" SENZA GARANZIE ESPLICITE O IMPLICITE, TRA CUI, IN VIA ESEMPLIFICATIVA, GARANZIE IMPLICITE DI COMMERCIALIZZABILITÀ E IDONEITÀ A SCOPI SPECIFICI. IN NESSUN CASO I TITOLARI O I COLLABORATORI POTRANNO ESSERE RITENUTI RESPONSABILI DI DANNI DIRETTI, INDIRETTI, INCIDENTALI, SPECIALI, ESEMPLARI O CONSEGUENZIALI (TRA CUI, IN VIA ESEMPLIFICATIVA, LA NECESSITÀ DI RIFORNIRSI DI BENI O SERVIZI SOSTITUTIVI, LA PERDITA DI USO, DATI O UTILI O L'INTERRUZIONE DELL'ATTIVITÀ) COMUNQUE CAUSATI E BASATI SU QUALSIASI TEORIA DI RESPONSABILITÀ, SIA ESSA CONTRATTUALE, OGGETTIVA O EXTRA CONTRATTUALE (COMPRESA NEGLIGENZA O ALTRO), DERIVANTI IN QUALSIASI MODO DALL'USO DEL SOFTWARE, ANCHE SE AVVERTITI DELLA POSSIBILITÀ DI TALI DANNI.

Software Open Source con Licenza JSON:

json.org
Copyright © 2002 JSON.org
Tutti i diritti riservati.

JSON_checker
Copyright © 2002 JSON.org
Tutti i diritti riservati.

Termini della Licenza JSON:

Sono garantite le autorizzazioni, senza oneri di alcun tipo, a chiunque disponga di una copia del software e dei file della documentazione associata (il "Software"), di utilizzare il Software senza limitazioni, inclusi l'utilizzo, la copia, la modifica, l'unione, la pubblicazione, la distribuzione, la concessione in sottolicensa e/o la vendita di copie del Software e di garantire alle persone cui il software viene fornito le stesse autorizzazioni, con le seguenti condizioni:

L'avviso di copyright di cui sopra e il presente avviso di autorizzazione devono essere inclusi in tutte le copie o parti sostanziali del Software.

Il Software deve essere usato a fin di bene, non di male.

IL SOFTWARE È FORNITO "COSÌ COM'È", SENZA GARANZIE DI ALCUN TIPO, SIANO ESSE ESPRESSE O IMPLICITE, INCLUSE, A TITOLO ESEMPLIFICATIVO, LE GARANZIE DI COMMERCIALIZZABILITÀ, IDONEITÀ PER UNO SCOPO PARTICOLARE E NON VIOLAZIONE. GLI AUTORI E I TITOLARI DEL COPYRIGHT NON POTRANNO ESSERE RITENUTI IN ALCUN CASO RESPONSABILI PER RECLAMI, DANNI O ALTRE RESPONSABILITÀ, SIANO ESSE CONTRATTUALI, EXTRA CONTRATTUALI O DI ALTRA NATURA, DERIVANTI DAL SOFTWARE, DALL'USO DELLO STESSO O DA ALTRE OPERAZIONI COMUNQUE CORRELATE.

Termini della Licenza MIT:

Sono garantite le autorizzazioni, senza oneri di alcun tipo, a chiunque disponga di una copia del software e dei file della documentazione associata (il "Software"), di utilizzare il Software senza limitazioni, inclusi l'utilizzo, la copia, la modifica, l'unione, la pubblicazione, la distribuzione, la concessione in sottolicensa e/o la vendita di copie del Software e di garantire alle persone cui il software viene fornito le stesse autorizzazioni, con le seguenti condizioni:

L'avviso di copyright di cui sopra e il presente avviso di autorizzazione devono essere inclusi in tutte le copie o parti sostanziali del Software.

IL SOFTWARE È FORNITO "COSÌ COM'È", SENZA GARANZIE DI ALCUN TIPO, SIANO ESSERE ESPRESSE O IMPLICITE, INCLUSE, A TITOLO ESEMPLIFICATIVO, LE GARANZIE DI COMMERCIALIZZABILITÀ, IDONEITÀ PER UNO SCOPO PARTICOLARE E NON VIOLAZIONE. GLI AUTORI E I TITOLARI DEL COPYRIGHT NON POTRANNO ESSERE RITENUTI IN ALCUN CASO RESPONSABILI PER RECLAMI, DANNI O ALTRE RESPONSABILITÀ, SIANO ESSE CONTRATTUALI, EXTRACONTRATTUALI O DI ALTRA NATURA, DERIVANTI DAL SOFTWARE, DALL'USO DELLO STESSO O DA ALTRE OPERAZIONI COMUNQUE CORRELATE.