



i4311

**Impressora de etiquetas
industrial portátil**

Manual do utilizador

Direitos de autor e marcas comerciais

Exclusão de responsabilidade

Este manual é propriedade da Brady Worldwide, Inc. (doravante designada por «Brady») e pode ser revisto periodicamente sem aviso prévio. A Brady rejeita qualquer acordo de fornecimento dessas revisões ao utilizador, se as houver.

Este manual está protegido por direitos de autor com todos os direitos reservados. Nenhuma parte deste manual pode ser copiada ou reproduzida por quaisquer meios sem o prévio consentimento por escrito da Brady.

Embora tenham sido tomadas todas as precauções na elaboração deste documento, a Brady não assume qualquer responsabilidade perante qualquer parte por quaisquer perdas ou danos causados por erros ou omissões ou por declarações resultantes de negligência, acidente ou qualquer outra causa. A Brady também não assume qualquer responsabilidade resultante da aplicação ou utilização de qualquer produto ou sistema aqui descrito; nem qualquer responsabilidade por danos acidentais ou consequentes resultantes da utilização deste documento. A Brady rejeita todas as garantias de comerciabilidade ou adequação a um determinado fim.

A Brady reserva-se o direito de fazer alterações sem aviso prévio a qualquer produto ou sistema aqui incluído, de modo a melhorar a sua fiabilidade, função ou conceção.

Marcas comerciais

Impressora de etiquetas industrial i4311 portátil é uma marca comercial da Brady Worldwide, Inc.

Microsoft, Windows, Excel, Access e SQL Server são marcas comerciais registadas da Microsoft Corporation.

Bluetooth e o logótipo Bluetooth são marcas comerciais da Bluetooth SIG, Inc.

Wi-Fi é uma marca comercial da Wi-Fi Alliance®.

Apple é uma marca comercial da Apple Inc.

Google Play é uma marca comercial da Google LLC.

ZPL® é uma marca comercial da Zebra Technologies Corporation com a qual a Brady não está afiliada.

Qualquer marca ou nome de produto referido neste manual é uma marca comercial (™) ou marca comercial registada (®) das respetivas empresas ou organizações.

© 2025 Brady Worldwide, Inc. Todos os direitos reservados.

Revisão A

Brady Worldwide, Inc.
6555 West Good Hope Road
Milwaukee, WI 53223
bradyid.com

Garantia Brady

Os nossos produtos são comercializados tendo como pressuposto que o comprador irá testá-los em utilização prática e determinar a sua adaptabilidade às utilizações previstas. A Brady garante ao comprador que os seus produtos estão isentos de defeitos relativamente a materiais e a mão de obra, mas limita as suas obrigações, ao abrigo da presente garantia, à substituição do produto caso a Brady considere que o mesmo estava defeituoso no momento da venda. A presente garantia não abrange as pessoas que obtenham o produto do comprador.

A PRESENTE GARANTIA SUBSTITUI QUALQUER OUTRA GARANTIA, EXPRESSA OU IMPLÍCITA, INCLUINDO, ENTRE OUTRAS, QUALQUER GARANTIA IMPLÍCITA DE COMERCIALIZAÇÃO OU ADEQUAÇÃO A UM FIM ESPECÍFICO E QUALQUER OBRIGAÇÃO OU RESPONSABILIDADE POR PARTE DA BRADY. A BRADY NÃO SERÁ RESPONSÁVEL, EM NENHUMA CIRCUNSTÂNCIA, POR QUALQUER PERDA, DANO, CUSTO OU DANOS CONSEQUENCIAIS DE QUALQUER TIPO DECORRENTE DA UTILIZAÇÃO OU DA INCAPACIDADE DE UTILIZAÇÃO DOS PRODUTOS DA BRADY.

Segurança e ambiente

Leia e compreenda este manual antes de utilizar a impressora pela primeira vez. Este manual descreve todas as funções principais da Impressora de etiquetas industrial i4311 portátil.

Precauções

Antes de utilizar o dispositivo, tenha em atenção as seguintes precauções:

- Leia atentamente todas as instruções antes de utilizar o dispositivo e antes de executar qualquer procedimento.
- Não coloque a unidade numa superfície ou num suporte instável.
- Não coloque objetos em cima da unidade.
- Não obstrua a parte superior.
- Utilize sempre a impressora numa área bem ventilada. Não tape as ranhuras e as aberturas da unidade, destinadas a ventilação.
- Utilize apenas a fonte de alimentação indicada na etiqueta de classificação.
- Utilize apenas o cabo de alimentação fornecido com a unidade.
- Não coloque objetos em cima do cabo de alimentação.
- Este equipamento não se destina a ser utilizado por crianças.

Apoio técnico e registo

Informações de contacto

Visite a Brady Knowledge Base em support.bradyid.com/s/.

Para reparação ou assistência técnica, localize o seu centro de Assistência Técnica local da Brady ao aceder aos seguintes sites:

- **Estados Unidos:** bradyid.com/techsupport
- **Canadá:** bradycanada.ca/contact-us
- **México:** bradyid.com.mx/es-mx/contacto
- **América Latina:** bradylatinamerica.com/es-mx/soporte-técnico
- **Europa:** bradyeurope.com/services
- **Austrália:** bradyid.com.au/technical-support
- **Ásia-Pacífico:** brady.co.uk/landing-pages/global-landing-page

Informações de registo

Para registar a sua impressora, visite:

- bradycorp.com/register

Reparação e devolução

Se, por algum motivo, necessitar de devolver o produto para efeitos de reparação, contacte a Assistência Técnica da Brady para obter informações sobre reparação e substituição.

Índice

1 • Introdução

Especificações do sistema	1
Características físicas e ambientais	2
Alcance de proximidade para Bluetooth	2
Bateria	3

2 • Configuração

Desembalagem da impressora	4
Conteúdo da caixa	4
Registo	4
Componentes da impressora	5
Alimentação	7
Instalar a bateria	7
Modo de poupança de energia	8
Modo de suspensão	9
Encerrar	9
Instalar ou mudar consumíveis	10
Fita	10
Etiquetas	11
Ecrã tátil	13
Navegação e estado	14
Detalhes do material	14
Ligação da impressora	15
Nome da impressora	15
Rede Ethernet	15
Wi-Fi	16
USB	17
Bluetooth*	18
Servidor web incorporado	18
Instalação do controlador da impressora (opcional)	19
Definições do controlador da impressora	19
Definições da impressora	20
Idioma	20
Teclados	20
Unidades de medida	21
Data e hora	21
Localização de armazenamento	22
Visualização	22
Sobre	22

Palavra-passe da impressora	23
Definição	23
Alterar	23
Reposição	24
Diagnósticos.....	24
Notificações.....	24
Montagem da impressora.....	25
Acessórios.....	26
3 • Funcionamento geral	
Software para Criar Etiquetas.....	27
Criação de etiquetas	27
Dispositivo Móvel	27
Armazenar ficheiros na impressora	28
Modelos.....	29
Imprimir etiquetas	29
Impressão a partir do software ou da aplicação	30
Tarefas de impressão armazenadas na impressora	31
Importar e imprimir a partir de uma unidade USB	31
Ajustes de impressão	32
Marcadores	32
Velocidade de impressão	33
Energia de impressão	33
Posição de impressão	34
Cortar automaticamente	34
Impressão no momento	34
Repor as predefinições Brady	34
Lista de ficheiros.....	35
Procura, Ordenação, Filtragem e Alteração	35
Scripts ZPL	37
Etiquetas contínuas	37
Imagens e tipos de letra	37
Ajuda	38
4 • Manutenção	
Limpar a impressora.....	39
Resíduos e poeira	39
O ecrã	40
A lâmina do cortador	40
Sensores	42
A cabeça de impressão	43
Substituir a esponja de limpeza do consumível	44
Encravamento de etiquetas	44
Instalar atualizações de firmware.....	45
Atualização dos valores da Label Library	47

Reciclar os cartuchos de fita e etiquetas	48
Desmontar o cartucho de fita	48
Desmontar o cartucho de etiquetas	50
5 • Resolução de problemas	
A • Conformidade regulamentar	
Conformidade com normas oficiais e aprovações	54
Estados Unidos	54
Estados Unidos	55
Canadá	55
Europa	56
China 中国	57
Taiwan	57
Turquia	57
Informações regulamentares sobre comunicações sem fios.....	58
Estados Unidos	58
México	59
Canadá	59
União Europeia	59
Japão 日本	61
México	61
Internacional	61
B • Licenciamento	
FreeRTOS.....	62
Newlib.....	62
CMSIS.....	63
Licença da Apache	63
RapidJSON	66

1 Introdução

A Impressora de etiquetas industrial i4311 portátil possui as seguintes funcionalidades:

- Tecnologia de impressão LabelSense™ — minimize o desperdício, maximize a produtividade.
- Redução de um cartucho de fita numa ampla gama de fitas de uma só cor
- Redução de um cartucho de etiquetas em várias cores, estilos e materiais
- Prática pega integrada para portabilidade
- Consumíveis de etiquetas contínuos e pré-cortados disponíveis numa ampla variedade de materiais de elevado desempenho.
- Ligar até quatro utilizadores simultâneos com Bluetooth® Low Energy 5.2
- Entrada para ecrã tátil LCD a cores
- Bateria de iões de lítio recarregável

Especificações do sistema

- **Resolução de impressão:** 11,8 pontos/mm, 300 dpi
- **Largura da etiqueta de saída:** 6,4 mm a 101,6 mm (0,25 pol. a 4 pol.)
- **Comprimento da etiqueta** (contínuo): 6,4 mm a 1,5 m (0,25 pol. a 60 pol.)
- Leve, com menos de 5,9 kg (13 lb)
- Impressão de trabalhos monocromáticos a 300 DPI, até 101,6 mm (4 pol.) de largura e até 1,5 m (60 pol.) de comprimento.
- Transferência de imagens a partir de um PC ou unidade flash USB. Formatos de imagens suportados: Metaficheiro do Windows (*.wmf), Bitmap (*.bmp), ficheiro JPG (*.jpg), Graphic Interchange Format (*.gif) e Portable Network Graphics (*.png).
- Duas portas USB-A e duas portas USB-C (uma para carregamento)
- Cortador automático

A Impressora de etiquetas industrial i4311 portátil suporta scripts ZPL. Para consultar a lista de comandos suportados, visite <https://www.bradyid.com/support/printer/i4311>.

Características físicas e ambientais

A Impressora de etiquetas industrial i4311 portátil (configuração padrão) conta com as seguintes características físicas e ambientais:

Características físicas	Unidades dos EUA	Unidades métricas
Dimensões	32,77 cm C x 23,98 cm L x 24,28 cm A	328 x 240 x 243 mm
Peso (com bateria)	12,9 lb	5,9 kg

Características ambientais	Funcionamento	Armazenamento
Temperatura (Impressora)	4 °C a 43 °C (40 °F a 110 °F)	-18 °C a 43 °C (0 °F a 110 °F)
Humidade relativa (impressora)	20% a 90% (sem condensação)	10% a 90% (sem condensação)

Nota: O desempenho dos consumíveis pode variar.



CUIDADO! Evite usar a impressora perto de água, de luz solar direta ou perto de um aparelho de aquecimento.

Alcance de proximidade para Bluetooth

A impressora deve estar a menos de 19,8 m (65 pés) do router ou dispositivo para captar o sinal de Bluetooth.

Nota: Bluetooth é uma funcionalidade opcional que o seu local pode não ter selecionado.

Bateria



AVISO! Risco de explosão se a bateria for substituída por um tipo incorreto. Utilize apenas a bateria destinada a este produto.

A bateria tem de ser reciclada ou eliminada corretamente, de acordo com os regulamentos federais, estaduais e municipais.



AVISO! Não opere a impressora e/ou carregue a bateria em temperaturas superiores a 43 °C (110 °F) ou inferiores a 4 °C (40 °F).

Não armazene a impressora em temperaturas superiores a 43 °C (110 °F) ou inferiores a -18 °C (0 °F).

Não desmonte ou utilize indevidamente a bateria.

Não tente abrir, danificar ou substituir componentes da bateria.

A bateria deve ser carregada apenas com o adaptador de CA fornecido com a impressora.

Não deixe que metal ou outros materiais condutores toquem os terminais das pilhas.



AVISO! A bateria não se destina a ser transportada. Quando não estiver em utilização, a bateria deve ser guardada no estojo rígido, no estojo flexível ou em caixas equivalentes de modo a evitar possíveis danos.

Mantenha a bateria afastada de faíscas, chamas ou de outras fontes de calor.

Mantenha a bateria afastada de água.

Nunca coloque objetos na parte superior da bateria.

Mantenha a bateria fora do alcance das crianças.



CUIDADO! Utilize apenas a bateria destinada a este produto. Utilizar qualquer outra bateria pode danificar os contactos no compartimento da bateria.

2 Configuração

Desembalagem da impressora

Retire cuidadosamente a impressora da embalagem e verifique se as superfícies da mesma (interiores e exteriores) e o sistema de impressão de etiquetas não apresentam danos provocados pelo transporte.

Nota: Procure à volta da cabeça de impressão e no interior das tampas do compartimento a proteção de transporte e remova-a, se a encontrar.

Conteúdo da caixa

- Impressora de etiquetas industrial i4311 com impressora portátil
- Bateria de íões de lítio
- Kit de adaptador de CA
- Suporte de montagem
- Manual de Início Rápido
- Kit de limpeza



Nota: Guarde a embalagem original, incluindo a caixa, para o caso de necessitar de devolver a impressora.



CUIDADO! Ao devolver a impressora, consulte o seu operador de transporte sobre os regulamentos de expedição estaduais, federais, municipais e internacionais relativos à bateria de íões de lítio instalada na impressora.

Registo

Para receber suporte e atualizações gratuitas do produto, registre a sua impressora online em www.bradycorp.com/register ou toque em Ajuda na impressora, percorra o ecrã até Registo da Garantia e digitalize o código QR.

Componentes da impressora

Externos



- | | |
|---|---------------------------------|
| 1 Tampa traseira do compartimento | 6 Pega para portabilidade |
| 2 Libertar a tampa frontal do compartimento | 7 Portas USB-A |
| 3 Ecrã Táctil | 8 Porta USB-C |
| 4 Botão de alimentação | 9 Porta Ethernet |
| 5 Calha de etiquetas | 10 Porta de carregamento USB-C* |

Nota: *A impressora está equipada com uma bateria de iões de lítio recarregável. Ligar o adaptador de CA a uma tomada elétrica sem a bateria instalada não alimenta a impressora.

O código QR na parte frontal da impressora levá-o à página de assistência do produto
<https://www.bradyid.com/support/printer/i4311>

Interna

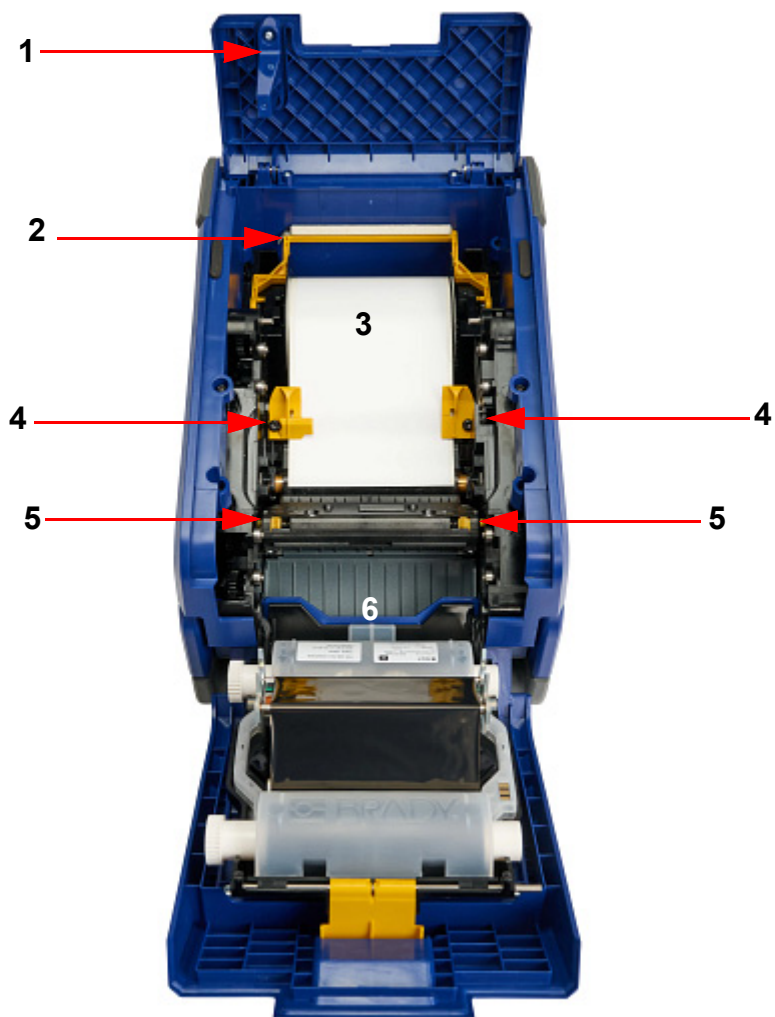

- | | |
|------------------------------------|---------------------------------------|
| 1 Tampa traseira do compartimento | 4 Guias de etiquetas |
| 2 Esponja de limpeza do consumível | 5 Patilhas de desbloqueio do cortador |
| 3 Rolo de etiquetas | 6 Patilhas de desbloqueio da fita |

Alimentação

A impressora é alimentada por uma bateria de íões de lítio recarregável. A bateria é enviada com uma potência mínima, pelo que se recomenda que carregue a bateria antes de utilizar a impressora pela primeira vez. Depois de a bateria estar completamente carregada, prima o botão de alimentação para ligar a impressora.

Instalar a bateria

Coloque a impressora na vertical para aceder à parte inferior. Puxe para baixo o trinco de libertação da tampa da bateria e retire a tampa.

Com a etiqueta da bateria voltada para dentro, insira as patilhas da bateria nas ranhuras na parte superior do compartimento; em seguida, insira a extremidade inferior da bateria para encaixar.

Insira novamente as patilhas da tampa da bateria no lado inferior do compartimento e encaixe a tampa no devido lugar.



O indicador de bateria apresentado no canto inferior direito do ecrã tátil indica a quantidade de carga restante na bateria. Quando o indicador da bateria está vermelho, a bateria tem apenas 20% ou menos de vida útil.

Para carregar a bateria na impressora:

1. Ligue uma extremidade do cabo USB (incluído) à porta de carregamento na parte traseira da impressora.
2. Ligue a outra extremidade ao adaptador de CA.
3. Ligue o adaptador a uma tomada elétrica CA.

Quando a bateria está a carregar, aparece + no ícone da bateria no ecrã tátil.

IMPORTANTE! Ligar o adaptador de CA a uma tomada elétrica sem a bateria instalada não alimenta a impressora.

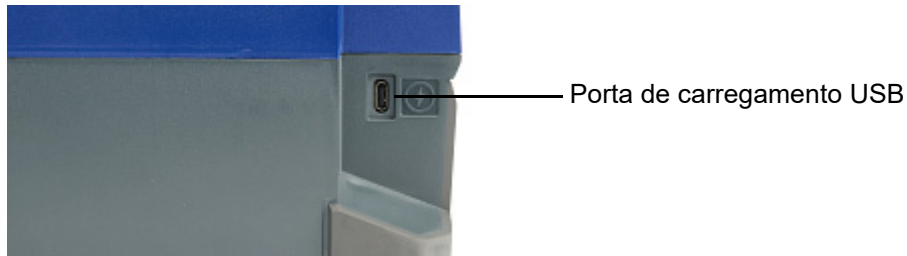

Para carregar a bateria fora da impressora:

1. Retire a bateria da impressora.
2. Ligue uma extremidade do cabo USB (incluído) à bateria.
3. Ligue a outra extremidade ao adaptador de CA.
4. Ligue o adaptador de CA a uma tomada elétrica.
A luz da bateria acende-se a laranja sólido quando está a carregar.
5. Quando a luz da bateria fica a verde, a bateria está totalmente carregada.

Modo de poupança de energia

Para conservar a vida útil da bateria, a impressora pode ser configurada para entrar automaticamente no modo de poupança de energia após um período de inatividade.

1. Toque em **Definições**.
2. Toque em **Configuração do sistema > Modo de poupança de energia**.
3. Escolha escurecer automático, para escurecer o ecrã e colocar a impressora em baixo consumo de energia ou encerramento automático, para desligar a impressora após um determinado período de inatividade.
4. Deslize o ponto indicador de tempo para a esquerda (diminuir) ou para a direita (aumentar) para ajustar a quantidade de tempo inativo. Em alternativa, prima o botão (-) para diminuir ou o botão (+) para aumentar o tempo.
5. Toque no botão Início para voltar ao ecrã inicial.

Para ativar a impressora, toque no ecrã, toque no botão de alimentação ou envie uma tarefa de impressão.

Modo de suspensão

Para conservar a bateria, a impressora pode ser colocada manualmente em modo de suspensão. O ecrã desliga-se e o sistema entra no estado de menor consumo de energia, mas não requer um arranque a frio para ligar novamente.

Para ativar este modo, prima brevemente o botão de alimentação até que o ecrã diminua o brilho. Quando a impressora está no modo de suspensão, o botão de alimentação está aceso e a etiqueta e as definições atuais são mantidas.

Prima o botão de alimentação para voltar a colocar o sistema no mesmo estado em que se encontrava antes de entrar no modo de suspensão.

Nota: No caso de um trabalho de impressão ativo, haverá uma solicitação para retomar ou cancelar o trabalho assim que a impressora estiver novamente no modo de energia total.

Encerrar

Para desligar completamente a impressora, prima e mantenha premido o botão de alimentação até o ecrã ficar preto (aproximadamente três segundos). O botão de alimentação não está aceso quando a impressora está completamente desligada.

Instalar ou mudar consumíveis

Os cartuchos de fita e rolos de etiquetas Brady utilizam uma «célula inteligente» para definir e registar informações. O sistema reconhece automaticamente os consumíveis instalados e apresenta informações no canto inferior esquerdo do ecrã tátil.

Nota: a impressora pode estar ligada ou desligada quando procede à substituição dos consumíveis.

Fita

1. Puxe a patilha amarela para desbloquear a tampa do compartimento e, em seguida, puxe a tampa na sua direção.
2. Puxe a patilha do cartucho da fita na sua direção e utilize as pegas laterais do cartucho da fita para o levantar e retirar.



3. Coloque o novo cartucho de fita com a fita sobre a cabeça de impressão (etiqueta do produto voltada para a máquina) e, em seguida, encaixe-o no lugar.
4. Feche firmemente a tampa do compartimento.
5. Se a impressora estiver no modo de suspensão, prima o botão de alimentação para que a impressora detete a fita instalada.

Etiquetas

1. Puxe a patilha amarela para desbloquear a tampa do compartimento e, em seguida, puxe a tampa na sua direção.
2. Abra a tampa traseira do compartimento.
3. Levante a esponja de limpeza do consumível amarela, se estiver acionado.
4. Deslize as guias de etiquetas amarelas para abrir completamente.
5. Remova as etiquetas existentes, se instaladas, segurando cada lado do rolo e levantando-o para cima e para fora.
6. Introduza o novo rolo de etiquetas de forma que a célula inteligente fique do lado esquerdo da impressora.



7. Coloque as etiquetas a partir da parte superior do rolo, por baixo das guias de etiquetas amarelas, até que a extremidade superior fique no meio do rolo de impressão borracha preto.
8. Feche as guias da etiqueta até tocarem na extremidade do revestimento das etiquetas por baixo das guias.

9. Se utilizar etiquetas contínuas, puxe para baixo a esponja de limpeza do consumível, de modo a que fica assente nas etiquetas.



Ecrã tátil

Utilize o ecrã tátil da impressora para configurar definições, verificar estados e imprimir etiquetas, entre outras funções. Toque no ecrã com o seu dedo para fazer uma seleção.



CUIDADO! Não utilize uma caneta ou outro objeto afiado. Fazê-lo poderá danificar a superfície do ecrã tátil.

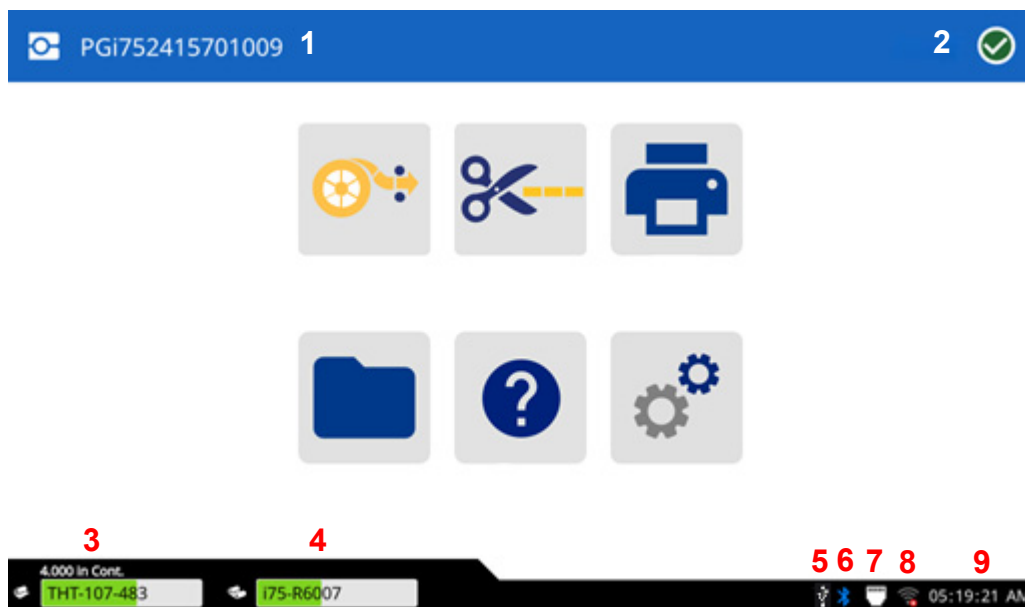

1	Nome da impressora (a predefinição é o número de série)	6	Bluetooth disponível em modelos específicos
2	Estado da impressora	7	Ligação Ethernet
3	Estado, tamanho e número de peça do consumível de etiqueta	8	Estado do Wi-Fi, disponível em modelos específicos
4	Estado, tamanho e número de referência do consumível de fita	9	Relógio
5	Ligação USB		

Navegação e estado



Página inicial para voltar ao ecrã inicial.



Seta para retroceder para voltar à página anterior.



O **menu Mais** oferece opções adicionais (não disponível em todos os ecrãs).



Transferir importa ficheiros do armazenamento externo para o armazenamento interno.



Utilize **Enter** no teclado virtual para confirmar os dados introduzidos.

Os ícones de estado da impressora e do material na barra de estado na parte inferior do ecrã inicial fornecem as seguintes informações.

Ícone	Significado
	O texto acima do ícone da etiqueta (à esquerda) indica o tamanho e o tipo de material instalado. O texto à direita de cada ícone é o número da encomenda.
	A impressora não consegue ler a célula inteligente no rolo de etiquetas (ícone à esquerda) ou na fita (ícone à direita). As etiquetas ou a fita poderá não estar instalada ou estar instalada incorretamente, ou a célula inteligente poderá estar corrompida.
<p>intermitente</p>	A impressora está a receber dados do software Brady Workstation ou da aplicação Brady Express Labels.

Detalhes do material

Para ver informações detalhadas sobre os consumíveis instalados, toque no número da etiqueta ou da fita na barra de estado para abrir o ecrã *Detalhes do material*.

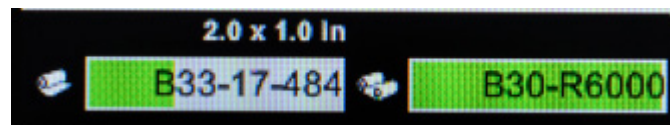

Ligação da impressora

Nome da impressora

O nome da impressora é apresentado quando um dispositivo procura a impressora numa ligação Wi-Fi ou Bluetooth. Se não for criado um nome para a impressora, o nome predefinido será o número de série.

Para mudar o nome da impressora:

1. Com a impressora ligada, toque em **Definições**.

2. Toque em **Ligação** e em **Nome da impressora**.

O nome da impressora pode conter apenas os caracteres A–Z, a–z, 0–9 e -.

Independentemente dos teclados que tenha ativado para a sua impressora, a impressora apresenta um teclado com os caracteres permitidos.

3. Utilize o teclado no ecrã tátil para introduzir um nome para a impressora.

4. Quando terminar, toque no ícone da tecla Enter no teclado.

Ao utilizar o software Brady Workstation no Wi-Fi, esse nome será apresentado quando selecionar uma impressora.

Estabeleça a ligação a um computador utilizando um ou mais dos seguintes métodos:

- Rede Ethernet[®]. Este método permite que vários computadores enviem ficheiros de etiquetas para a impressora.
- Rede Wi-Fi[®] sem fios (dependendo da configuração da impressora).
- Diretamente utilizando um cabo USB. Consulte [USB na página 17](#).

Nota: a função Wi-Fi não está disponível em todas as impressoras ou em todos os países.

Além disso, a impressora pode ser ligada diretamente à aplicação Express Labels no seu dispositivo móvel utilizando [Bluetooth* na página 18](#).

Rede Ethernet

1. No ecrã Início, toque em **Definições**.

2. Toque em **Ligação**.

3. Toque em **Definições de rede avançadas**.

4. Toque em **Ethernet**.

5. Toque em **Definições de IP** e, em seguida, escolha DHCP ou Estático.

- **DHCP:** o endereçamento DHCP é dinâmico, e o sistema utiliza um servidor DNS para obter o endereço IP da impressora.
- **Estático:** no caso do endereçamento estático, é necessário fornecer o endereço IP da impressora. Primeiro, toque no botão Retroceder. Toque na seta para retroceder para voltar ao ecrã Ethernet e, em seguida, preencha as seguintes informações. Pode ser necessário obter estas informações junto do seu administrador de rede.
 - **Endereço IP:** introduza o endereço IP da impressora.
 - **Máscara de sub-rede:** introduza a máscara de sub-rede caso esteja a utilizar uma.
 - **Gateway predefinido:** introduza o endereço IP do gateway predefinido.

- **Servidor de DNS (principal):** introduza o endereço IP do servidor de DNS principal.
- **Servidor de DNS (secundário):** introduza o endereço IP do servidor de DNS secundário.

IMPORTANTE! Se não estiver a ser utilizado qualquer servidor DNS, introduza 0.0.0.0 para os servidores DNS primários e secundários.

6. Toque na **seta para retroceder** para o ecrã Definições de rede avançadas para que os campos introduzidos tenham efeito.

Nota: Velocidade de dados Ethernet = 10/100/1000 Mbps

Wi-Fi

Estabeleça ligação a uma rede Wi-Fi procurando e seleccionando uma rede ou introduzindo manualmente as definições da rede. Uma vez estabelecida a ligação, a impressora pode comunicar com os dispositivos nessa rede.

Nota: a função Wi-Fi não está disponível em todas as impressoras ou em todos os países.

IMPORTANTE! Antes de configurar a ligação Wi-Fi numa rede empresarial, certifique-se de que a impressora está definida para a data e hora atuais. A impressora pode não ser capaz de estabelecer a ligação se a data e a hora não estiverem atualizadas. Consulte [Data e hora na página 21](#).

Procurar para ligar

Para estabelecer ligação a uma rede sem fios Wi-Fi:

1. Certifique-se de que a impressora está ligada.
2. Toque em **Definições**.
3. No ecrã Definições, seleccione **Ligação**.
4. Toque em **Rede Wi-Fi**.
5. Toque no interruptor para ativar a Wi-Fi.

Se o interruptor estiver cinzento, a definição está desativada. Se o interruptor estiver azul, a definição está ativada.

6. Escolha uma rede da lista.

Se necessário, a impressora pode apresentar um teclado numérico para introduzir a palavra-passe.

Se a rede à qual pretende ligar não estiver na lista, poderá significar que está oculta. Siga os passos descritos na secção seguinte para introduzir manualmente as definições da rede.

Introduzir definições de Wi-Fi manualmente

Utilize este método no caso de redes ocultas.

Para estabelecer ligação a uma rede sem fios Wi-Fi:

1. Certifique-se de que a impressora está ligada.
2. Toque em **Definições**.
3. Toque em **Ligação**.
4. Toque em **Definições de rede avançadas**.
5. Selecione **Wi-Fi** da lista.
6. Toque em **Definições de IP** e numa das seguintes opções:
 - DHCP: o endereçamento DHCP é dinâmico, e o sistema utiliza um servidor DNS para obter o endereço IP da impressora.
 - Estático: selecione o endereçamento estático para introduzir manualmente o endereço IP da impressora.
7. Toque na **seta para retroceder** para voltar ao ecrã Wi-Fi.
8. Preencha as restantes definições disponíveis com a ajuda do seu administrador de rede.
9. Toque em **Página inicial**.

USB

Para ligar a um computador através de USB 2.0, ligue o cabo USB fornecido à impressora e ao computador. O software Brady Workstation deteta automaticamente a impressora quando ligada através de cabo USB.

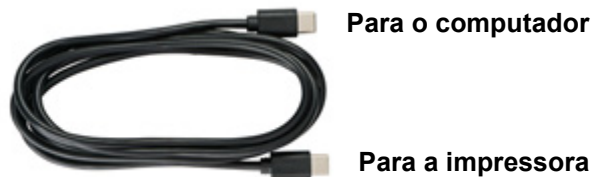

Nota: Se não estiver a utilizar o software Brady Workstation, deverá instalar o controlador da impressora que está disponível online em <https://www.bradyid.com/support/printer/i4311>.

Bluetooth*

O símbolo da luz de estado do Bluetooth é azul sólido quando pelo menos um dispositivo está ligado. Podem ser ligados até quatro dispositivos móveis de cada vez.

Para ligar a impressora a um dispositivo móvel através de Bluetooth:

1. Ligue a impressora. O Bluetooth é ativado automaticamente quando a impressora é ligada.
2. Abra a aplicação Brady Express Labels no seu dispositivo móvel.
 - Se nenhuma outra impressora estiver atualmente ligada à aplicação Express Labels, o software deteta a nova impressora .
 - Se outra impressora estiver atualmente ligada à aplicação Etiquetas Expresso, adicione manualmente a impressora. Toque no menu, em seguida toque em Impressoras e depois no ícone amarelo + para adicionar uma nova impressora.
3. Toque no controlo para ligar a impressora. Uma vez ligada, pode alterar o nome da impressora, se pretender.



Nota: Se for necessário desligar um dispositivo, utilize a função Esquecer na aplicação Express Labels.

*Bluetooth disponível em modelos específicos.

Servidor web incorporado

O servidor web incorporado permite acesso remoto às definições da impressora. Realize diagnósticos, atualize o firmware e uma variedade de outras funcionalidades.

Abra um navegador e introduza o endereço IP da impressora na barra de endereços para aceder ao servidor web incorporado.

Nota: O dispositivo no qual o servidor web incorporado está a ser utilizado tem de estar na mesma rede Wi-Fi ou Ethernet que a impressora.

Para encontrar o endereço IP da impressora:

1. No ecrã inicial da impressora, toque em **Definições**.
2. Toque em **Ligação > Definições de rede avançadas**.
3. Dependendo da configuração da impressora, escolha Ethernet ou Wi-Fi e procure o endereço IP.

Instalação do controlador da impressora (opcional)

Se estiver a utilizar o software Brady Workstation, não terá de instalar o controlador da impressora. A exceção é a aplicação Automatização de Dados na Brady Workstation, que requer a instalação do controlador da impressora. Se ligar a impressora utilizando uma ligação de Ethernet, é melhor configurar a ligação antes de instalar o controlador (consulte [Rede Ethernet na página 15](#)).

O controlador da impressora pode ser transferido de <https://www.bradyid.com/support/printer/i4311>.

1. Ligue a impressora, mas **não a ligue fisicamente ao computador até que seja solicitado**.
2. Navegue até onde guardou a pasta do controlador da impressora e clique duas vezes nela.
3. Clique duas vezes no ficheiro executável do controlador da impressora e siga as instruções apresentadas no ecrã.

Definições do controlador da impressora

As definições no controlador NÃO serão aplicadas a etiquetas novas ou existentes da Brady Workstation (exceto se a impressão for feita através da Automatização de dados). As etiquetas existentes guardadas na Brady Workstation não serão afetadas, uma vez que as preferências são guardadas com a etiqueta. Apenas as etiquetas impressas através do controlador serão afetadas pela alteração destas definições.

Para localizar as definições do controlador da impressora:

1. Clique no botão Iniciar do computador.
2. Selecione **Definições**.
3. Clique em **Dispositivos** e, em seguida, em **Impressoras e scanners**.
4. Percorra as Impressoras e leitores e clique em **i4311**.
5. Clique no botão **Gerir**.
6. Clique em **Preferências de impressão**.

Nota: a maioria das aplicações permite-lhe alterar estas mesmas opções do controlador da impressora nos ecrãs «Imprimir». As definições que aplicar nas preferências de impressão manter-se-ão até serem alteradas. Se existirem várias impressoras, a definição das preferências numa delas não se aplica a todas.

Definições da impressora

A primeira vez que liga a impressora, as instruções no ecrã tátil orientam-no ao longo das definições que devem ser configuradas da primeira vez que utiliza a impressora. As secções seguintes detalham estas definições caso necessite de alterá-las no futuro e fornecem instruções sobre algumas definições adicionais a ter em conta na configuração da impressora.

Para obter uma introdução à utilização do ecrã tátil, consulte [Ecrã tátil na página 13](#). Para obter definições de impressão, consulte [Ajustes de impressão na página 32](#).

Para obter informações sobre o modo de poupança de energia, consulte [Modo de poupança de energia na página 8](#).

Idioma

Para definir o idioma do texto no ecrã tátil:

1. Com a impressora ligada, toque em **Definições**.
2. Toque em **Configuração do sistema** e em **Idioma**.
3. Toque no idioma pretendido. Pode ter de percorrer o ecrã para ver todos os idiomas disponíveis. Toque no ecrã e arraste o dedo para cima ou para baixo para percorrer o ecrã.
4. Toque na **seta para retroceder** para voltar ao ecrã anterior.

Teclados

A impressora apresenta um teclado no ecrã sempre que tenha de introduzir dados, tal como quando tiver de introduzir o nome da impressora. Uma vez que diferentes idiomas utilizam diferentes conjuntos de caracteres, podem ser necessários teclados com diferentes conjuntos de caracteres. Por predefinição, a impressora utiliza o teclado apropriado para a definição de idioma. Por exemplo, se o idioma da impressora estiver definido como chinês simplificado, a impressora irá apresentar automaticamente um teclado com caracteres de chinês simplificado. Se pretende utilizar apenas o teclado predefinido, não é necessário alterar quaisquer definições de teclado.

Para seleccionar um teclado virtual:

1. No ecrã inicial, toque em **Definições**.
2. Toque em **Configuração do sistema** e em **Teclados virtuais**.
É apresentada uma lista dos teclados suportados.
3. Toque na caixa de verificação para cada teclado que pretende ter disponível ao utilizar a impressora.

Pode seleccionar vários teclados. O teclado predefinido (para o idioma da impressora) é apresentado no topo da lista e a sua selecção não pode ser anulada. Quando utilizar o teclado posteriormente, é apresentado o teclado predefinido. Toque no ícone do globo para alternar para um teclado ativado diferente. Sempre que tocar no ícone do globo, o ecrã altera para outro teclado ativado.

Para ligar um teclado externo:

1. Ligue o cabo USB do teclado a uma das portas USB na parte traseira da impressora.
2. No ecrã inicial, toque em **Definições**.
3. Selecione **Hardware externo**.
4. Selecione **Teclado USB** e, em seguida, escolha o tipo de teclado adequado na lista.

Unidades de medida

Defina a unidade de medida como polegadas ou milímetros.

Para definir a unidade de medida:

1. No ecrã inicial, toque em **Definições**.
2. Toque em **Configuração do Sistema** e, em seguida, em **Unidades de Medida**.
3. Toque em Polegadas ou Milímetros.
4. Toque na **seta para retroceder** para voltar ao ecrã anterior ou no ícone Página inicial.

Data e hora

Defina o relógio da impressora para a data e a hora atuais.

Para definir a data e a hora:

1. No ecrã inicial, toque em **Definições**.
2. Toque em **Configuração do Sistema** e, em seguida, em **Data e Hora**.
O lado esquerdo do ecrã apresenta as definições atuais.
3. Para alterar as definições, toque nos controlos à direita.
 - **Definir o fuso horário:** Toque para apresentar os diferentes fusos horários disponíveis. Toque no fuso horário pretendido.
 - **Usar o formato de 24 horas:** Toque no interruptor para alternar entre o formato de 24 horas e o formato de 12 horas com AM e PM. Se o interruptor estiver vermelho, a impressora utiliza o formato de 12 horas. Se o interruptor estiver verde, a impressora utiliza o formato de 24 horas.
 - **Definir a data:** Toque para apresentar os controlos de data. Para alterar a data, toque num elemento e selecione um novo valor ou toque nas setas por cima ou por baixo de um elemento.
 - **Definir a hora:** Toque para apresentar os controlos de hora. Para alterar a hora, toque num elemento e selecione um novo valor ou toque nas setas por cima ou por baixo de um elemento.
4. Toque na **seta para retroceder** para voltar ao ecrã anterior ou no ícone Página inicial.

Localização de armazenamento

Escolha se a impressora acede aos ficheiros na memória ou numa unidade USB.

Para definir a localização de armazenamento:

1. No ecrã inicial, toque em **Definições**.
2. Toque em **Configuração do sistema** e em **Localização de armazenamento**.
3. Toque no local pretendido.
 - **Memória interna:** selecione esta opção se a impressora estiver ligada diretamente ao computador com um cabo USB ou numa rede. Quando imprime uma etiqueta a partir do software Brady Workstation e seleciona a opção Guardar, o ficheiro de impressão é enviado para a memória interna da impressora. Ao tocar em Ficheiros no ecrã inicial, a impressora acede à lista de ficheiros na memória interna.
 - **Armazenamento externo:** Escolha esta opção quando transferir ficheiros de uma impressora de etiquetas industrial i4311 portátil para outra. Insira uma unidade USB na porta USB da impressora. Ao imprimir uma etiqueta a partir do software Brady Workstation, o ficheiro de impressão é enviado para a unidade USB. Ao tocar em Ficheiros no ecrã inicial, a impressora acede à lista de ficheiros na unidade USB.
4. Toque na seta para retroceder para voltar ao ecrã anterior ou no ícone Página inicial.

Para obter informações sobre as definições de impressão, consulte [Ajustes de impressão na página 32](#) e [Lista de ficheiros na página 35](#).

Visualização

Defina o nível de brilho do ecrã tátil.

Para alterar o brilho:

1. No ecrã inicial, toque em **Definições**.
2. Toque em **Visualização**.
3. Toque em **Ajustar o brilho**.
4. Utilize o controlo de deslize ou os botões de mais e menos para aumentar ou diminuir o brilho.
5. Toque na seta para retroceder para voltar ao ecrã anterior ou no ícone Página inicial.

Sobre

O ecrã Acerca de apresenta os números de versão de vários componentes do sistema, incluindo o firmware.

Para ver as informações do sistema:

1. No ecrã inicial, toque em **Definições**.
2. Toque em **Acerca de**.
3. Toque na seta para retroceder para voltar ao ecrã anterior ou no ícone Página inicial.

Palavra-passe da impressora

Definição

Definir uma palavra-passe permite bloquear o acesso à alteração de definições na impressora.

Para definir uma palavra-passe:

1. No ecrã inicial, toque em **Definições**.
2. Toque em **Palavra-passe da impressora**.
3. Toque no interruptor para alterar a ativação de uma palavra-passe.
Se o interruptor estiver cinzento, a definição está desativada. Se o interruptor estiver azul, a definição está ativada.
4. Toque em **Definir palavra-passe da impressora**.
5. Introduza a palavra-passe, que deve ter 8 caracteres e conter pelo menos:
 - um número
 - uma letra maiúscula
 - uma letra minúscula
6. Toque na tecla Enter no teclado virtual.
7. Digite novamente a palavra-passe e toque na tecla Enter no teclado virtual.
8. Toque em **Definições avançadas** e escolha as definições que precisam de uma palavra-passe para serem alteradas.

Alterar

Para alterar uma palavra-passe existente:

1. No ecrã inicial, toque em **Definições**.
2. Toque em **Palavra-passe da impressora**.
3. Toque no interruptor para alterar a ativação de uma palavra-passe.
Se o interruptor estiver cinzento, a definição está desativada. Se o interruptor estiver azul, a definição está ativada.
4. Toque em **Definir palavra-passe da impressora**.
5. Digite a palavra-passe existente e toque na tecla Enter no teclado virtual.
6. Introduza uma nova palavra-passe, que deve ter 8 caracteres e conter pelo menos:
 - um número
 - uma letra maiúscula
 - uma letra minúscula
7. Introduza a nova palavra-passe uma segunda vez para a confirmar.
8. Toque na tecla Enter no teclado virtual.

Reposição

Para repor uma palavra-passe esquecida:

1. No ecrã inicial, toque em **Definições**.
2. Toque em **Palavra-passe da impressora**.
3. Toque em **Esqueci-me da palavra-passe**.
4. Contacte a assistência técnica (consulte [Informações de contacto na página iv](#)).
5. Digite a chave da impressora fornecida pela assistência técnica.
6. Crie uma nova palavra-passe, que deve ter 8 caracteres e conter pelo menos:
 - um número
 - uma letra maiúscula
 - uma letra minúscula
7. Introduza a nova palavra-passe uma segunda vez para a confirmar.
8. Toque na tecla Enter no teclado virtual.

Diagnósticos

Neste menu, pode encontrar informações sobre o sistema, erros e sensores. Se for necessário falar com a Assistência Técnica, pode pedir as informações que se encontram aqui.

Para aceder a Diagnósticos:

1. No ecrã inicial, toque em **Definições**.
2. Toque em **Diagnóstico** e no menu pertinente na parte superior.
3. Para exportar ficheiros de registo para uma unidade USB introduzida na impressora, toque em Erros seguido do botão exportar apresentado no canto inferior esquerdo.

Notificações

Utilize isto para suprimir certos avisos na impressora.

Para ativar ou desativar as notificações:

1. No ecrã inicial, toque em **Definições**.
2. Toque em **Notificações**.
3. Toque no interruptor junto à(s) seleção(ões) pretendida(s) para ativar ou desativar.
Se o interruptor estiver cinzento, a definição está desativada. Se o interruptor estiver azul, a definição está ativada.

Montagem da impressora

É fornecido um suporte de montagem para que a impressora permaneça estável numa plataforma móvel, como um carrinho.

IMPORTANTE! A impressora deve ser montada apenas numa superfície horizontal.

Utilize álcool isopropílico para limpar a superfície onde o suporte é montado. Deixe a área secar completamente. Retire a tira sobre o adesivo na parte traseira do suporte e monte.

Para uma instalação mais segura, utilize parafusos de cabeça chata n.º 4 ou M3 (métricos) com um ângulo de cabeça de 82° e, em seguida, baixe a impressora sobre as cavilhas do suporte.



Acessórios

- Kit de adaptador de CA (América do Norte): 65W-AC
- Adaptador de CA (Global): 65W-AC-GLOBAL
- Bateria: i4311-BATT
- Estojo flexível: i4311-SC
- Estojo rígido: i4311-HC
- Cabo USB-C (1,5 metros): i4311 USB-C CABLE
- Ferramenta de limpeza do cortador: B31-CCT
- Cotonetes de limpeza (cotonete, cabeça única de espuma, 6 mm x 90 mm): PCK-6

3 Funcionamento geral

Software para Criar Etiquetas

Instale o software de criação de etiquetas no computador, configure a ligação à impressora e, em seguida, utilize o software para criar etiquetas e enviá-las para a impressora.

O software Brady Workstation fornece uma variedade de aplicações para simplificar o design e a impressão de etiquetas para produtos, fios, laboratórios e de uso geral. Quando as etiquetas de célula inteligente são instaladas na impressora, a Brady Workstation deteta automaticamente o rolo de etiquetas instalado e configura a peça com um clique. A impressora inclui uma licença de avaliação gratuita para o software de design e impressão Brady Workstation.

Para instalar o software de design e impressão:

1. Certifique-se que o seu computador está ligado à Internet.
2. Aceda a workstation.bradyyd.com.
3. Siga as instruções apresentadas no ecrã para transferir e instalar o software.
4. Ao executar o software e abrir uma aplicação que requer ativação, siga as instruções apresentadas no ecrã para ativar o software. Utilize a ID de licença e a palavra-passe indicadas no folheto impresso fornecido com a impressora.

Para obter outro software Brady Workstation ou licenças adicionais, aceda a www.workstation.bradyyd.com ou contacte o seu representante da Brady.

Criação de etiquetas

Crie ficheiros de etiquetas usando o software Brady Workstation ou a aplicação Etiquetas Expresso Brady. Ao criar um ficheiro de etiqueta pela primeira vez, é necessário especificar a impressora. Desta forma, permite que o software forneça funções específicas para a impressora. O software deteta também automaticamente a fita e as etiquetas instaladas na impressora.

Ao utilizar a impressora com outro software, consulte a documentação da aplicação.

Dispositivo Móvel

Requisito do sistema:

- Android 10.0 ou superior
- Apple iOS 15.0 ou superior

Para instalar a aplicação Brady Express Labels:

1. Transfira a aplicação a partir da Apple® App Store ou da Google Play™ Store.
2. Ligue à impressora. Consulte [Ligação da impressora na página 15](#).
3. Crie etiquetas e imprima.

Armazenar ficheiros na impressora

Utilizando o software Brady Workstation, é possível enviar ficheiros para serem impressos imediatamente ou armazená-los na impressora para serem impressos quando necessário, diretamente a partir do ecrã da impressora, mesmo que o operador não tenha acesso à Brady Workstation. Para obter informações sobre como imprimir imediatamente a partir do Brady Workstation consulte [Impressão a partir do software ou da aplicação na página 30](#).

Para armazenar ficheiros na impressora:

1. Certifique-se de que a definição Localização de armazenamento na impressora está definida conforme o desejado.
Se estiver definida como Armazenamento externo, certifique-se de que existe uma unidade USB na impressora. (Consulte a [Localização de armazenamento na página 22](#))
2. No software Brady Workstation, abra o ficheiro e aceda ao ecrã Imprimir. O software fornece opções para imprimir o ficheiro ou para armazená-lo na impressora.
Para obter mais detalhes, consulte a ajuda no software Brady Workstation.
3. Selecione a opção para guardar o ficheiro na impressora.
4. Clique no botão de armazenamento e forneça um nome para o ficheiro quando solicitado.
5. Quando concluído, o ficheiro é guardado no local especificado na impressora, internamente ou numa unidade USB.
Para imprimir o ficheiro consulte [Tarefas de impressão armazenadas na impressora na página 31](#).

Para eliminar um ficheiro armazenado na impressora:

1. No ecrã inicial, toque em **Ficheiros**.
2. Toque no ficheiro a eliminar.
O ficheiro é destacado.
3. Toque no **menu Mais**.
4. Toque em **Eliminar**.
5. Confirme a eliminação no ecrã pop-up.

Modelos

Utilizando o software Brady Workstation, é possível criar modelos que podem ser preenchidos na impressora, utilizando o teclado virtual integrado, um leitor ou um teclado externo.







Após criar o modelo, armazene-o na impressora utilizando as instruções para [Armazenar ficheiros na impressora](#).



Para preencher e imprimir a partir de um modelo:

1. No ecrã inicial, toque em **Imprimir**.
2. Selecione o modelo pretendido e toque no ícone da impressora no canto superior direito.
3. Toque na solicitação para utilizar o teclado virtual integrado ou simplesmente comece a escrever ou a digitalizar com um dispositivo externo.
4. Preencha os campos; utilize a tecla Enter do teclado para avançar para o campo seguinte. Quando o último campo for preenchido, a etiqueta é impressa automaticamente.

Imprimir etiquetas

A tabela seguinte descreve os controlos e as informações no ecrã tátil quando uma tarefa de impressão está em execução ou em pausa.

Ícone	Descrição
	Ir para a etiqueta seguinte.
	Ir para a etiqueta anterior.
	Ir para a última etiqueta no ficheiro.
	Ir para a primeira etiqueta no ficheiro.
	Imprimir. Iniciar ou retomar a impressão.
	<p>Parar a impressão.</p> <p>Se selecionar cortar após cada etiqueta, a etiqueta que estiver a ser impressa quando a impressora for parada será concluída e cortada.</p> <p>Se a pausa for realizada para substituir a fita, ocorrerá um erro de encravamento de etiquetas. Consulte Resolução de problemas na página 52.</p>

Ícone	Descrição
número da etiqueta	Apresenta a posição atual no ficheiro de etiqueta, bem como o número total de etiquetas. Toque no número da etiqueta atual (dentro de um retângulo) para passar para uma determinada etiqueta. É aberto um teclado. Toque no número da etiqueta no teclado e no botão Enter.
	Cancelar. Disponível apenas quando a impressão é interrompida.
	Menu Mais. Fornece um controlo para ativar a funcionalidade de impressão no momento apenas para a tarefa de impressão atual. Para obter uma descrição da funcionalidade, consulte Impressão no momento na página 34 .
	Informações do ficheiro são apenas visíveis quando é selecionado um único ficheiro. Toque nele para apresentar informações de ficheiro que consistem no seguinte. <ul style="list-style-type: none"> • Uma imagem da primeira etiqueta no ficheiro. • O tipo de etiqueta para o qual foi criado o ficheiro. • O tamanho da etiqueta. • O número de etiquetas no ficheiro. • A data em que o ficheiro foi criado. • O tamanho do ficheiro em bytes. Pode também eliminar ou imprimir o ficheiro a partir do ecrã de informações.

Ao imprimir etiquetas, tenha em atenção o seguinte:

- Como e onde a impressora corta as etiquetas. Consulte [Cortar automaticamente na página 34](#).
- Se não estiver instalada etiqueta ou fita, a impressão não é iniciada e o sistema alerta-o para que proceda à instalação dos consumíveis.
- Se abrir a tampa do compartimento durante a operação de impressão, a impressão é pausada e a mensagem «a detetar multimédia» é apresentada. Depois de fechar a tampa, é apresentado um erro. Ignore o erro, prima Alimentar e, em seguida, Cortar. Imprima o ficheiro novamente.

Impressão a partir do software ou da aplicação

O cenário de impressão mais simples é iniciar a impressão no software Brady Workstation ou na aplicação Express Labels, e todas as etiquetas do ficheiro são impressas imediatamente.

Para imprimir:

1. Certifique-se de que a Impressão no momento esteja definida para o estado desejado na impressora. Consulte [Impressão no momento na página 34](#).
2. Abra a tarefa de impressão e inicie a impressão.
 - Com a **Impressão no momento desligada**: Todas as etiquetas do ficheiro são impressas sem a intervenção de um operador.
 - Com a **Impressão no momento ligada**: A impressora apresenta as etiquetas a serem impressas. O operador tem de tocar no botão de impressão no ecrã tátil para imprimir cada etiqueta individual no ficheiro.

Tarefas de impressão armazenadas na impressora

Este método é muito eficiente para ficheiros que são impressos com frequência, sem edições no conteúdo ou na quantidade. Também é ideal quando precisa de evitar que o conteúdo da etiqueta seja alterado. No entanto, as definições de impressão para ficheiros da Brady Workstation, indicadas pelo ícone Brady, podem ser alteradas.

Para imprimir uma tarefa armazenada na memória interna:

1. Certifique-se de que o local de armazenamento na impressora esteja definido como Memória interna. (Consulte a [Localização de armazenamento na página 22](#))
2. Toque em **Imprimir** no ecrã inicial da impressora.
3. Toque no ficheiro ou nos ficheiros que pretende imprimir.
Cada ficheiro é adicionado à fila de impressão na ordem em que os seleciona.
Para obter mais informações sobre a utilização da lista de ficheiros, consulte [Lista de ficheiros na página 35](#).
4. Toque no **ícone da impressora** no canto superior direito, faça as suas seleções e toque na **marca de verificação** para iniciar a impressão.

Importar e imprimir a partir de uma unidade USB

Uma tarefa de impressão pode ser armazenada numa unidade USB para mobilidade adicional ao imprimir a partir de várias impressoras. As tarefas armazenadas numa unidade USB podem ser impressas a partir do ecrã da impressora quando a unidade USB está inserida na impressora.

Armazenar a tarefa de impressão na unidade USB:

1. Insira a unidade USB na porta USB do computador.
2. No software Brady Workstation, abra o ficheiro de etiquetas.
 - a. Configure as definições de impressão conforme desejado. Isto inclui o número de cópias, ordenação e definições avançadas, tais como opções de corte. Todas estas definições são guardadas com a tarefa de impressão quando esta é armazenada na unidade USB.
 - b. Clique em Guardar como.
 - c. Aceda à unidade que contém a unidade USB e guarde a tarefa de impressão.
3. Ejecte a unidade USB do computador.

Importar uma tarefa de impressão de uma unidade USB:

1. Com uma unidade USB introduzida numa porta da impressora, toque em **Ficheiros** no ecrã inicial.
2. Selecione **Armazenamento externo** no menu suspenso.
É apresentada uma lista de ficheiros compatíveis na unidade USB.
3. Toque em cada ficheiro que pretende importar para a memória interna.
4. Toque no ícone **Transferir** no canto superior direito.
5. Toque em **OK** na mensagem.

Imprimir um ficheiro diretamente a partir de uma unidade USB:

1. Introduza uma unidade USB com tarefas de impressão compatíveis numa porta da impressora.
2. Toque em **Imprimir** no ecrã inicial.
3. Toque no **menu Mais**.
4. Toque em **Opção de memória**.
5. Selecione **Externa** e, em seguida, toque na **marca de verificação**.
6. Selecione o(s) ficheiro(s) a imprimir.
Os nomes dos ficheiros são destacados quando estão ativos.
7. Toque no **ícone da impressora** no canto superior direito, faça as suas seleções e toque na **marca de confirmação** para iniciar a impressão.

Nota: Para obter os melhores resultados, recomenda-se que transfira os ficheiros para a impressora antes de imprimir.

Ajustes de impressão

Estas definições serão utilizadas em todas as tarefas de impressão para o tipo específico de etiqueta e fita instalado.

Para alterar as definições de impressão:

1. No ecrã inicial, toque em **Definições**.
2. Toque em **Ajustes de impressão**.
3. Toque na definição pretendida. Consulte as seguintes secções para obter mais detalhes sobre cada um.

Nota: O botão Repor as predefinições Brady repõe a impressora nas predefinições de fábrica para todas as definições que pertencem à fita e etiquetas instaladas. Para repor uma única definição de volta na predefinição, vá até à definição e clique em Repor predefinições.

Marcadores

A alteração de uma das definições de impressão cria automaticamente um marcador. Da próxima vez que esses dois produtos inteligentes forem instalados, as definições serão lembradas e utilizadas. Não há limite para quantas combinações de etiqueta/fita podem ser atribuídas aos marcadores, mas só pode haver um marcador atribuído para **cada** combinação de número de referência de etiqueta//número de referência de fita.

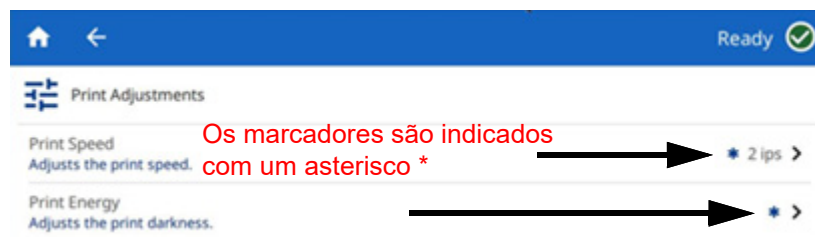

Alterar ou eliminar marcadores

Utilizar Repor para predefinição em qualquer definição de impressão atualizará o marcador existente com a nova definição. Para eliminar um marcador, percorra até à parte inferior do ecrã Ajustes de impressão e clique em Repor as predefinições Brady.

Velocidade de impressão

A velocidade de impressão permite-lhe ajustar a definição de velocidade de 1 a 4 polegadas por segundo (pps). As definições de velocidade de impressão ideais são aplicadas automaticamente pela célula inteligente para o consumível instalado e apenas devem ser alteradas caso detete algum problema. Por exemplo, pode alterar a velocidade de impressão se pretender imprimir imagens ou etiquetas com um preenchimento denso mais lentamente para assegurar uma melhor cobertura.

Utilize o controlo de deslize para aumentar ou diminuir a velocidade.

Nota: A definição de velocidade de impressão selecionada será aplicada em todas as tarefas de impressão subsequentes com o consumível de etiquetas atualmente instalado. Quando é instalado um novo consumível, a velocidade de impressão é reposta para a predefinição dessa etiqueta ou com a definição definida por um marcador.

Energia de impressão

Utilize o controlo de deslize para selecionar uma impressão mais escura ou mais clara. Imprima uma etiqueta para testar a definição.

A definição de energia de impressão define quanto calor é aplicado à cabeça de impressão ao imprimir uma etiqueta. Quanto mais escura for a energia de impressão, mais tinta será transferida para a etiqueta. As definições de energia ideais são aplicadas automaticamente pela célula inteligente para o suporte de impressão instalado e apenas devem ser alteradas caso detete algum problema. Por exemplo, se a impressão se revela irregular, pode aumentar a energia de impressão para se certificar de que mais tinta contida na fita é transferida para a etiqueta. Contudo, se a fita ficar presa ou danificada durante a impressão, a energia térmica pode estar demasiado elevada e deve ser reduzida.



CUIDADO! Imprimir constantemente com níveis de energia elevados pode dar origem a encravamentos da impressora ou a outros erros de impressão, e pode reduzir a vida útil da cabeça de impressão.

Nota: o nível de energia de impressão selecionado será aplicado em todas as tarefas de impressão subsequentes com o suporte de impressão atualmente instalado. Quando é instalado um novo suporte de impressão, o nível de energia de impressão é reposto para o valor predefinido. O nível de energia de impressão também é reposto quando o sistema é reiniciado.

Posição de impressão

Toque nas setas para mover a impressão na imagem da etiqueta para a esquerda, para a direita, para cima ou para baixo.

A medida apresentada no canto superior direito indica quanto a posição de impressão inicial será movida em relação à predefinição de fábrica; não representa a distância desde a margem esquerda da etiqueta. As unidades estão em milímetros ou polegadas, dependendo das unidades definidas em [Unidades de medida na página 21](#).

Para repor a definição de fábrica (0, 0), toque no ícone de repor predefinições no canto superior direito.

Cortar automaticamente

Utilize esta definição para definir a localização de corte. Dependendo das definições de corte selecionadas, a impressora faz avançar a etiqueta para cortar entre etiquetas, no final da tarefa ou nunca. Se não for utilizada qualquer definição, a predefinição será a localização de corte definida no software Brady Workstation.

Nota: As opções de corte definidas no Brady Workstation ou num script ZPL substituem esta definição.

Impressão no momento

A impressão no momento faz com que a impressora aguarde a entrada no ecrã tátil antes de imprimir a próxima etiqueta no ficheiro. Quando está desativada, todas as etiquetas de um ficheiro são impressas sem tempo de espera.

Para ativar a impressão no momento:

1. No ecrã inicial, toque em **Definições**.
2. Toque em **Ajustes de impressão**.
3. À direita de **impressão no momento**, toque no interruptor para alterar a definição.

Se o interruptor estiver cinzento, a definição está desativada. Se o interruptor estiver azul, a definição está ativada.

Repor as predefinições Brady

Se seleccionar esta opção e tocar em «sim» na mensagem pop-up, todos os ajustes de impressão são repostos para as predefinições de fábrica.

Lista de ficheiros

Utilize a lista de ficheiros para selecionar ficheiros e ver informações sobre os mesmos.

Para utilizar a lista de ficheiros:

1. Toque em **Ficheiros** no ecrã inicial para abrir a lista de ficheiros.
2. Toque no **menu Mais** e selecione a localização pretendida.
 - A **memória interna** apresenta os ficheiros armazenados na impressora.
 - O **armazenamento externo** apresenta os ficheiros armazenados numa unidade USB ligada à impressora.
3. Altere a vista de ficheiros, se desejar. Toque no botão de menu Mais e, em seguida, toque numa das seguintes opções.
 - **Vista de miniatura** exhibe os ficheiros numa grelha que mostra imagens em miniatura.
 - **Vista de lista** apresenta os ficheiros como uma lista de nomes de ficheiros.
4. Deslize o dedo para cima ou para baixo no ecrã para percorrer a lista de ficheiros e encontrar o(s) ficheiro(s) com que pretende trabalhar. Para obter ajuda para filtrar a lista, consulte [Procura, Ordenação, Filtragem e Alteração](#) abaixo.
5. Toque num ficheiro único para o selecionar e, em seguida, toque no ícone de informação na parte superior do ecrã.

Procura, Ordenação, Filtragem e Alteração

Se a lista de ficheiros for extensa, pode localizar rapidamente o ficheiro que pretende pesquisando, ordenando ou filtrando a lista.

Para pesquisar uma etiqueta na lista:

1. Com a lista de ficheiros aberta, toque no ícone de **menu Mais**.
2. Toque em **Pesquisar**.
3. Utilize o teclado apresentado no ecrã tátil para escrever a totalidade ou parte do nome de um ficheiro a pesquisar. A pesquisa não é sensível a maiúsculas e minúsculas.
4. Toque na tecla **Enter** no teclado.
5. A lista de ficheiros apresenta apenas os ficheiros encontrados na pesquisa. Para limpar a pesquisa e apresentar todos os ficheiros novamente, toque no X junto ao termo de pesquisa acima da lista.

Para ordenar a lista:

1. Com a lista de ficheiros aberta, toque no ícone de **menu Mais**.
2. Toque em **Ordenar**.
3. Toque numa das seguintes opções.
 - **Nome** ordena alfabeticamente por nome do ficheiro. Toque novamente em *Nome* para mudar a ordem entre a–z ou z–a.
 - **Última modificação** ordena por data. Toque novamente em *Última modificação* para alternar a ordem do mais recente para o mais antigo e vice-versa.
 - **Número de etiquetas** ordena pelo número de etiquetas no ficheiro. Toque novamente em *Número de etiquetas* para mudar a ordem de mais para menos e vice-versa.
4. Toque em **Concluído**.

Para filtrar a lista por tipo de ficheiro:

1. Toque em **Ficheiros** no ecrã inicial.
2. Toque no **menu Mais**.
3. Toque em **Filtrar** e selecione o tipo de ficheiro a filtrar.

Documentos são ficheiros de etiquetas. Gráficos e tipos de letra são utilizados em scripts.

Para alterar as definições de impressão:

Os ficheiros gerados e armazenados a partir da Brady Workstation são indicados por um ícone Brady. Apenas para estes ficheiros é possível alterar as definições de impressão.

1. Toque em **Ficheiros** no ecrã inicial.
2. Selecione **Memória interna**.
3. Selecione o ficheiro armazenado criado na Brady Workstation.
4. Toque no **menu Mais**.
5. Desloque o ecrã para baixo e clique em **Definições de impressão**.
6. Altere as definições pretendidas.
7. Toque na **marca de verificação** e, em seguida, imprima o ficheiro.

Scripts ZPL

A impressora é compatível com scripting ZPL, permitindo que alguns comandos básicos possam ser alterados diretamente na impressora.

Para alterar as definições de ZPL:

1. Toque em **Definições** no ecrã inicial.
2. Toque em **ZPL**.
3. Toque nas definições a serem alteradas.

A programação não se circunscreve no âmbito deste manual.

• Um manual específico da linguagem ZPL que inclui uma lista de comandos que a impressora suporta pode ser encontrado em www.bradyid/support/printer/i4311.

Etiquetas contínuas

Quando estão instaladas etiquetas contínuas Brady na impressora, o script ZPL tem de incluir o comando [^LL] para obter uma impressão ideal. Exemplo de script apresentado abaixo.

```
^XA
^DFR:withLL2.ZPL^FS
^LL609,25
^AD,36,20^FN1^FS
^F0165,25
^AD,36,20^FN2^FS
^F025,75
^AB,22,14^FDCont with LL 2in^FS
^F025,125
^AE,28,15^FN1
^XZ
```

Imagens e tipos de letra

Se os seus ficheiros de script utilizarem gráficos ou textos ainda não incluídos na impressora, terá de os importar antes de executar o script.

Tamanhos mínimos de tipo de letra: A impressora suporta um tamanho de tipo de letra mínimo de 5 pt em scripts. Se estiver a utilizar ZPL, esteja ciente de que os tamanhos de tipo de letra não são definidos explicitamente, mas sim com a largura e a altura delimitadoras.

IMPORTANTE! Recomenda-se que os scripts ZPL sejam escritos no dpi suportado pela sua impressora.

Importar

Para importar imagens e tipos de letra de um computador para a impressora, transfira primeiro os ficheiros para uma unidade USB. Em seguida, siga estes passos:

1. Ligue a unidade flash USB a qualquer porta USB disponível na impressora.
2. No ecrã inicial, toque em **Ficheiros**.
3. Se o ecrã indicar MEMÓRIA INTERNA, toque na mesma e mude para **Armazenamento externo**.
4. Toque no **menu Mais**.
5. Toque em **Filtro** e selecione Imagens ou Tipos de letra.
6. Na lista de ficheiros, toque em cada um dos ficheiros que pretende importar.
7. Toque no ícone Importar.

Uma barra de progresso será apresentada enquanto a importação está em curso.

Nota: Se ficar sem espaço, a impressora irá apresentar uma mensagem de memória insuficiente.

Eliminar

Para eliminar imagens e tipos de letra importados para a impressora, siga estes passos:

1. No ecrã inicial, toque em **Ficheiros**.
2. Se o ecrã indicar MEMÓRIA EXTERNA, toque na mesma e mude para **Memória interna**.
3. Toque no **menu Mais**.
4. Toque em **Filtro** e selecione Imagens ou Tipos de letra.
5. Na lista de ficheiros, toque em cada ficheiro que pretende eliminar.
6. Toque no **menu Mais** e, em seguida, toque em **Eliminar**.

Ajuda

Ao premir o ícone Ajuda no ecrã inicial, são apresentadas instruções ilustradas para funções comuns, que incluem, mas não estão limitadas ao seguinte:

- Instalação de etiquetas
- Instalação da fita
- Limpar a impressora

Além disso, existem códigos QR que o direcionam para a página de assistência regional, assim como para o registo da impressora para a garantia. As atualizações da impressora também podem ser encontradas em Ajuda.

4 Manutenção

Limpar a impressora

Resíduos e poeira

Sempre que proceder a qualquer manutenção da impressora, deve também limpar quaisquer resíduos ou poeira causados pelas etiquetas.

Materiais necessários:

- Lata de ar comprimido, adquirida localmente (por ex., HOSA AIR-464 Gear Duster)
- Pano que não largue fiapos
- Álcool isopropílico
- Óculos de segurança



CUIDADO! Use sempre óculos de proteção ao utilizar ar comprimido.

1. Remova a bateria e os consumíveis da impressora.
2. Com os óculos de proteção colocados, sobre todas as partes da impressora que apresentem resíduos acumulados com o ar comprimido.

Nota: se não tiver ar comprimido disponível, limpe os resíduos com um pano que não largue fiapos ligeiramente humedecido com álcool isopropílico.

3. Utilize ar comprimido para soprar todas as áreas visíveis no interior da impressora para remover o pó acumulado.
4. Utilize um pano humedecido com álcool isopropílico para limpar todo o pó acumulado no interior da impressora.
5. Limpe a tampa e a moldura exterior da impressora para eliminar sujidades e resíduos.
6. Substitua a fita e as etiquetas.
7. Feche todas as tampas e instale a bateria.

O ecrã

Materiais necessários

- Pano que não largue fiapos, não abrasivo
- Álcool isopropílico
- - ou -
- Pano pré-humedecido (adequado para limpar ecrãs LCD)



CUIDADO! os produtos de limpeza normais contendo amónia, sabões ou quaisquer ácidos, podem danificar o ecrã. Utilize apenas um pano que não largue pelos, embebido em álcool isopropílico.

1. Humedeça ligeiramente um pano que não largue fiapos com álcool isopropílico, ou utilize um pano pré-humedecido adequado para limpeza de ecrãs de computador.
2. Passe suavemente o pano húmido pelo ecrã até remover todos os resíduos.

A lâmina do cortador



Extremidades afiadas. Não tocar.

Nota: Ao limpar o cortador, deve também limpar o [Sensores na página 42](#).

Materiais necessários

- Ferramenta de limpeza do cortador (incluída)
- Cotonetes de limpeza PCK-6
- ou
- Álcool isopropílico e cotonetes secos incluídos com a impressora

1. Remova a bateria e os consumíveis da impressora.
2. Aperte as duas linguetas amarelas do cortador para libertar o mesmo.
3. Limpe a lâmina metálica de corte:
 - a. Se a lâmina de corte apresentar uma quantidade significativa de resíduos, utilize a ferramenta de limpeza do cortador para raspar cuidadosamente os resíduos da lâmina de corte.
 - b. Humedeça um dos cotonetes de espuma com álcool. Não deixe o álcool pingar da esponja.

- c. Limpe a lâmina de corte com a esponja húmida até eliminar todos os resíduos.
- d. Limpe por baixo das arestas do compartimento da lâmina com um cotonete humedecido. Para evitar a entrada de resíduos na máquina, utilize movimentos desde a aresta exterior da lâmina até ao centro.
- e. Prossiga com a limpeza até que não existam resíduos visíveis e os cotonetes limpos não percam a cor.

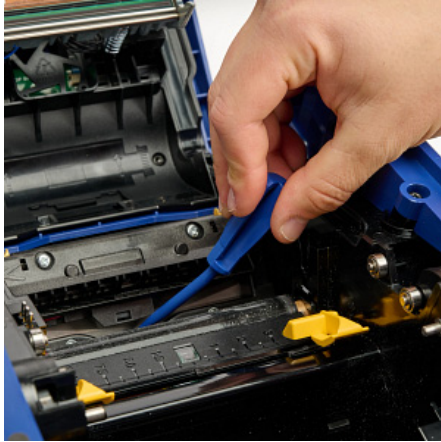

- 4. Feche a lâmina de corte, empurrando-a para cima até as linguetas do cortador encaixarem no lugar.
- 5. Substitua a fita e as etiquetas.
- 6. Feche todas as tampas e instale a bateria.

Sensores

Os sensores da etiqueta e do cortador estão situados no interior da impressora e podem ficar cobertos de pó originado pelo corte das etiquetas. Um sensor está localizado por baixo das guias de consumível amarelas, conforme ilustrado na imagem abaixo. O sensor do dispositivo de corte está situado por cima da lâmina de corte, sendo visível apenas quando o dispositivo de corte é libertado.

Materiais necessários

- Cotonetes de limpeza PCK-6
- ou**
- Álcool isopropílico e cotonetes secos incluídos com a impressora
1. Remova a bateria e os consumíveis da impressora.
 2. Aperte as duas linguetas amarelas do cortador para libertar o cortador; o mecanismo do cortador desliza para baixo expondo o sensor do cortador.
 3. Humedeça um dos cotonetes de espuma com álcool. Não deixe o álcool pingar da esponja. Limpe suavemente a superfície dos sensores nos locais apresentados na imagem.

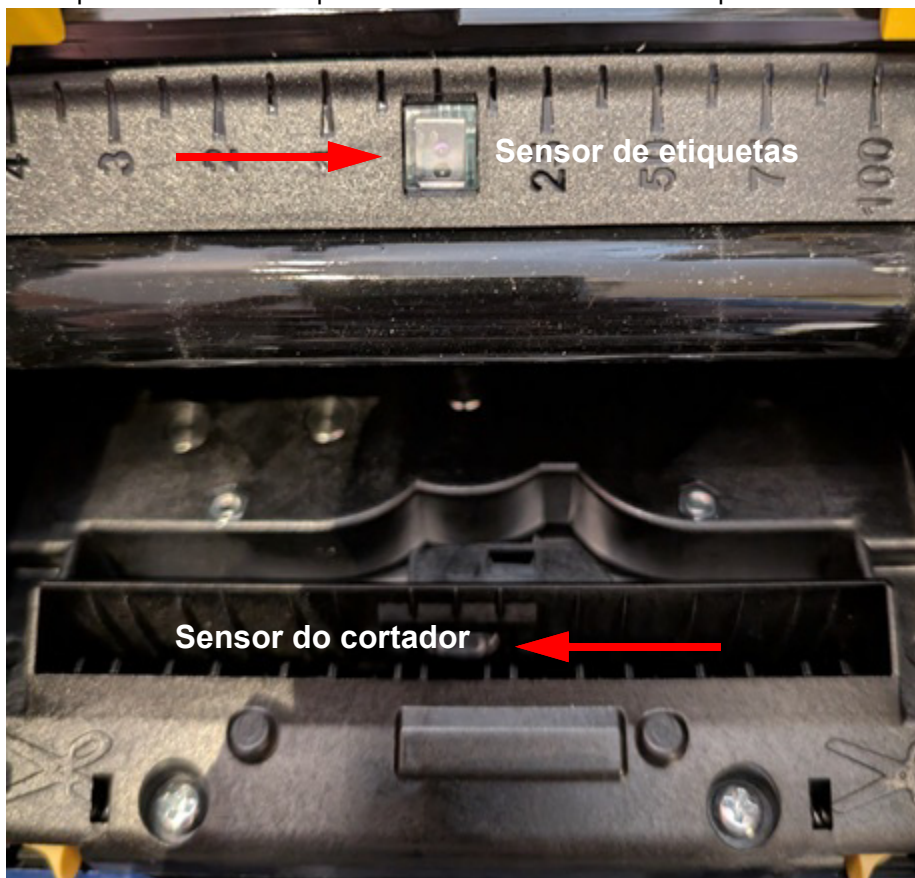

4. Substitua a fita e as etiquetas.
5. Feche todas as tampas e instale a bateria.

A cabeça de impressão



Superfície quente. Não tocar.



CUIDADO! Se a cabeça de impressão estiver quente, deixe-a arrefecer antes de prosseguir.

Materiais necessários

- Cotonetes de limpeza PCK-6
- ou**
- Álcool isopropílico e cotonetes secos incluídos com a impressora

1. Remova a bateria e os consumíveis da impressora.
2. Humedeça um cotonete de espuma com álcool isopropílico. Não deixe o álcool pingar da esponja.

IMPORTANTE! Não esfregue o cotonete na área colorida a bronze da cabeça de impressão, uma vez que pode causar um curto-circuito.

3. Esfregue suavemente um cotonete humedecido na área verde e preta da cabeça de impressão.

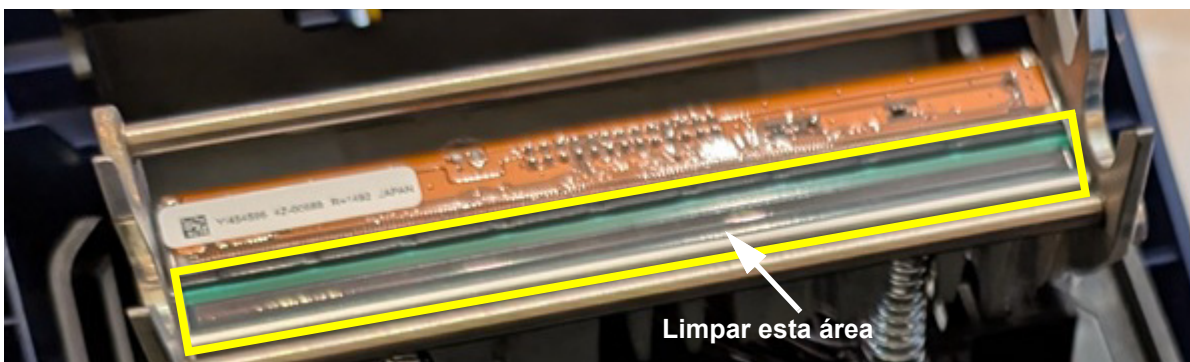

4. Substitua a fita e as etiquetas.
5. Feche todas as tampas e instale a bateria.

Substituir a esponja de limpeza do consumível

Materiais necessários

- B31-WIPER
1. Retire a bateria e os consumíveis da impressora (consulte [Limpar a impressora na página 39](#)).
 2. Levante e segure o braço da esponja de limpeza, agarrando simultaneamente a lingueta do encaixe da esponja [15].
 3. Puxe a lingueta ligeiramente para fora e, em seguida, faça deslizar o encaixe da esponja de limpeza para fora do braço da esponja.
 4. Para substituir a esponja de limpeza, insira a borda do encaixe da esponja na ranhura [16] do braço da esponja e faça deslizar a esponja até encaixar no lugar.



5. Substitua a fita e as etiquetas.
6. Feche todas as tampas e instale a bateria.

Encravamento de etiquetas

Se as etiquetas ficarem encravadas na impressora, siga os seguintes passos:

1. Abra ambas as tampas do compartimento.
2. Levante o rolo de etiquetas e corte as etiquetas deixando uma pequena extremidade.
3. Coloque o rolo de lado.
4. Segure a extremidade da etiqueta e puxe lenta, mas firmemente, para cima e para fora da impressora.
5. Volte a colocar o rolo de etiquetas (consulte [Instalar ou mudar consumíveis na página 10](#)).

Nota: Se as etiquetas ficarem encravadas quando a impressora estiver em pausa, consulte [Resolução de problemas na página 52](#).

Instalar atualizações de firmware

As atualizações do firmware (software do sistema da impressora) estão disponíveis online. Para obter informações sobre como localizar a versão do firmware atual na impressora, consulte [Sobre na página 22](#).



CUIDADO! Não interrompa a alimentação da impressora durante uma atualização.

Para atualizar o firmware utilizando a Brady Workstation:

1. Ligue a impressora com um cabo USB a um computador e abra o software Brady Workstation.
2. No ecrã inicial da Brady Workstation, clique na ligação **ATUALIZAÇÕES DA IMPRESSORA** no painel do lado esquerdo e desloque-se até à impressora ligada.
A Brady Workstation deteta e apresenta automaticamente o firmware atual da impressora ligada e exibe um botão **MAIS AÇÕES**.
3. Clique em **MAIS AÇÕES** para ver opções de atualização do firmware da impressora ligada.
Se existirem atualizações disponíveis, é apresentado um ícone de seta amarela.
4. Siga as instruções na Brady Workstation para atualizar o firmware da impressora.
5. Quando a atualização estiver concluída, reinicie a impressora.

Para atualizar o firmware com uma unidade USB:

1. Ligue uma unidade USB ao computador.
2. No mesmo computador, acesse a <https://www.bradyid.com/support/printer/i4311>.
3. Encontre Drivers e Firmware e clique em **Firmware i4311**.
4. Transfira o firmware e guarde-o na raiz da unidade USB.
5. Ligue a unidade USB à porta USB da impressora.
A impressora reconhece o ficheiro de atualização e apresenta uma mensagem no ecrã tátil.
6. Siga as instruções apresentadas no ecrã tátil.
Depois de concluída a atualização, a impressora é reiniciada.

Para atualizar o firmware através do servidor web incorporado:

1. Num navegador, abra o servidor web incorporado através do endereço IP da impressora.

Nota: O dispositivo no qual o servidor web incorporado está a ser utilizado tem de estar na mesma rede Wi-Fi ou Ethernet que a impressora.

2. Aceda a **Firmware**.
3. Clique em **Atualizar agora** se o número da versão disponível for superior ao número da versão do firmware atual.

O firmware para a impressora específica será atualizado.

Nota: As atualizações através de Bluetooth não são suportadas.

IMPORTANTE! Se a alimentação da impressora for interrompida durante uma atualização através do servidor web incorporado, a atualização pode não ser iniciada ou concluída com sucesso. Para recuperar, utilize uma unidade USB para concluir a atualização.

Atualização dos valores da Label Library

Os ficheiros da biblioteca de etiquetas da impressora estão incluídos numa base de dados de informações que permitem à impressora funcionar de forma ideal com vários consumíveis.

Atualize os ficheiros da biblioteca de etiquetas da impressora periodicamente para garantir que a impressora dispõe de dados para quaisquer novos consumíveis de etiqueta. Além disso, efetue a atualização se tiver encomendado um consumível de etiqueta personalizado da Brady e o mesmo tiver sido fornecido com novos ficheiros da biblioteca de etiquetas.

Para atualizar a Label Library utilizando a Brady Workstation:

1. Ligue a impressora com um cabo USB a um computador e abra o software Brady Workstation.
2. No ecrã inicial da Brady Workstation, clique na ligação ATUALIZAÇÕES DA IMPRESSORA no painel do lado esquerdo e desloque-se para a impressora ligada.
O Brady Workstation deteta e apresenta automaticamente o ficheiro da Label Library atual na impressora ligada e apresenta um botão MAIS AÇÕES.
3. Clique em MAIS AÇÕES para ver as opções para atualizar o ficheiro da Label Library da impressora ligada.
Se existirem atualizações disponíveis, é apresentado um ícone de seta amarela.
4. Siga as instruções na Brady Workstation para atualizar a impressora.
5. Quando a atualização estiver concluída, reinicie a impressora.

Para atualizar os ficheiros da Label Library através de uma unidade USB:

1. Ligue uma unidade USB ao computador.
2. No mesmo computador, acesse a <https://www.bradyid.com/support/printer/i4311>.
3. Localize e clique na ligação Label Library.
4. Transfira a atualização da base de dados.
5. Extraia os ficheiros do ficheiro zip e guarde-os na raiz de uma unidade USB.
6. Ligue a unidade USB à porta USB da impressora e navegue para **Ficheiros > Menu** e clique em «Importar Printer Label Library» para iniciar a atualização.
7. Siga as instruções apresentadas no ecrã tátil.

Para atualizar os ficheiros da Label Library através do servidor web incorporado:

1. Num navegador, abra o servidor web incorporado através do endereço IP da impressora.

Nota: O dispositivo no qual o servidor web incorporado está a ser utilizado tem de estar na mesma rede Wi-Fi que a impressora.

2. Navegue até Firmware.
3. Clique em Atualizar Agora se o número de versão disponível for superior ao número de versão da Label Library atual.

A Label Library para essa impressora específica é atualizada.

Nota: As atualizações através de Bluetooth não são suportadas.

Reciclar os cartuchos de fita e etiquetas

Os cartuchos devem ser reciclados em conformidade com os regulamentos locais. Antes de proceder à reciclagem, os cartuchos usados devem ser retirados para separar os componentes individuais, os quais deverão ser depois colocados nos pontos de reciclagem adequados.

Materiais necessários:

- Chaves de fendas com ponta de 9/32 polegadas ou de 1/4 polegada (fita) e chave de fendas com ponta de 5/32 polegadas (etiqueta)
- Óculos de segurança
- Luvas de segurança



CUIDADO! Utilize sempre equipamento de proteção pessoal ao desmontar um cartucho.

Desmontar o cartucho de fita

1. Utilizando o dedo ou a ponta da chave de fendas, aplique pressão para abrir as patilhas de bloqueio de plástico para libertar o cartucho.



2. Insira a ponta da chave de fendas junto a cada patilha ao longo da ranhura que divide as duas metades do cartucho e separe cuidadosamente as metades.
- Repita este processo em ambos os lados do cartucho até todas as patilhas estarem abertas e conseguir abrir o cartucho.
3. Retire a célula inteligente da respetiva ranhura.
 4. Retire a fita das bobinas e descole a extremidade da fita dos tubos de cartão.
 5. Remova as bobinas da fita do centro do tubo de cartão.



Reciclagem de componentes

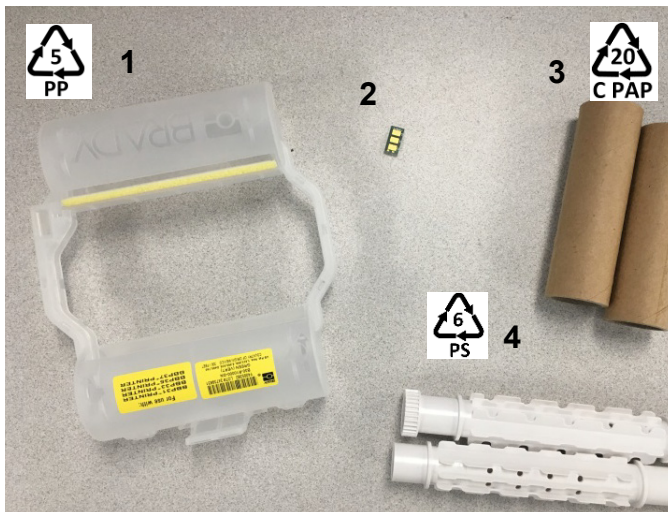

N.º	Componente	Material	Reciclagem
1	Cartucho de fita (opaco)	PP	PP #5
2	Célula inteligente	Eletrónico	Resíduos eletrónicos
3	Tubo de cartão	Cartão	PAP #20 C
4	Bobinas de fita (branco)	Plástico	PS #6

Desmontar o cartucho de etiquetas

1. Utilizando os dedos, aplique simultaneamente pressão nas **patilhas de desbloqueio** enquanto empurra o cilindro central até as patilhas se soltarem e libertarem o cilindro central.
2. Puxe o cilindro solto do cartucho de fita.
3. Coloque a ponta da chave de fendas no intervalo junto ao **suporte da célula inteligente** e separe o suporte do cilindro.
4. Remova a célula inteligente do suporte de plástico.



5. Coloque a ponta da chave de fendas entre as guias do cartucho e o **terminal de bloqueio**. Torça a chave de fendas e repita este processo em volta do terminal de bloqueio até este sair.
6. Repita este processo no lado oposto do cartucho.
7. Remova o tubo de cartão retirando o rolo central do tubo ou cortando o tubo do rolo central.



Reciclagem de componentes

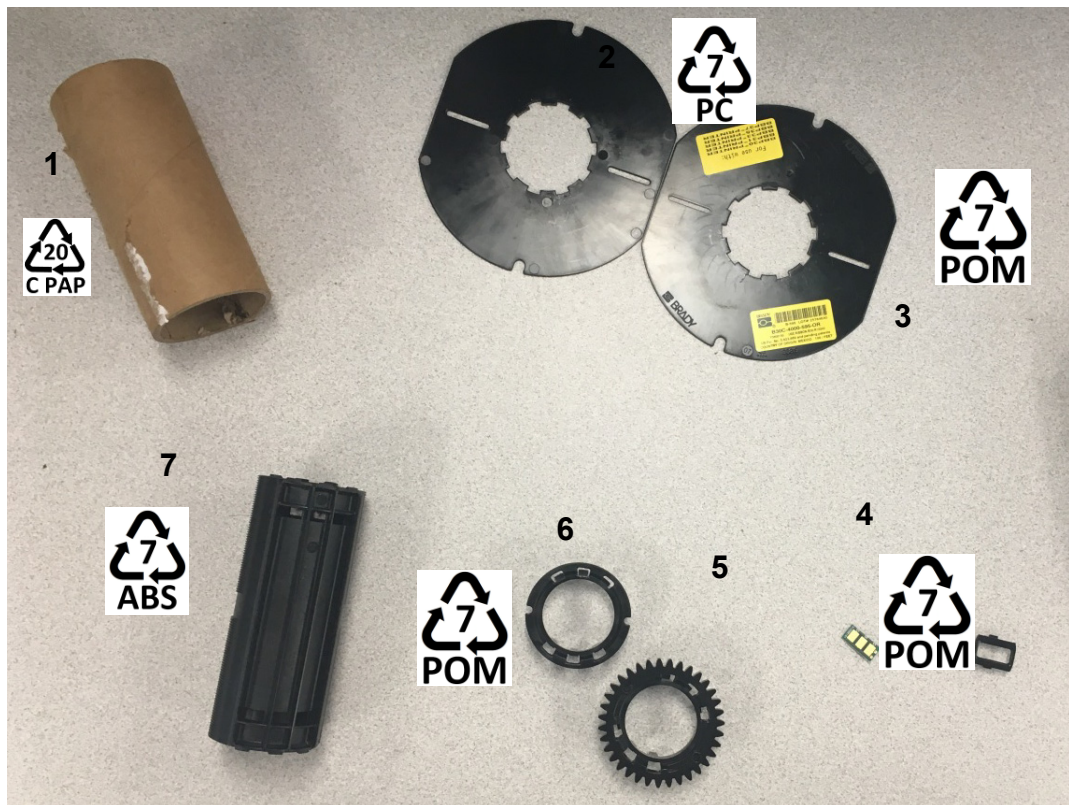

N.º	Componente	Material	Reciclagem
1	Tubo de cartão	Cartão	PAP #20 C
2	Guias do cartucho	PC	PC #7
3	Cilindro central	POM	POM #7
4	Suporte da célula inteligente	POM	POM #7
5	Célula inteligente	Eletrónico	Resíduos eletrónicos
6	Terminais de bloqueio	POM	POM #7
7	Rolo central	Plástico	ABS #7

5 Resolução de problemas

Consulte a seguinte tabela para a resolução de problemas. Nas situações em que a impressora apresenta uma mensagem de erro, siga as instruções no ecrã tátil.

Problema	Causa	Medida corretiva
Erro de encravamento de etiquetas	A tampa foi aberta durante a impressão.	Selecione OK na mensagem de erro. No ecrã inicial, toque em Alimentar . Toque em Cortar . Se a impressão foi parada antes da abertura da tampa, toque em Imprimir e retome a impressão.
A impressora não liga quando o botão é pressionado.	A bateria está descarregada.	Carregue a bateria. Consulte Alimentação na página 7 .
O ecrã bloqueia	Erro da interface de utilizador	<ol style="list-style-type: none"> 1. Pressione Ligar/Desligar. 2. Depois de a impressora entrar em modo de suspensão, volte a premir Ligar. Se isso não resultar: <ol style="list-style-type: none"> 1. Desligue completamente a impressora. 2. Aguarde cinco segundos e, em seguida, ligue novamente.
A impressora não faz avançar as etiquetas.	<ul style="list-style-type: none"> • A aba dianteira do rolo de etiquetas não está corretamente inserida. • A aba dianteira do rolo de etiquetas está dobrada ou rasgada (não é uma aba direita). 	<ul style="list-style-type: none"> • Instale as etiquetas corretamente. • Corte uma aba dianteira direita no rolo de etiquetas.
Impressão esbatida nas etiquetas.	A fita não está a avançar corretamente.	<ul style="list-style-type: none"> • Estique a fita, rodando a bobina de rebobinagem (bobina superior) para baixo, até eliminar a folga existente. • Tente utilizar outro cartucho de fita.
	A energia de impressão pode estar demasiado baixa.	Ajuste a definição de energia da impressão (consulte Energia de impressão na página 33).
Sem impressão na etiqueta.	A etiqueta ou a fita não estão corretamente carregadas ou a fita acabou.	<ul style="list-style-type: none"> • Volte a instalar o cartucho de fita. • Instale uma fita nova.

Problema	Causa	Medida corretiva
Fracá qualidade de impressão.	A fita e as etiquetas são incompatíveis.	<ul style="list-style-type: none"> • Confirme se a fita correta para o rolo de etiquetas está carregada na impressora. • Substitua a combinação da fita ou das etiquetas.
	Pó ou colas acumulados na cabeça de impressão.	Limpe a cabeça de impressão (consulte A cabeça de impressão na página 43).
	Esponja de limpeza do consumível suja.	Substitua a esponja de limpeza do consumível (consulte Substituir a esponja de limpeza do consumível na página 44).
Aparecem linhas ou áreas vazias no texto impresso.	Fita enrugada.	<ul style="list-style-type: none"> • Estique a fita, rodando a bobina de rebobinagem (bobina superior) para baixo, até eliminar a folga existente. • Tente utilizar outro cartucho de fita.
A qualidade do corte é fraca.	O dispositivo de corte necessita de ser limpo.	Limpe o dispositivo de corte (consulte A lâmina do cortador na página 40).
A etiqueta desloca-se durante a impressão de molduras em torno das etiquetas, causando um ligeiro desalinhamento da moldura.	As guias das etiquetas não estão ajustadas corretamente, causando uma folga que permite o deslocamento das etiquetas durante a impressão.	Ajuste as guias das etiquetas para que fiquem encostadas às etiquetas. Para ajustar em detalhe a moldura, (consulte Energia de impressão na página 33 .)

A Conformidade regulamentar

Conformidade com normas oficiais e aprovações

Estados Unidos

Aviso da FCC

Este equipamento foi testado e considerado em conformidade com os limites para um dispositivo digital de Classe A, de acordo com a Parte 15 das Normas da FCC. Estes limites destinam-se a proporcionar uma proteção razoável contra interferências nocivas quando o equipamento é utilizado num ambiente comercial. Este equipamento gera, utiliza e pode irradiar energia de radiofrequência, e, se não for instalado e utilizado de acordo com o manual de instruções, poderá causar interferências nocivas em comunicações de rádio.

A operação deste equipamento numa área residencial pode provocar interferência danosa e neste caso, será necessário que o utilizador corrija a interferência com seus próprios recursos.

Nos casos em que se verifique a existência de interferência, recomendam-se as seguintes medidas para ajudar na mitigação:

- Reorientar ou reposicionar o equipamento em relação à interferência.
- Aumentar a distância entre o equipamento e a interferência.
- Ligar o equipamento a um circuito elétrico separado da interferência, se aplicável.

As alterações ou as modificações que não forem expressamente aprovadas pela entidade responsável poderão anular a autoridade do utilizador para funcionar com o equipamento.

Este dispositivo está em conformidade com a Parte 15 das Normas da FCC. O funcionamento está sujeito às duas condições seguintes: (1) Este dispositivo não poderá causar interferências nocivas, e (2) este dispositivo tem de aceitar quaisquer interferências recebidas, incluindo interferências que possam causar um funcionamento indesejado.

Estados Unidos

Aviso de la FCC

Este equipo se puso a prueba y se confirmó que cumple con los límites para un dispositivo digital de Clase A, conforme a la Parte 15 de las Regulaciones de la Comisión Federal de Comunicaciones (Federal Communications Commission, FCC). Estos límites se han diseñado para proporcionar protección razonable contra interferencias perjudiciales cuando el equipo se utilice en un entorno comercial. Este equipo genera, utiliza y puede emitir energía de radiofrecuencia y, si no se instala y se utiliza según el manual de instrucciones, puede ocasionar interferencias perjudiciales en las radiocomunicaciones.

El uso de este equipo en un área residencial puede causar interferencias perjudiciales, en cuyo caso el usuario tendrá que corregir dichas interferencias por su cuenta.

En los casos donde se producen interferencias, se recomiendan las siguientes medidas para ayudar a mitigarlas:

- Volver a orientar o reposicionar el equipo para evitar la interferencia.
- Aumente la distancia de separación entre el equipo y la interferencia.
- Si es posible, conecte el equipo a un circuito eléctrico distinto al de las interferencias.

Los cambios o las modificaciones que no hayan sido aprobados expresamente por la parte responsable del cumplimiento pueden invalidar la autorización que se le otorga al usuario para utilizar el equipo.

Este dispositivo cumple con la Parte 15 de las Regulaciones de la FCC. El uso está sujeto a las siguientes dos condiciones: (1) es posible que este dispositivo no provoque interferencias perjudiciales y (2) este dispositivo debe aceptar cualquier interferencia recibida, incluso aquella que pueda generar un uso no deseado.

Canadá

Innovation, Science and Economic Development (ISED)

Canadá ICES-003: Equipamento de tecnologias da informação (incluindo dispositivos digitais)

Canadá NMB-003: Équipement de technologie dell'information (incluant les appareils numériques)

CAN ICES-3 (A)/NMB-3(A)

Europa



AVISO! Este é um produto de Classe A. Num ambiente doméstico, este produto poderá causar interferências de rádio e, nesse caso, o utilizador poderá ter de tomar medidas adequadas.



Diretiva relativa a resíduos de equipamentos elétricos e eletrónicos

Em conformidade com a Diretiva Europeia REEE, este dispositivo deve ser reciclado de acordo com os regulamentos locais.

Diretiva RoHS 2011/65/UE, 2015/863/UE

Este produto possui a marcação CE e está em conformidade com a Diretiva da União Europeia 2011/65/UE DO PARLAMENTO EUROPEU E DO CONSELHO, de 8 de junho de 2011, relativa à restrição da utilização de determinadas substâncias perigosas em equipamentos elétricos e eletrónicos.

A Diretiva 2015/863 da UE, de 31 de março de 2015 (RoHS 3) altera o Anexo II à Diretiva 2011/65/UE do Parlamento Europeu e do Conselho Europeu, relativo à lista de substâncias sujeitas a restrições.

Diretiva 2006/66/CE relativa a pilhas



Este produto contém uma pilha tipo moeda de células de lítio. O símbolo de contentor de lixo com rodas assinalado com uma cruz e apresentado à esquerda é utilizado para indicar a «recolha seletiva» de todas as pilhas e acumuladores, em conformidade com a Diretiva Europeia 2006/66/CE. Os utilizadores de pilhas e baterias não devem eliminá-las como resíduos urbanos indiferenciados. Esta Diretiva determina o enquadramento para a devolução e a reciclagem das pilhas, baterias e dos acumuladores usados, que devem ser recolhidos separadamente e reciclados no fim da respetiva vida útil. Elimine as pilhas e a bateria de acordo com os regulamentos locais.

Aviso para os operadores de reciclagem

Para remover a bateria de células tipo moeda de lítio:

1. Desmonte a impressora e localize a bateria de células tipo moeda de lítio que se encontra na placa de circuitos principal.
2. Com o auxílio de uma chave de parafusos pequena, levante a pilha do respetivo suporte e retire-a da placa. Elimine-a de acordo com os regulamentos locais.

China 中国

A tabela de substâncias perigosas RoHS da China relacionada com este produto está disponível em <https://www.bradyid.com/forms/customer-service/certificate-request>.

警告

此为 A 级产品。在生活环境中，该产品可能会造成无线电干扰。在这种情况下，可能需要用户对于干扰采取切实可行的措施。

仅适用于非热带气候条件下安全使用

仅适用于海拔2000 m 以下地区安全使用。

Taiwan

Declaração de Classe A

警告：為避免電磁干擾，本產品不應安裝或使用於住宅環境

O estado de contenção de substâncias restritas em Taiwan (Declaração RoHS) relacionado com este produto está disponível em <https://www.bradyid.com/forms/customer-service/certificate-request>.

Importador:

香港商貝迪香港有限公司

臺北市中山區南京東路3段101號4樓

BRADY CORPORATION HONG KONG LIMITED

4th Floor, No. 101, Section 3, Nanjing East Road, Zhongshan District, Taipei City

Turquia

Ministério do Ambiente e das Florestas da Turquia

(Diretiva relativa à restrição do uso de determinadas substâncias perigosas em equipamentos elétricos e eletrônicos.)

Türkiye Cumhuriyeti: EEE Yönetmeliğine Uygundur

Informações regulamentares sobre comunicações sem fios

Aplica-se aos modelos de impressora que suportam comunicação sem fios.

Foram aplicadas à impressora anfitriã marcações regulamentares sujeitas à certificação de cada país, que significam que foram obtidas as devidas aprovações em matéria de rádio Wi-Fi e Bluetooth.



AVISO! O funcionamento do dispositivo sem aprovação regulamentar para a região em que o equipamento está a ser utilizado é ilegal.

Protocolo de rádio	WLAN IEEE 802.11a/b/g/n/ac	Bluetooth BLE
Frequência de funcionamento RF	2400–2483,5 MHz W52: 5150 MHz–5250 MHz e W58: 5725 MHz–5850 MHz	2400–2483,5 MHz
Ganho da antena monopolar PCB		+ 3,0 dBi a 2,4 GHz + 3,3 dBi a 5,0 GHz
Condições ambientais de funcionamento Condições ambientais de armazenamento	-40 a 85° C (-40° a 185° F) Nota: tenha em atenção as temperaturas de funcionamento máximas da impressora. Consulte « Características físicas e ambientais » na página 2 .	

Estados Unidos

Nota: Este equipamento foi testado e considerado em conformidade com os limites para um dispositivo digital de Classe A, de acordo com a Parte 15 das Normas da FCC. Estes limites destinam-se a proporcionar uma proteção razoável contra interferências nocivas quando o equipamento é utilizado num ambiente comercial. Este equipamento gera, utiliza e pode irradiar energia de radiofrequência, e, se não for instalado e utilizado de acordo com o manual de instruções, poderá causar interferências nocivas em comunicações de rádio.

A operação deste equipamento numa área residencial pode provocar interferência danosa e neste caso, será necessário que o utilizador corrija a interferência com seus próprios recursos.

As alterações ou as modificações que não forem expressamente aprovadas pela entidade responsável poderão anular a autoridade do utilizador para funcionar com o equipamento.

Este dispositivo está em conformidade com a Parte 15 das Normas da FCC. O funcionamento está sujeito às duas condições seguintes: (1) Este dispositivo não poderá causar interferências nocivas, e (2) este dispositivo tem de aceitar quaisquer interferências recebidas, incluindo interferências que possam causar um funcionamento indesejado.

México

Aviso do IFT: La operación de este equipo está sujeta a las siguientes dos condiciones: (1) es posible que este equipo o dispositivo no cause interferencia perjudicial y (2) este equipo o dispositivo debe aceptar cualquier interferencia, incluyendo la que pueda causar su operación no deseada.

Canadá

Innovation, Science and Economic Development (ISED)

CAN ICES-3 (A)/NMB-3(A)

Este dispositivo contém transmissor(es)/recetor(es) isentos de licença que estão em conformidade com os RSS isentos de licença do Ministério da Inovação, Ciência e Desenvolvimento Económico do Canadá. O funcionamento está sujeito às duas condições seguintes:

1. Este dispositivo não poderá causar interferências; e
2. Este dispositivo tem de aceitar quaisquer interferências recebidas, incluindo interferências que possam causar algum funcionamento indesejável do dispositivo.

Le présent appareil est conforme aux CNR Innovation, Sciences et Développement économique Canada applicables aux appareils radio exempts de licence. L'exploitation est autorisée aux deux conditions suivantes:

1. l'appareil ne doit pas produire de brouillage;
2. l'utilisateur de l'appareil doit accepter tout brouillage radioélectrique subi, même si le brouillage est susceptible d'en compromettre le fonctionnement.

União Europeia

Este é um produto de Classe A. Num ambiente doméstico, este produto poderá causar interferências de rádio e, nesse caso, o utilizador poderá ter de tomar medidas adequadas.

Diretiva de Equipamento de Rádio (RED) 2014/53/UE

- a. As bandas de frequência em que o equipamento de rádio funciona:

Conectividade de 2,4 GHz: 2400–2483,5 MHz

conectividade de 5,0GHz: W52: 5150 MHz–5250 MHz e W58: 5725 MHz–5850 MHz

- b. Potência máxima de radiofrequência transmitida na(s) banda(s) de frequência em que o equipamento de rádio funciona:

Conectividade de 2,4 GHz: < +100 mW EIRP

Conectividade de 5,0 GHz: W52 < +200 mW EIRP, W58 < +25 mW EIRP

Este dispositivo é um sistema de transmissão de banda larga de 2,4 GHz/5,0 GHz (transcetor), destinado a ser utilizado em todos os Estados-Membros da UE e países da EFTA, exceto em alguns países onde se aplica uma utilização restritiva.

Declarações específicas por país

български [Búlgaro] С настоящото Технология Брейди декларира, че това устройство i4311 е в съответствие със съществените изисквания и други приложими разпоредби на Директиви 2014/53/EU

Hrvatski [Croata] Tehnologija Brady ovim putem izjavljuje da je ovaj uređaj i4311 sukladan osnovnim zahtjevima i ostalim bitnim odredbama Direktiva 2014/53/EU

Česky [Checo] Technologie Brady tímto prohlašuje, že tento i4311 je ve shodě se základními požadavky a dalšími příslušnými ustanoveními směrnice 2014/53/EU.

Dansk [Dinamarquês] Undertegnede Brady teknologi erklærer herved, at følgende udstyr i4311 overholder de væsentlige krav og øvrige relevante krav i direktiv 2014/53/EU.

Deutsch [Alemão] Hiermit erklärt Brady-Technologie, dass sich das Gerät i4311 in Übereinstimmung mit den grundlegenden Anforderungen und den übrigen einschlägigen Bestimmungen der Richtlinie 2014/53/EU befindet.

Eesti [Estónio] Käesolevaga kinnitab Brady tehnoloogia seadme i4311 vastavust direktiivi 2014/53/EU põhinõuetele ja nimetatud direktiivist tulenevatele teistele asjakohastele sätetele.

English [Inglês] Hereby, Brady Technology, declares that this i4311 is in compliance with the essential requirements and other relevant provisions of Directive 2014/53/EU.

Español [Espanhol] Por medio de la presente Tecnología Brady declara que el i4311 cumple con los requisitos esenciales y cualesquiera otras disposiciones aplicables o exigibles de la Directiva 2014/53/EU.

Ελληνική [Grego] ΜΕ ΤΗΝ ΠΑΡΟΥΣΑ Τεχνολογία Brady ΔΗΛΩΝΕΙ ΟΤΙ i4311 ΣΥΜΜΟΡΦΩΝΕΤΑΙ ΠΡΟΣ ΤΙΣ ΟΥΣΙΩΔΕΙΣ ΑΠΑΙΤΗΣΕΙΣ ΚΑΙ ΤΙΣ ΛΟΙΠΕΣ ΣΧΕΤΙΚΕΣ ΔΙΑΤΑΞΕΙΣ ΤΗΣ ΟΔΗΓΙΑΣ 2014/53/EU.

Français [Francês] Par la présente Technologie Brady déclare que l'appareil i4311 est conforme aux exigences essentielles et aux autres dispositions pertinentes de la directive 2014/53/EU.

Íslenska [Islandês] Hér, Brady tækni, því yfir að þetta i4311 tæki er í samræmi við grunnkröfur og önnur viðeigandi ákvæði tilskipana 2014/53/ EU

Italiano [Italiano] Con la presente Tecnologia Brady dichiara che questo i4311 è conforme ai requisiti essenziali ed alle altre disposizioni pertinenti stabilite dalla direttiva 2014/53/EU.

Latviešu valoda [Letão] Aršo Brady tehnoloģija deklarē, ka i4311 atbilst Direktīvas 2014/53/EU būtiskajām prasībām un citiemar to saistītajiem noteikumiem.

Lietuvių kalba [Lituano] Šiuo Brady technologija deklaruoja, kad šis i4311 atitinka esminius reikalavimus ir kitas 2014/53/EU Direktyvos nuostatas.

Nederlands [Neerlandês] Hierbij verklaart Brady-technologie dat het toestel i4311 in overeenstemming is met de essentiële eisen en de andere relevante bepalingen van richtlijn 2014/53/EU.

Malti [Maltês] Hawnhekk, Teknoloġija Brady, jiddikjara li dan i4311 jikkonforma mal-ħtiġijiet essenzjali u ma provvedimenti oħrajn rilevanti li hemm fid-Dirrettiva 2014/53/EU.

Magyar [Húngaro] Alulírott, Brady technológia nyilatkozom, hogy a i4311 megfelel a vonatkozó alapvető követelményeknek és az 2014/53/EU irányelv egyéb előírásainak.

Norsk [Norueguês] Herved Brady-teknologi, erklærer at denne i4311 enheten, er i samsvar med de grunnleggende kravene og andre relevante bestemmelser i direktivene 2014/53/EU

Polski [Polaco] Niniejszym Technologia Brady'ego oświadcza, że i4311 jest zgodny z zasadniczymi wymogami oraz pozostałymi stosownymi postanowieniami Dyrektywy 2014/53/EU.

Português Tecnologia A Brady declara que este i4311 está conforme com os requisitos essenciais e outras disposições da Diretiva 2014/53/EU.

Română [Romeno] Prin prezenta, Tehnologia Brady declară că acest dispozitiv i4311 este în conformitate cu cerințele esențiale și alte prevederi relevante ale Directivelor 2014/53/EU

Slovenščina [Esloveno] Tehnologija Brady izjavlja, da je ta i4311 v skladu z bistvenimi zahtevami in ostalimi relevantnimi določili direktive 2014/53/EU.

Slovenčina [Eslovaco] Technológia Brady týmtovyhlasuje, že i4311 splňazákladnépožiadavky a všetkypríslušnéustanovenia Smernice 2014/53/EU.

Suomi [Finlandês] Brady tekniikka vakuuttaa täten että i4311 tyyppinen laite on direktiivin 2014/53/EU oleellisten vaatimusten ja sitä koskevien direktiivin muiden ehtojen mukainen.

Svenska [Sueco] Härmed intygar Brady-teknik att denna i4311 står i överensstämmelse med de väsentliga egenskapskrav och övriga relevanta bestämmelser som framgår av direktiv 2014/53/EU

Japão 日本

MIC \ TELEC: 007-AL0056

当該機器には電波法に基づく、技術基準適合証明等を受けた特定無線設備を装着している。

México

Aviso do IFT:

«La operación de este equipo está sujeta a las siguientes dos condiciones: (1) es posible que este equipo o dispositivo no cause interferencia perjudicial y (2) este equipo o dispositivo debe aceptar cualquier interferencia, incluyendo la que pueda causar su operación no deseada.»

Internacional

O módulo de rádio Wi-Fi BLE utilizado nas impressoras Brady está em conformidade com as normas internacionalmente reconhecidas que incidem sobre a exposição humana a campos eletromagnéticos, por ex., a norma EN 62311 relativa à «Avaliação de equipamentos elétricos e eletrônicos relativamente às restrições da exposição humana a campos eletromagnéticos (0 Hz–300 GHz)».

B Licenciamento

FreeRTOS

Pelo presente e gratuitamente, é concedida permissão a qualquer pessoa que obtenha uma cópia deste software e dos ficheiros de documentação associados (o «Software») para usufruir do Software sem restrições, incluindo, entre outros, os direitos de utilizar, copiar, modificar, combinar, publicar, distribuir, sublicenciar e/ou vender cópias do Software e para permitir que as pessoas a quem o Software seja fornecido o façam, com sujeição às seguintes condições: O aviso de direitos de autor acima e o presente aviso de permissão devem ser incluídos em todas as cópias ou partes relevantes do Software. O SOFTWARE É FORNECIDO «TAL COMO ESTÁ», SEM GARANTIAS DE QUALQUER TIPO, EXPRESSAS OU IMPLÍCITAS, INCLUINDO, ENTRE OUTRAS, AS GARANTIAS DE COMERCIALIZAÇÃO, ADEQUAÇÃO A UM FIM ESPECÍFICO E NÃO VIOLAÇÃO. OS AUTORES OU OS DETENTORES DOS DIREITOS DE AUTOR NÃO SERÃO RESPONSÁVEIS, EM NENHUMA CIRCUNSTÂNCIA, POR QUALQUER RECLAMAÇÃO, DANOS OU OUTRAS OBRIGAÇÕES, SEJA POR MOTIVO DE CONTRATO, ATO ILÍCITO OU OUTRO, DECORRENTES OU RELACIONADOS COM O SOFTWARE, A UTILIZAÇÃO OU OUTROS USUFRUTOS DO SOFTWARE.

Newlib

© Dave Nadler 2017–2020. Todos os direitos reservados.

Site: <http://www.nadler.com>

E-mail: drn@nadler.com

São permitidas a redistribuição e a utilização nos formatos binário e de código-fonte, com ou sem modificações, desde que sejam cumpridas as seguintes condições:

- A utilização ou a redistribuição do código-fonte tem de manter o aviso de direitos de autor acima, a presente lista de condições e a exclusão de responsabilidade seguinte.
- A utilização ou a redistribuição do código-fonte deve manter TODOS OS COMENTÁRIOS ORIGINAIS, DEVENDO QUAISQUER ALTERAÇÕES SER DOCUMENTADAS, INCLUINDO O SEGUINTE:
 - Motivo da alteração (finalidade)
 - Alteração funcional
 - Data e contacto do autor
- As redistribuições no formato binário devem reproduzir o aviso de direitos de autor acima, a presente lista de condições e a seguinte exclusão de responsabilidade na documentação e/ou noutros materiais fornecidos com a distribuição.

ESTE SOFTWARE É FORNECIDO PELOS DETENTORES DOS DIREITOS DE AUTOR E PELOS CONTRIBUIDORES «TAL COMO ESTÁ», SENDO EXCLUÍDAS GARANTIAS EXPRESSAS OU IMPLÍCITAS, INCLUINDO, ENTRE OUTRAS, AS GARANTIAS IMPLÍCITAS DE COMERCIALIZAÇÃO E ADEQUAÇÃO A UM FIM ESPECÍFICO. OS DETENTORES DOS DIREITOS DE AUTOR OU OS CONTRIBUIDORES NÃO SERÃO RESPONSÁVEIS, EM NENHUMA CIRCUNSTÂNCIA, POR DANOS DIRETOS, INDIRETOS, ACIDENTAIS, ESPECIAIS, EXEMPLARES OU CONSEQUENCIAIS (INCLUINDO, ENTRE OUTROS, A OBTENÇÃO DE BENS OU SERVIÇOS DE SUBSTITUIÇÃO, A PERDA DE UTILIZAÇÃO, DADOS OU LUCROS, OU A INTERRUPTÃO DA ATIVIDADE), SEJA QUAL FOR A CAUSA E SOB QUALQUER TEORIA DE RESPONSABILIDADE, POR CONTRATO, RESPONSABILIDADE OBJETIVA OU ATO ILÍCITO (INCLUINDO NEGLIGÊNCIA OU OUTRO MOTIVO), RESULTANTE DA UTILIZAÇÃO DESTES SOFTWARE, MESMO COM AVISO DA POSSIBILIDADE DESSES DANOS.

CMSIS

Copyright © 2022 ARM Limited. Todos os direitos reservados.

Licenciado ao abrigo da Licença da Apache, Versão 2.0 (a «Licença»). Apenas pode utilizar este ficheiro em conformidade com a Licença.

A menos que seja exigido pela legislação aplicável ou acordado por escrito, o software distribuído ao abrigo da Licença é distribuído «TAL COMO ESTÁ», SEM GARANTIAS OU CONDIÇÕES DE QUALQUER TIPO, expressas ou implícitas. Consulte a Licença para obter as permissões e as limitações aplicáveis a idiomas específicos ao abrigo da Licença.

Licença da Apache

Versão 2.0, janeiro de 2004

<http://www.apache.org/licenses/>

TERMOS E CONDIÇÕES DE UTILIZAÇÃO, REPRODUÇÃO E DISTRIBUIÇÃO

1. Definições.

«Licença» representa os termos e as condições de utilização, reprodução e distribuição definidos nas Secções 1 a 9 do presente documento.

«Licenciador» representa o detentor dos direitos de autor ou a entidade autorizada pelo detentor dos direitos de autor que concede a Licença.

«Pessoa Jurídica» representa a união da entidade atuante e de todas as outras entidades que controlam, são controladas ou estão sob o controlo comum dessa entidade. Para os efeitos da presente definição, «controlo» representa (i) o poder, direto ou indireto, de direcionar ou gerir essa entidade, seja por contrato ou de outra forma, ou (ii) a propriedade de cinquenta por cento (50%) ou mais das ações em circulação, ou (iii) a propriedade efetiva dessa entidade. «Utilizador» (ou «Seu») representa um indivíduo ou uma Pessoa Jurídica que usufrui das permissões concedidas pela presente Licença.

O formato «Código-Fonte» representa o formato preferencial para a realização de modificações, incluindo, entre outros, no código-fonte do software, na documentação do código-fonte e nos ficheiros de configuração.

«Objeto» representa qualquer formato resultante da tradução ou da transformação mecânica de um formato de Código-Fonte, incluindo, entre outros, o código de objetos compilados, a documentação gerada e as conversões noutros tipos de suportes.

«Obra» representa a obra de autor, seja no formato de Código-Fonte ou de Objeto, disponibilizada ao abrigo da Licença, conforme indicado por um aviso de direitos de autor incluído ou anexo à obra (é fornecido um exemplo no Anexo abaixo).

«Obras Derivadas» representa qualquer obra, seja no formato de Código-Fonte ou de Objeto, baseada na Obra e para a qual as revisões editoriais, as anotações, as formulações ou outras modificações representam, em conjunto, uma obra de autor original. Para os efeitos da presente Licença, as Obras Derivadas não incluem obras que permaneçam separáveis ou estejam apenas associadas (ou vinculadas por nome) às interfaces da Obra e das respetivas Obras Derivadas.

«Contribuição» representa qualquer obra de autor, incluindo a versão original da Obra e quaisquer modificações ou acrescentos a essa Obra ou às respetivas Obras Derivadas, apresentada propositadamente ao Licenciador para inclusão na Obra pelo detentor dos direitos de autor ou por um indivíduo ou uma Pessoa Jurídica autorizada a efetuar a apresentação em nome do detentor dos direitos de autor. Para os efeitos da presente definição, «apresentado» representa qualquer forma de comunicação eletrónica, verbal ou escrita enviada ao Licenciador ou aos seus representantes, incluindo, entre outras, as comunicações em listas de correio eletrónico, sistemas de controlo de código-fonte e sistemas de monitorização de problemas geridos pelo Licenciador ou em nome deste para fins de análise e melhoria da Obra, mas excluindo as comunicações que se encontrem visivelmente assinaladas ou sejam declaradas por escrito pelo detentor dos direitos de autor como: «Não é uma contribuição».

«Contribuidor» representa o Licenciador e qualquer indivíduo ou Pessoa Jurídica em nome da qual uma Contribuição tenha sido recebida pelo Licenciador e posteriormente incorporada na Obra.

2. Concessão de Licença de Software. Com sujeição aos termos e às condições da presente Licença, cada Contribuidor concede ao Utilizador, pelo presente, uma licença de direitos de autor perpétua, mundial, não exclusiva, gratuita, isenta de royalties e irrevogável para reproduzir, preparar Obras Derivadas, apresentar publicamente, executar publicamente, sublicenciar e distribuir a Obra e essas Obras Derivadas no formato de Código-Fonte ou de Objeto.
3. Concessão de Licença de Patente. Com sujeição aos termos e às condições da presente Licença, cada Contribuidor concede ao Utilizador, pelo presente, uma licença de patente perpétua, mundial, não exclusiva, gratuita, isenta de royalties e irrevogável (exceto conforme indicado na presente secção) para criar, mandar criar, utilizar, oferecer para venda, vender, importar e transferir a Obra, sempre que essa licença se aplique apenas às reivindicações de patentes licenciáveis por esse Contribuidor e necessariamente infringidas somente pelas Suas Contribuições ou pela combinação das Suas Contribuições e da Obra para a qual essas Contribuições foram apresentadas. Se o Utilizador iniciar um litígio sobre patentes contra qualquer entidade (incluindo um recurso subordinado ou um pedido reconvenicional num processo) alegando que a Obra ou uma Contribuição incorporada na Obra constitui uma infração de patente direta ou indireta, serão cessadas quaisquer licenças de patentes concedidas ao Utilizador ao abrigo da presente Licença para essa Obra na data em que esse litígio for apresentado.

4. Redistribuição. Pode reproduzir e distribuir cópias da Obra ou das respectivas Obras Derivadas em qualquer suporte, com ou sem modificações, e no formato de Código-Fonte ou de Objeto, desde que cumpra as seguintes condições:
 - (a) Tem de fornecer a qualquer outro destinatário da Obra ou das Obras Derivadas uma cópia da presente Licença;
 - (b) Os ficheiros modificados têm de apresentar avisos visíveis a indicar que os alterou;
 - (c) Tem de manter, no formato de Código-Fonte de quaisquer Obras Derivadas que distribuir, todos os avisos de direitos de autor, patentes, marcas e atribuições do formato de Origem da Obra, excluindo os avisos que não digam respeito a qualquer parte das Obras Derivadas;
 - (d) Se a Obra incluir um ficheiro de texto «AVISO» no âmbito da sua distribuição, quaisquer Obras Derivadas que distribuir terão de incluir uma cópia legível dos avisos de atribuição contidos nesse ficheiro «AVISO», excluindo os avisos que não digam respeito a qualquer parte das Obras Derivadas, em, pelo menos, um dos seguintes locais: dentro de um ficheiro de texto «AVISO» distribuído no âmbito das Obras Derivadas; na documentação ou no formato de Código-Fonte, se fornecido juntamente com as Obras Derivadas; ou numa visualização gerada pelas Obras Derivadas, onde esses avisos de terceiros sejam normalmente apresentados. O conteúdo do ficheiro «AVISO» destina-se apenas a fins informativos e não modifica a Licença. Pode adicionar os Seus próprios avisos de atribuição às Obras Derivadas que distribuir, como adenda ou juntamente com o texto «AVISO» da Obra, desde que esses avisos de atribuição adicionais não possam ser entendidos como modificando a Licença.

Poderá adicionar a Sua própria declaração de direitos de autor às Suas modificações e fornecer termos e condições de licença adicionais ou diferentes para a utilização, a reprodução ou a distribuição das modificações, ou para quaisquer Obras Derivadas como um todo, desde que a Sua utilização, reprodução e distribuição da Obra cumpra as condições indicadas na presente Licença.
5. Apresentação de Contribuições. A menos que indique expressamente o contrário, qualquer Contribuição apresentada propositadamente pelo Utilizador ao Licenciador para inclusão na Obra deverá estar de acordo com os termos e as condições da presente Licença, sem termos ou condições adicionais. Não obstante o anteriormente disposto, nada no presente documento irá substituir ou modificar os termos de qualquer contrato de licença separado que possa ter celebrado com o Licenciador relativamente a essas Contribuições.
6. Marcas comerciais. A presente Licença não concede permissão para utilizar os nomes comerciais, as marcas comerciais, as marcas de serviço ou os nomes de produtos do Licenciador, exceto se necessário para uma utilização razoável e costumeira ao descrever a origem da Obra e ao reproduzir o conteúdo do ficheiro «AVISO».
7. Exclusão de Garantia. A menos que seja exigido pela legislação aplicável ou acordado por escrito, o Licenciador fornece a Obra (e cada Contribuidor fornece as respectivas Contribuições) «TAL COMO ESTÁ», SEM GARANTIAS OU CONDIÇÕES DE QUALQUER TIPO, expressas ou implícitas, incluindo, entre outras, quaisquer garantias ou condições de TITULARIDADE, NÃO INFRAÇÃO, COMERCIALIZAÇÃO ou ADEQUAÇÃO A UM FIM ESPECÍFICO. O Utilizador é o único responsável por determinar a adequação da utilização ou da redistribuição da Obra e assume todos os riscos associados ao Seu usufruto de permissões ao abrigo da presente Licença.

8. Limitação de Responsabilidade. Em nenhuma circunstância e sob nenhuma teoria jurídica, seja por ato ilícito (incluindo negligência), contrato ou outro motivo, a menos que seja exigido pela legislação aplicável (como atos deliberados e grosseiramente negligentes), um Contribuidor será responsável perante o Utilizador por danos, incluindo quaisquer danos diretos, indiretos, especiais, acidentais ou consequenciais de qualquer tipo decorrentes da presente Licença ou da utilização/incapacidade de utilização da Obra (incluindo, entre outros, danos por perda de reputação, interrupção laboral, falha informática ou avarias, ou quaisquer outros danos ou perdas comerciais), mesmo que esse Contribuidor tenha sido avisado da possibilidade desses danos.
9. Aceitação da Garantia ou de Responsabilidade Adicional. Ao redistribuir a Obra ou as respectivas Obras Derivadas, poderá optar por disponibilizar e cobrar uma taxa de aceitação de assistência, garantia, indemnização ou outras obrigações de responsabilidade e/ou direitos consentâneos com a presente Licença. No entanto, ao aceitar essas obrigações, apenas poderá agir em Seu próprio nome e de acordo com a Sua exclusiva responsabilidade, não em nome de qualquer outro Contribuidor, e apenas se concordar em indemnizar, defender e isentar cada Contribuidor de qualquer responsabilidade incorrida ou reivindicações apresentadas contra esse Contribuidor em razão da Sua aceitação dessa garantia ou responsabilidade adicional.

FIM DOS TERMOS E CONDIÇÕES

RapidJSON

Copyright © 2015 THL A29 Limited, uma empresa da Tencent, e Milo Yip. Todos os direitos reservados.

Se transferiu uma cópia do binário do RapidJSON da Tencent, tenha em atenção que esse binário está licenciado ao abrigo da Licença do MIT.

Se transferiu uma cópia do código-fonte do RapidJSON da Tencent, tenha em atenção que esse código-fonte está licenciado ao abrigo da Licença do MIT, exceto no caso dos componentes de terceiros apresentados abaixo, que estão sujeitos a diferentes termos de licença. A integração do RapidJSON nos seus próprios projetos poderá exigir o cumprimento da Licença do MIT, bem como das outras licenças aplicáveis aos componentes de terceiros incluídos no RapidJSON. Para evitar a problemática licença do JSON nos seus próprios projetos, basta excluir o diretório bin/jsonchecker/, uma vez que é o único código ao abrigo da licença do JSON.

Uma cópia da Licença do MIT está incluída neste ficheiro.

Outras dependências e licenças:

Software de código-fonte aberto licenciado ao abrigo da Licença do BSD:

Os msinttypes r29

Copyright © 2006–2013 Alexander Chemeris

Todos os direitos reservados.

São permitidas a redistribuição e a utilização nos formatos binário e de código-fonte, com ou sem modificações, desde que sejam cumpridas as seguintes condições:

- As redistribuições do código-fonte têm de manter o aviso de direitos de autor acima, a presente lista de condições e a exclusão de responsabilidade seguinte.
- As redistribuições no formato binário devem reproduzir o aviso de direitos de autor acima, a presente lista de condições e a seguinte exclusão de responsabilidade na documentação e/ou outros materiais fornecidos com a distribuição.
- O nome do detentor dos direitos de autor e os nomes dos seus contribuidores não poderão ser utilizados para recomendar ou promover produtos derivados deste software sem autorização prévia específica por escrito.

ESTE SOFTWARE É FORNECIDO PELOS AUTORES E PELOS CONTRIBUIDORES «TAL COMO ESTÁ», SENDO EXCLUÍDAS GARANTIAS EXPRESSAS OU IMPLÍCITAS, INCLUINDO, ENTRE OUTRAS, AS GARANTIAS IMPLÍCITAS DE COMERCIALIZAÇÃO E ADEQUAÇÃO A UM FIM ESPECÍFICO. OS AUTORES OU OS CONTRIBUIDORES NÃO SERÃO RESPONSÁVEIS, EM NENHUMA CIRCUNSTÂNCIA, POR DANOS DIRETOS, INDIRETOS, ACIDENTAIS, ESPECIAIS, EXEMPLARES OU CONSEQUENCIAIS (INCLUINDO, ENTRE OUTROS, A OBTENÇÃO DE BENS OU SERVIÇOS DE SUBSTITUIÇÃO, A PERDA DE UTILIZAÇÃO, DADOS OU LUCROS, OU A INTERRUPÇÃO DA ATIVIDADE), SEJA QUAL FOR A CAUSA E SOB QUALQUER TEORIA DE RESPONSABILIDADE, POR CONTRATO, RESPONSABILIDADE OBJETIVA OU ATO ILÍCITO (INCLUINDO NEGLIGÊNCIA OU OUTRO MOTIVO), RESULTANTE DA UTILIZAÇÃO DESTES SOFTWARE, MESMO COM AVISO DA POSSIBILIDADE DESSES DANOS.

Software de código-fonte aberto licenciado ao abrigo da Licença do JSON:

json.org
Copyright © 2002 JSON.org
Todos os direitos reservados.

JSON_checker
Copyright © 2002 JSON.org
Todos os direitos reservados.

Termos da Licença do JSON:

Pelo presente e gratuitamente, é concedida permissão a qualquer pessoa que obtenha uma cópia deste software e dos ficheiros de documentação associados (o «Software») para usufruir do Software sem restrições, incluindo, entre outros, os direitos de utilizar, copiar, modificar, combinar, publicar, distribuir, sublicenciar e/ou vender cópias do Software e para permitir que as pessoas a quem o Software seja fornecido o façam, com sujeição às seguintes condições:

O aviso de direitos de autor acima e o presente aviso de permissão devem ser incluídos em todas as cópias ou partes relevantes do Software.

O Software deve ser utilizado com boas intenções, e não com más intenções.

O SOFTWARE É FORNECIDO «TAL COMO ESTÁ», SEM GARANTIAS DE QUALQUER TIPO, EXPRESSAS OU IMPLÍCITAS, INCLUINDO, ENTRE OUTRAS, AS GARANTIAS DE COMERCIALIZAÇÃO, ADEQUAÇÃO A UM FIM ESPECÍFICO E NÃO VIOLAÇÃO. OS AUTORES OU OS DETENTORES DOS DIREITOS DE AUTOR NÃO SERÃO RESPONSÁVEIS, EM NENHUMA CIRCUNSTÂNCIA, POR QUALQUER RECLAMAÇÃO, DANOS OU OUTRAS OBRIGAÇÕES, SEJA POR MOTIVO DE CONTRATO, ATO ILÍCITO OU OUTRO, DECORRENTES OU RELACIONADOS COM O SOFTWARE, A UTILIZAÇÃO OU OUTROS USUFRUTOS DO SOFTWARE.

Termos da Licença do MIT:

Pelo presente e gratuitamente, é concedida permissão a qualquer pessoa que obtenha uma cópia deste software e dos ficheiros de documentação associados (o «Software») para usufruir do Software sem restrições, incluindo, entre outros, os direitos de utilizar, copiar, modificar, combinar, publicar, distribuir, sublicenciar e/ou vender cópias do Software e para permitir que as pessoas a quem o Software seja fornecido o façam, com sujeição às seguintes condições:

O aviso de direitos de autor acima e o presente aviso de permissão devem ser incluídos em todas as cópias ou partes relevantes do Software.

O SOFTWARE É FORNECIDO «TAL COMO ESTÁ», SEM GARANTIAS DE QUALQUER TIPO, EXPRESSAS OU IMPLÍCITAS, INCLUINDO, ENTRE OUTRAS, AS GARANTIAS DE COMERCIALIZAÇÃO, ADEQUAÇÃO A UM FIM ESPECÍFICO E NÃO VIOLAÇÃO. OS AUTORES OU OS DETENTORES DOS DIREITOS DE AUTOR NÃO SERÃO RESPONSÁVEIS, EM NENHUMA CIRCUNSTÂNCIA, POR QUALQUER RECLAMAÇÃO, DANOS OU OUTRAS OBRIGAÇÕES, SEJA POR MOTIVO DE CONTRATO, ATO ILÍCITO OU OUTRO, DECORRENTES OU RELACIONADOS COM O SOFTWARE, A UTILIZAÇÃO OU OUTROS USUFRUTOS DO SOFTWARE.